

Клапаны для отбора проб серии SIV-PI с поршневым инжектором

Применение

Инжекторы поршневого типа SSO-PI идеально подходят для установки на клапаны отбора проб серии SIV для безопасного, изолированного и демонстрационного отбора проб химически и коррозионно-агрессивных, токсичных жидкостей из трубопроводов, находящихся под давлением или под вакуумом без каких-либо остановок технологического процесса.

Технические характеристики

Условный диаметр	15–150 мм
Рабочее давление	0,1кПа–1,0 МПа (для среды) до 0,3 МПа (для возобновления питания)
Рабочая температура	–40...+230 °С
Фланцы согласно DIN	PN 1,0/1,6 МПа соотв. ANSI 150 lbs
Варианты управления	рычаг, штурвал с пружинным возвратом

Возможные исполнения

Корпус	нерж. стали 1.4408 или 1.4404
Футеровка	PFA, PFA-AS (антистатический), исполнение без футеровки
Уплотнение штока	PTFE

Принцип действия

Клапаны для отбора проб SIV-PI представляют собой присоединенные поршневые инжекторы серии SSO-PI к клапанам серии SIV со специальным присоединительным адаптером. Особенность конструкции соединения инжектора с клапаном позволяет осуществлять безопасный отбор пробы объемом 100 мл без остановки технологического процесса. Поршень инжектора с вертикальным ходом позволяет осуществлять как отбор, так и возврат отбираемой среды в трубопровод. Дополнительным преимуществом клапанов SIV-PI является возможность герметичного и безопасного отбора газообразных сред. Контакт среды с окружающей средой при этом отсутствует.

Стандартное исполнение инжектора представляет собой конструкцию с ответственными деталями из литой нерж. стали 1.4408, футерованной PFA (перфторалкоксил) или полностью нержавеющей исполнение без футеровки. В сочетании с поршневым инжектором применимы клапаны отбора проб лишь особенной ориентации. Клапаны этой серии снабжены специальным присоединительным адаптером под инжектор.

По запросу инжекторы могут быть выполнены из материалов и специальных размеров.

Габаритные размеры по стандартам DIN/ ASME

DN, (мм, ")	Размеры, (мм)					Масса, (кг)	
	A	B (DIN)	H1	H2	K	Меж-фланц.	Фланцевый
15 1/2"	95/95	160/160	246	353	27	8,0	8,0
20 3/4"	105/105	160/160	246	353	27	8,0	8,0
25 1"	115/108	160/165	240	347	33	9,0	9,2
40 1 1/2"	150/127	200/165	247	355	40	11,2	10,5
50 2"	165/152	230/178	254	361	47	12,5	11,5
80 3"	200/190	310/203	268	388	61	17,7	15,0
100 4"	220/229	350/229	280	405	73	23,0	21,0
150 5"	285/279	480/267	303	429	96	31,6	27,0
200 6"	340/343	600/292	328	454	121	50,0	45,0

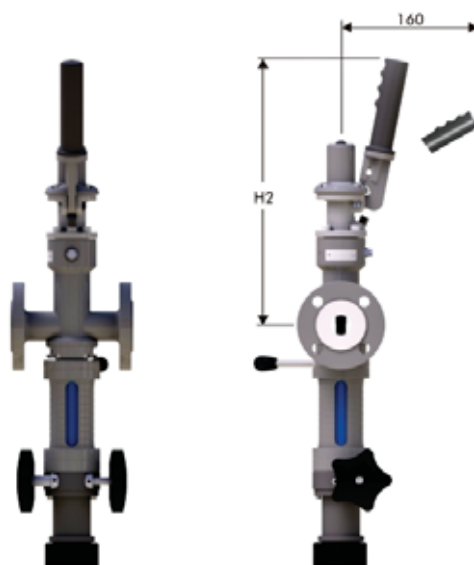
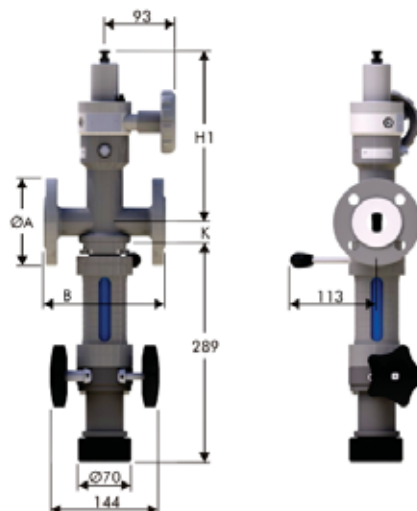

Конструкция клапана и его возможности

Корпус и шток сделаны из нерж. стали 1.4408/1/4404, полностью покрытые футеровкой из PFA/PFA-AS (антистатический). Возможно исполнение клапанов без покрытия.

Помимо жидкостей через клапан в поршневой инжектор могут пропускаться газообразные среды. Стекло из боросиликата, усиленное кожухом из нержавеющей стали, допускает визуальный контроль в процессе отбора/накопления пробы.

Для максимальной стойкости к агрессивному воздействию коррозии клапаны SIV-PI могут быть отлиты полностью из специальных металлических сплавов — титана Grade 2 (3.7035), Inconel и Hastelloy C.

По запросу возможна поставка клапанов SIV-PI с компактным защитным кейсом для транспортировки поршневого инжектора SSO-PI, адаптера под инжектор, а также аксессуаров/доп. опций:

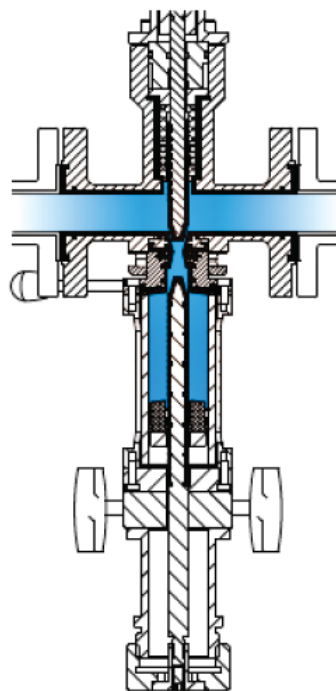

Клапан с заглушкой
из нерж. ст. 316SS



- Кейс из пропилена (PP) с:
- поршневым инжектором, PFA/100 мл;
 - покрытием из SS 316L;
 - заглушкой из PTFE-T.

