

DA

Технические характеристики

Особая прочность электронасосов серий DAN-DAU-DAD и легкость в эксплуатации делают эти насосы удобными для дренажных работ. Они предназначены для перекачки чистой либо загрязненной воды из подвалов, перекачки дождевой воды, применения в системах малой ирригации и т. д.

Электронасосы типа DAD — двухступенчатые и особенно удобны в тех случаях, когда необходим высокий напор.

Ограничения по использованию

- максимальная температура перекачиваемой жидкости +40 °С
- максимальная глубина погружения 20 м
- pH перекачиваемой жидкости: 5–8
- величины напряжения электропитания:
 - однофазные:
 - 220–230 В ± 6 % — стандарт
 - 230–240 В ± 6 % — по требованию
 - трехфазные:
 - 400 В ± 10 % (380-400-415) — стандарт
 - 230 В ± 10 % (220-230-240) — по требованию
 - другие напряжения ± 5 % — по требованию
- максимально допустимый дисбаланс относительно потребляемой мощности: 5 %
- если плотность перекачиваемой жидкости превышает 1 кг/дм³ или вязкость превышает 1 мм²/с (1 сСт), свяжитесь с техническим департаментом компании АДЛ
- уровень акустического давления в пределах области рабочих характеристик не более 70 Дб(А)

Установка

Электронасос должен быть установлен в прямке и может подсоединяться к:

- гибкому шлангу
- трубе, подсоединенной к резьбовому напорному патрубку

Режим автоматической работы обеспечивается при помощи соответствующего электрооборудования, которое поставляется по запросу.

Конструкция

- открытое рабочее колесо с противоизносным диском
- передний механический сальник
- встроенная защита от тепловой перегрузки на моделях с однофазными двигателями (исключая модель DAD12M)
- конденсатор, установленный во внешнем шкафу управления для однофазных моделей, снабженный вилкой на конце питающего кабеля
- электродвигатель в масляной ванне, класс изоляции F, степень защиты IP68
- болты и гайки из нержавеющей стали

Обозначения насосов



Конструкция и материалы

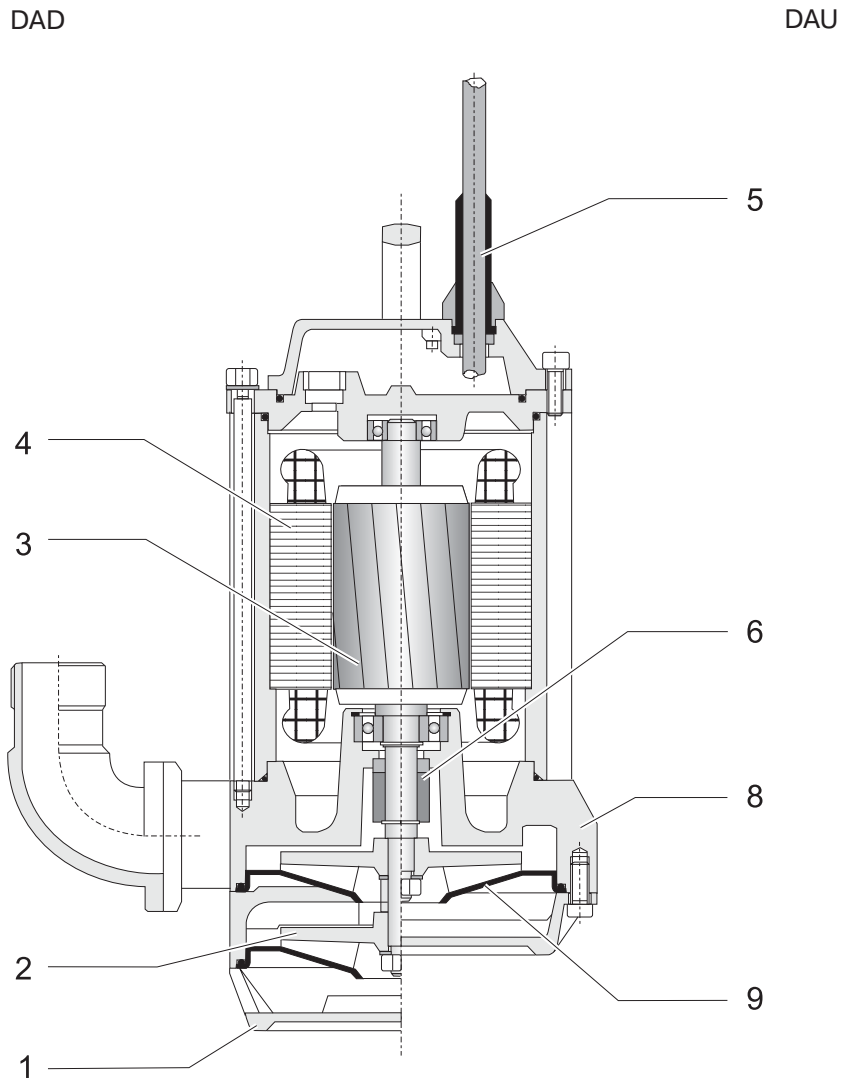

Поз.	Детали	Материал
1	Приемная сетка	Алюминий
2	Рабочее колесо	Чугун
3	Ротор	-
4	Статор	-
5	Кабель электропитания	-
6	Механический сальник	Карбид кремния/карбид кремния
8	Корпус насоса	Алюминий
9	Противоизносная пластина	Нерж. сталь для мод.: DAD12M DAD15T Алюминий/резина для мод.: DAU22T



DA

Рабочие характеристики

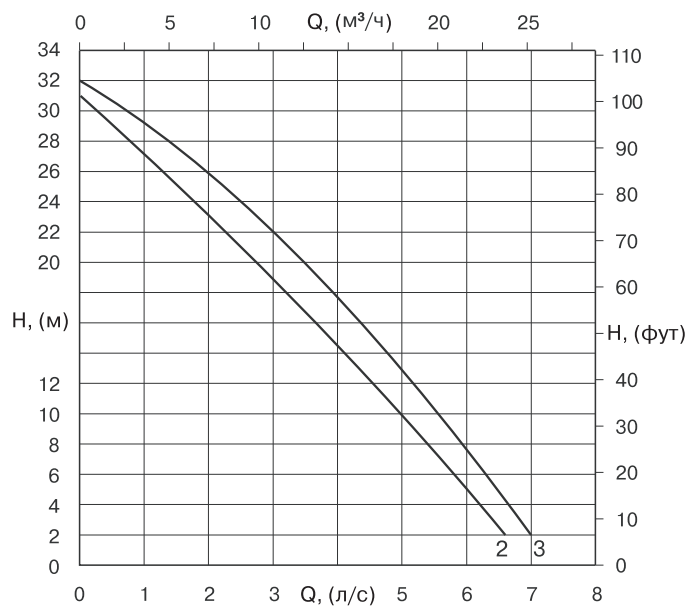
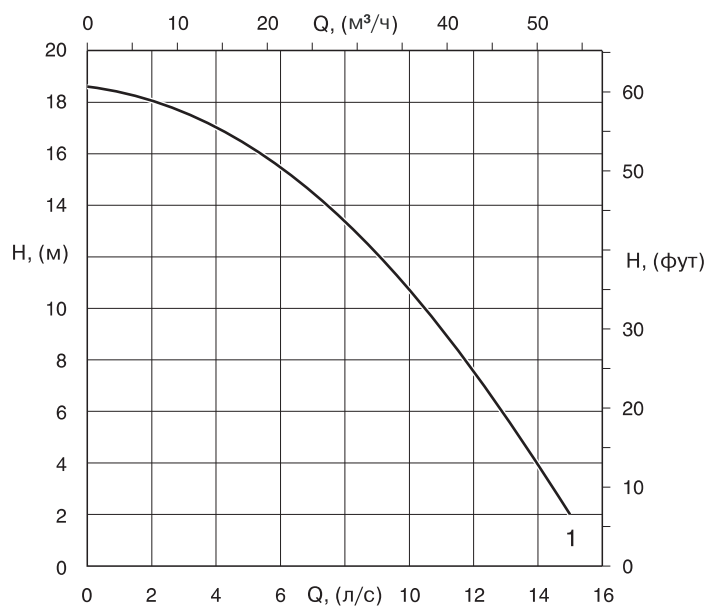

Эксплуатационные характеристики

Тип электронасоса	Характеристика №	Номинальная мощность электродвигателя P ₂ (кВт)	Патрубок на нагнетании DN (дюйм)	Производительность $\frac{\text{л/с}}{\text{м}^3/\text{ч}}$															
				0	1	2	3	4	5	6	7	8	9	10	11	12	13	14	15
				0	3,6	7,2	10,8	14,4	18	21,6	25,2	28,8	32,4	36	39,6	43,2	46,8	50,4	54
				Напор, (м)															
DAU22T	1	2,2	G 2"	18,5	18,5	18	17,5	17	16,5	15,5	14,5	13,5	12	10,5	9,1	7,5	5,8	4	2
DAD12M	2	1,5	G 1 1/2"	31	27	23	19	14,5	10	5,2	-	-	-	-	-	-	-	-	-
DAD15T	3	1,8		32	29,5	26	22	18	13	7,8	2	-	-	-	-	-	-	-	-

Примечание:

P₂ — номинальная мощность электродвигателя.

Допуск характеристик согласно стандарту UNI/ISO 9906 Annex A.



avrorarm.ru

+7 (495) 956-62-18

Полные размеры и масса

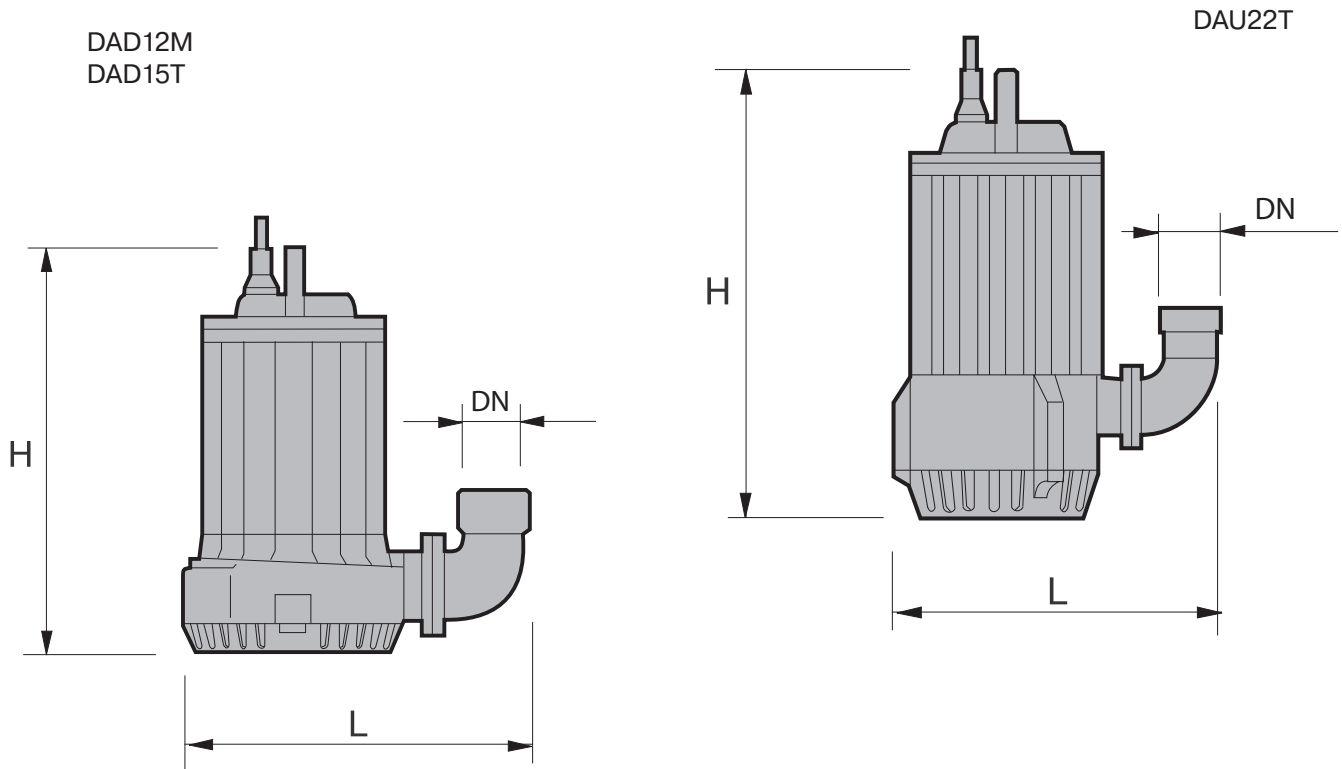

Тип	DN	L	H	Кабель (1)	Масса (кг)
	(дюйм)	(мм)			
DAU22T	G 2	340	450	4 x 1,5 x 5	25
DAD12M	G 1 1/2"	300	430	4 x 2,5 x 10	22
DAD15T				4 x 1,5 x 10	

Технические характеристики

Тип электронасоса	Артикул	Характеристика №	Патрубок на нагнетании DN	Электродвигатель				
				Мощность		Напряжение U _{сети}	Номинальный ток I _{ном.} (2)	Кол-во полюсов
				P ₁	P ₂			
(мм)	(кВт)		(В)	(А)				
DAU22T	ND09R8031	1	G 2"	2,9	2,2	230 ₍₃₎ -400	8,7-5	2
DAD12M	ND09R8032	2	G 1 1/2"	2,2	1,5	230	12	
DAD15T	ND09R8033	3		2,4	1,8	230 ₍₃₎ -400	8-4,6	

Примечание:

(1) количество кабелей × площадь сечения кабелей, (мм²) × длина кабеля, (м).

(2) номинальный ток, потребляемый при соответствующем напряжении.

(3) 400 В — стандарт, 230 В достигается путем переключения на стандартной клеммной коробке.

P₁ — потребляемая мощность электродвигателя.

P₂ — номинальная мощность электродвигателя.



avrorarm.ru

+7 (495) 956-62-18