

КРАН ШАРОВОЙ РЕГУЛИРУЮЩИЙ КШТВ 16-40, 50, 65, 80 с пневмоприводом ПВ-60"НЗ", ПВ-60"НО"
КРАН ШАРОВОЙ РЕГУЛИРУЮЩИЙ КШТВ 16-40нж, 50нж, 65нж, 80нж с пневмоприводом ПВ-60"НЗ", ПВ-60"НО"
КРАН ШАРОВОЙ РЕГУЛИРУЮЩИЙ КШТВ 25-40, 50, 65, 80 с пневмоприводом ПВ-60"НЗ", ПВ-60"НО"
КРАН ШАРОВОЙ РЕГУЛИРУЮЩИЙ КШТВ 25-40нж, 50нж, 65нж, 80нж с пневмоприводом ПВ-60"НЗ", ПВ-60"НО"

ТУ 3742-001-39003322-95

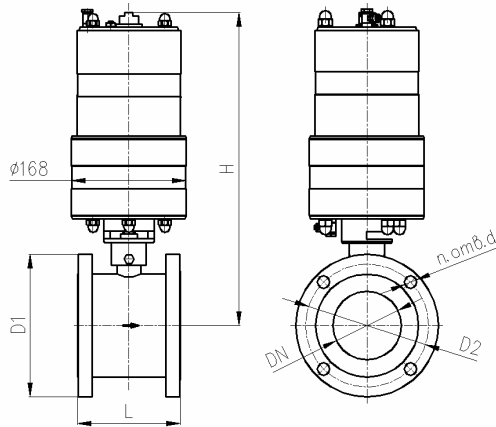

Сертификат соответствия НП "СЦ НАСТХОЛ"
№ РОСС RU.АЯ45.В05078

Разрешение на применение Федеральной службы по экологическому, технологическому, и атомному надзору № РРС 00-30325

Санитарно-эпидемиологическое заключение Госсанэпидемслужбы России №71.ТЦ.03.374.П.001463.12.04

* Допустимый перепад давления от рабочей температуры

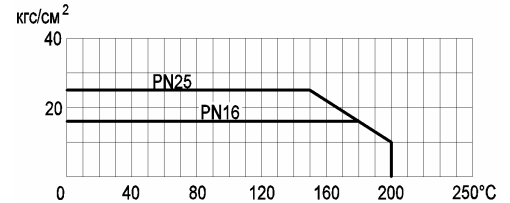

Габаритно-присоединительные размеры, мм

DN	Dэф*	PN, МПа	L**	L1	H	D1	D2	n отв. d	Вес крана с приводом, кг
40	38	1,6; 2,5	90	159	243 max	Ø138	Ø110 ± 0,2	4 отв. Ø18	25,8 max
50	42	1,6; 2,5	96	159	249 max	Ø158	Ø125 ± 0,2	4 отв. Ø18	26,5 max
65	65	1,6	111	170	267 max	Ø178	Ø145 ± 0,2	4 отв. Ø18	29,5 max
		2,5						8 отв. Ø18	
80	68	1,6	120	170	267 max	Ø188	Ø160 ± 0,2	4 отв. Ø18***	30,0 max
		2,5						8 отв. Ø18	

*для кранов с ненормированной пропускной характеристикой

ориентировочно *8 отв. Ø18 согласно ряду 1 по ГОСТ 12815-80 по требованию

Основные технические характеристики

Давление рабочей среды, МПа (кг/см ²), не более	1,6 (16); 2,5 (25)				
Герметичность затвора крана	класс А по ГОСТ 9544-2005				
Направление подачи рабочей среды	однаправленное				
Способность пропускная K _v (п.6.40 по ГОСТ Р 52720-2007), м ³ /ч	DN40	DN50	DN65	DN80	
Пропускная характеристика:	ненормированная (КШТВ)	80	90	160	190
	линейная (КШТВ - Л)	40	45	70	100
	равнопроцентная (КШТВ - Р)	40	45	70	100
Тип присоединения	фланцевый				
Исполнение уплотнительных поверхностей	1 по ГОСТ 12815-2001				
Климатическое исполнение	У2 (от минус 30 до плюс 50°C)				
Температура рабочей среды, °С	от минус 40 до плюс 200				
Рабочая среда	пищевые среды, нефтепродукты, жидкость, газ, среды, не склонные к полимеризации и не вызывающие ускоренной коррозии применяемых материалов; пар с температурой до 150°C				
Материал корпуса: КШТВ 16(25)-40...80 КШТВ 16(25)-40нж...80нж	углеродистая сталь 20				
	нержавеющая сталь 12Х18Н10Т				
Материал шаровой пробки	нержавеющая сталь 12Х18Н10Т				
Материалы уплотнений	фторопласт; фторопластовая композиция, графитовая композиция				
Исполнения пневмопривода по самовозврату крана в исходное положение (при пропадании давления воздуха питания)	"НЗ" (для крана с исходным положением "закрыто") "НО" (для крана с исходным положением "открыто")				
Исполнения пневмопривода	с пневмопозиционером или электропневмопозиционером с пневмосигнализатором или электросигнализатором с их комбинациями				
Внешнее пневматическое присоединение (штуцеры)	под пластикатную трубку 8 x 1 мм, под медную трубку 8 x 1 мм				
Давление воздуха питания пневмопривода: с пневмопозиционером, кгс/см ² с электропневмопозиционером, кгс/см ²	от 3,0 до 6,0				
	от 3,8 до 4,2				
Давление воздуха управления пневмопозиционера, кгс/см ²	от 0,2 до 1,0				
Ток управления электропневмопозиционера, мА	от 4 до 20				
Загрязненность воздуха питания и управления пневмопривода по ГОСТ 17433-80, не грубее	класс 3				

Примечания

1 По согласованию с заказчиком кран может быть выполнен: с герметичностью затвора, отличающейся от класса А, для насыщенного и перегретого пара (с температурой 150...200°C), с другими строительными длинами и присоединительными размерами, с другим исполнением уплотнительных поверхностей, обогреваемым, абразивостойким.

2 Герметичность и материалы затвора крана для пара 150...200°C согласовываются при заказе.

3 Заполнение опросного листа при заказе кранов по п.1, п.2 Примечания обязательно.