

КРАН ШАРОВОЙ ЗАПОРНЫЙ КШТВГ 16-125, 150, 200 с электроприводом Э-200, Э-250
КРАН ШАРОВОЙ ЗАПОРНЫЙ КШТВГ 16-125нж, 150нж, 200нж с электроприводом Э-200, Э-250

ТУ 3742-001-39003322-95

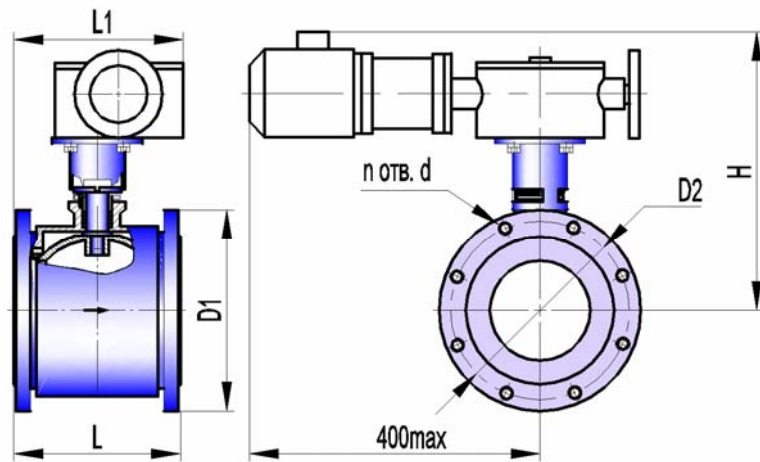

Сертификат соответствия НП "СЦ НАСТХОЛ"
№ РОСС RU.АЯ45.В05078
Разрешение на применение Федеральной службы по экологическому, технологическому, и атомному надзору № РСР 00-30325
Санитарно-эпидемиологическое заключение Госсанэпидемслужбы России №71.ТЦ.03.374.П.001463.12.04

* Допустимый перепад давления от рабочей температуры

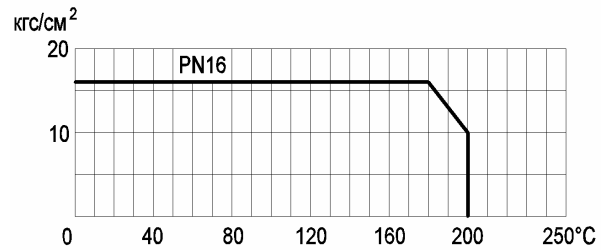

Габаритно-присоединительные размеры, мм

DN	D _{эф}	PN, МПа	L*	L1	H	D1	D2	n отв. d	Вес крана с приводом, кг
125	110	1,6	180	240 max	380 max	Ø245	Ø210 ± 0,2	8 отв. M16	51 max
	125		220	260 max	400 max				67 max
150	138	1,6	220	260 max	400 max	Ø280	Ø240 ± 0,2	8 отв. Ø22	68 max
200	180	1,6	265	285 max	430 max	Ø335	Ø295 ± 0,2	12 отв. Ø22	85 max

*ориентировочно

Основные технические характеристики

Давление рабочей среды, МПа (кгс/см ²), не более	1,6 (16)
Герметичность затвора крана	класс А по ГОСТ 9544-2005
Направление подачи рабочей среды	однаправленное
Тип присоединения	фланцевый
Исполнение уплотнительных поверхностей	1 по ГОСТ 12815-2001
Климатическое исполнение	У3 (от минус 40 до плюс 50°С) У2 по требованию
Температура рабочей среды, °С	от минус 40 до плюс 200
Рабочая среда	пищевые среды, нефтепродукты, жидкость, газ, среды, не склонные к полимеризации и не вызывающие ускоренной коррозии применяемых материалов; пар с температурой до 150°С
Материал корпуса: КШТВГ 16-125...200 КШТВГ 16-125нж...200нж	углеродистая сталь 20 нержавеющая сталь 12Х18Н10Т
Материал шаровой пробки	нержавеющая сталь 12Х18Н10Т
Материалы уплотнений	фторопласт; фторопластовая композиция, графитовая композиция

Тип привода:

Электропривод	Э-200/0,25-2	Э-250/0,25-2	Э-250/0,25-18	Э-250/0,25-70
DN	125/110	125/125, 150, 200		125, 150, 200
Время переключения, с	2	2	18	70
Тип электродвигателя	АИР80В4	АИР90Л4	АИР63А4	АИР56А4
Мощность, кВт	1,5	2,2	0,25	0,12
Напряжение питания, В/Гц	380/50			

Примечания

- По согласованию с заказчиком кран может быть выполнен: для насыщенного и перегретого пара (с температурой 150...200°С), с другими строительными длинами и присоединительными размерами, с другим исполнением уплотнительных поверхностей, двунаправленным, обогреваемым, абразивостойким, с контролем протечки.
- Герметичность и материалы затвора крана для пара 150...200°С согласовываются при заказе.
- Заполнение опросного листа при заказе кранов по п.1, п.2 Примечания обязательно.