

Вентиляторы общепромышленного назначения

VDNS — вентилятор крышный с выбросом в стороны

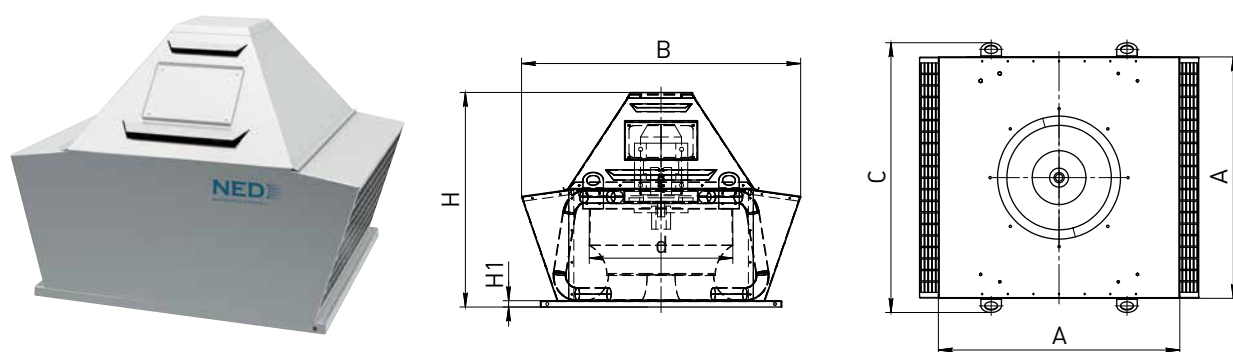

VDNS - 71 - B - 11 x 15 EX . C - KR Y1

- тип вентилятора
- диаметр рабочего колеса, мм
- индекс аэродинамической мощности (А и В)
- мощность электродвигателя, кВт
- число оборотов двигателя, уменьшенное в 100 раз, об/мин
- тип исполнения (EX — взрывозащищенный)
- маркировка взрывозащиты в зависимости от подгруппы газов (В — IIВ, С — IIС)
- тип специсполнения (KR — коррозионностойкий, AC — кислотостойкий, HT — теплостойкий)
- тип климатического исполнения (У, УХЛ и Т)

Крышные вентиляторы с выбросом воздуха в стороны выпускаются в 12 типоразмерах с производительностью от 700 м³/час до 100000 м³/час и располагаемым статическим давлением до 2100 Па. Возможен вариант изготовления взрывозащищенный. Возможен вариант специсполнений: коррозионностойкий, кислотостойкий и теплостойкий. «Свободные» рабочие колеса с загнутыми назад лопатками.

Корпус выполнен из стального оцинкованного листа с двумя выходами для воздуха в стороны. В качестве привода используются общепромышленные трёхфазные асинхронные электродвигатели. Защита от перегрева двигателя осуществлена рядом конструктивных мер: воздушная прослойка между опорой двигателя и проточной частью вентилятора.

Между фланцем двигателя и опорой установлена прокладка из специального материала. Вид климатического исполнения У1, УХЛ1 и Т1 по ГОСТ 15150. Группа механического исполнения МЗ по ГОСТ 30631. Вентиляторы устанавливаются только в горизонтальном положении на крыши плоского и косого типа, чтобы ось вращения двигателя располагалась строго вертикально.

№	Вентилятор	d, мм	A, мм	B, мм	C, мм	H, мм	H1, мм	Мощность кВт	Масса, кг
1	VDNS-35A-0,25x15	355	596	726	638	634	20	0,25	34
2	VDNS-35B-0,37x15							0,37	35
3	VDNS-35A-2,2x30							2,2	43
4	VDNS-35B-3x30							3	47
5	VDNS-40A-0,55x15	400	637	776	700	744	20	0,55	44
6	VDNS-40B-0,55x15							0,55	45
7	VDNS-40A-3x30							3	53
8	VDNS-40B-4x30							4	58
9	VDNS-45A-0,75x15	450	665	816	723	885	25	0,75	66
10	VDNS-45B-1,1x15							1,1	72
11	VDNS-45A-7,5x30							7,5	99
12	VDNS-45B-7,5x30							7,5	102
13	VDNS-50A-1,1x15	500	794	966	898	694	25	1,1	74
14	VDNS-50B-1,5x15							1,5	78
15	VDNS-56A-0,75x10							0,75	99
16	VDNS-56B-1,1x10							1,1	104
17	VDNS-56A-2,2x15	560	942	1090	1052	870	25	2,2	106
18	VDNS-56B-2,2x15							2,2	108
19	VDNS-63A-1,1x10							1,1	99
20	VDNS-63B-1,5x10							1,5	102
21	VDNS-63A-4x15	630	1036	1234	1140	1055	25	4	113
22	VDNS-63B-5,5x15							5,5	134
23	VDNS-71A-2,2x10							2,2	135
24	VDNS-71B-3x10							3	158
25	VDNS-71A-7,5x15	710	1087	1400	1190	1101	25	7,5	191
26	VDNS-71B-11x15							11	203
27	VDNS-80B-2,2x7,5							2,2	199
28	VDNS-80A-4x10							4	208
29	VDNS-80B-5,5x10	800	1252	1578	1362	1285	25	5,5	221
30	VDNS-80A-15x15							15	274
31	VDNS-80B-18,5x15							18,5	296
32	VDNS-90A-3x7,5							3	207
33	VDNS-90B-4x7,5	900	1414	1762	1544	1505	30	4	227
34	VDNS-90A-7,5x10							7,5	249
35	VDNS-90B-11x10							11	284
36	VDNS-100A-5,5x7,5							5,5	305
37	VDNS-100B-7,5x7,5	1000	1592	2003	1722	1484	30	7,5	320
38	VDNS-100A-15x10							15	377
39	VDNS-100B-18,5x10							18,5	393
40	VDNS-112A-11x7,5							11	400
41	VDNS-112B-15x7,5	1120	1800	2326	1930	1797	35	15	440
42	VDNS-112A-22x10							22	460
43	VDNS-112B-30x10							30	510
44	VDNS-125A-15x7,5							15	645
45	VDNS-125B-22x7,5	1250	2000	2482	2130	1919	35	22	675
46	VDNS-125A-37x10							37	773
47	VDNS-125B-55x10							55	925



№	Наименование	Частота вращения, об/мин	Напряжение, В	Мощность, кВт	Масса, кг
1	VDNS-35A-0,25x15	1320	380	0,25	34
2	VDNS-35B-0,37x15	1320	380	0,37	35
3	VDNS-35A-2,2x30	2860	380	2,2	43
4	VDNS-35B-3x30	2860	380	3	47
5	VDNS-40A-0,55x15	1400	380	0,55	44
6	VDNS-40B-0,55x15	1400	380	0,55	45
7	VDNS-40A-3x30	2860	380	3	53
8	VDNS-40B-4x30	2850	380	4	58
9	VDNS-45A-0,75x15	1400	380	0,75	66
10	VDNS-45B-1,1x15	1420	380	1,1	72
11	VDNS-45A-7,5x30	2900	380	7,5	99
12	VDNS-45B-7,5x30	2900	380	7,5	102

№	Наименование	Частота вращения, об/мин	Напряжение, В	Мощность, кВт	Масса, кг
13	VDNS-50A-1,1x15	1420	380	1,1	74
14	VDNS-50B-1,5x15	1400	380	1,5	78
15	VDNS-56A-0,75x10	930	380	0,75	99
16	VDNS-56B-1,1x10	930	380	1,1	104
17	VDNS-56A-2,2x15	1410	380	2,2	106
18	VDNS-56B-2,2x15	1410	380	2,2	108
19	VDNS-63A-1,1x10	930	380	1,1	99
20	VDNS-63B-1,5x10	930	380	1,5	102
21	VDNS-63A-4x15	1410	380	4	113
22	VDNS-63B-5,5x15	1430	380	5,5	134
23	VDNS-71A-2,2x10	930	380	2,2	135
24	VDNS-71B-3x10	930	380	3	158
25	VDNS-71A-7,5x15	1440	380	7,5	191
26	VDNS-71B-11x15	1450	380	11	203

№	Наименование	Частота вращения, об/мин	Напряжение, В	Мощность, кВт	Масса, кг
1	VDNS-80B-2,2x7,5	700	380	2,2	199
2	VDNS-80A-4x10	950	380	4	208
3	VDNS-80B-5,5x10	950	380	5,5	221
4	VDNS-80A-15x15	1460	380	15	274
5	VDNS-80B-18,5x15	1460	380	18,5	296
6	VDNS-90A-3x7,5	700	380	3	207
7	VDNS-90B-4x7,5	720	380	4	227
8	VDNS-90A-7,5x10	950	380	7,5	249
9	VDNS-90B-11x10	970	380	11	284

№	Наименование	Частота вращения, об/мин	Напряжение, В	Мощность, кВт	Масса, кг
10	VDNS-100A-5,5x7,5	720	380	5,5	305
11	VDNS-100B-7,5x7,5	720	380	7,5	320
12	VDNS-100A-15x10	970	380	15	377
13	VDNS-100B-18,5x10	980	380	18,5	393
14	VDNS-112A-11x7,5	730	380	11	400
15	VDNS-112B-15x7,5	730	380	15	440
16	VDNS-112A-22x10	975	380	22	460
17	VDNS-112B-30x10	975	380	30	510
18	VDNS-125A-15x7,5	730	380	15	645
19	VDNS-125B-22x7,5	735	380	22	675
20	VDNS-125A-37x10	980	380	37	773
21	VDNS-125B-55x10	980	380	55	925

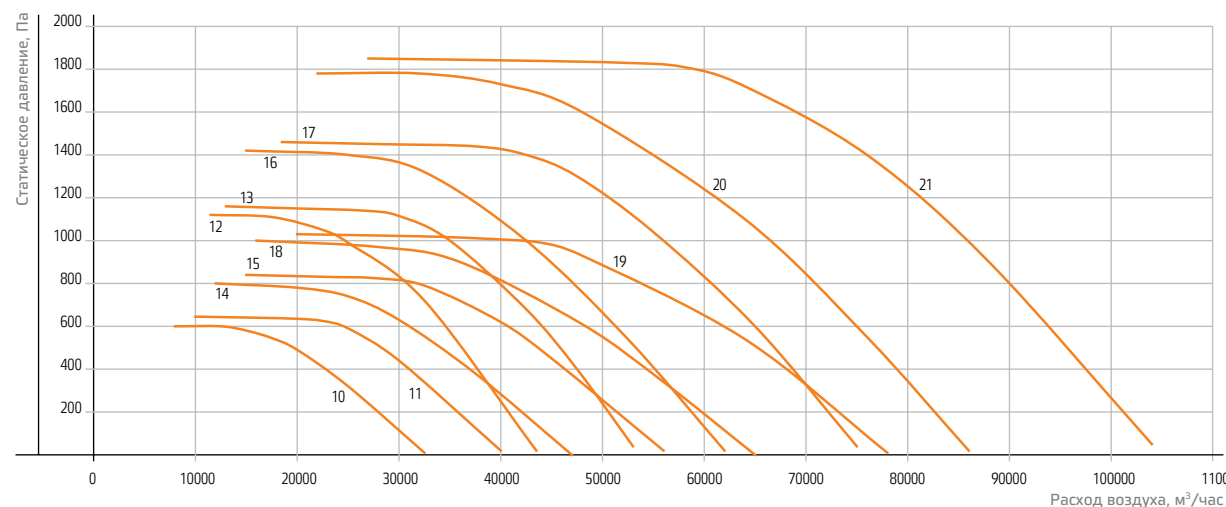
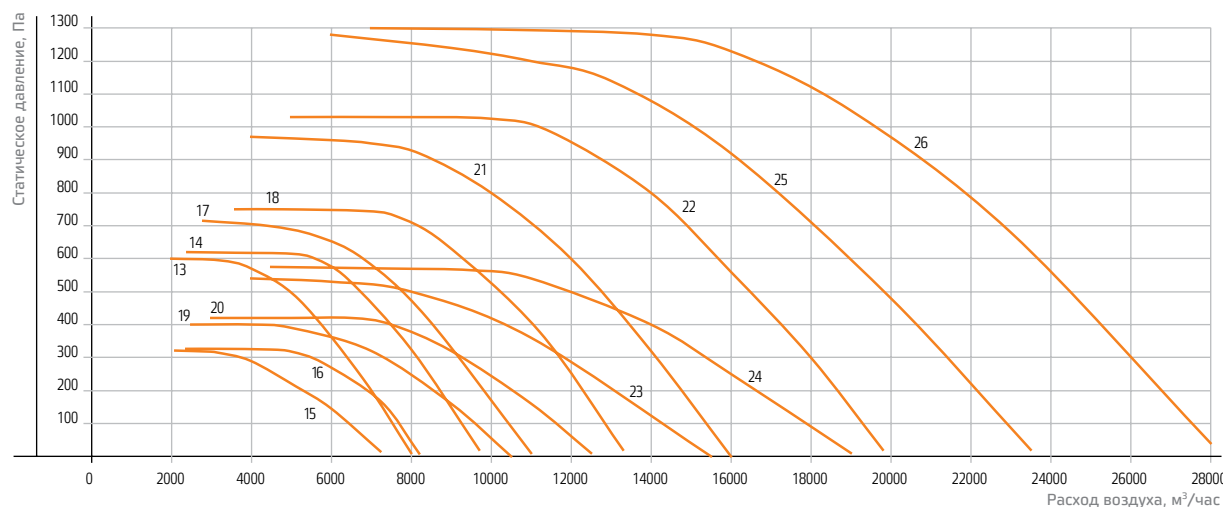
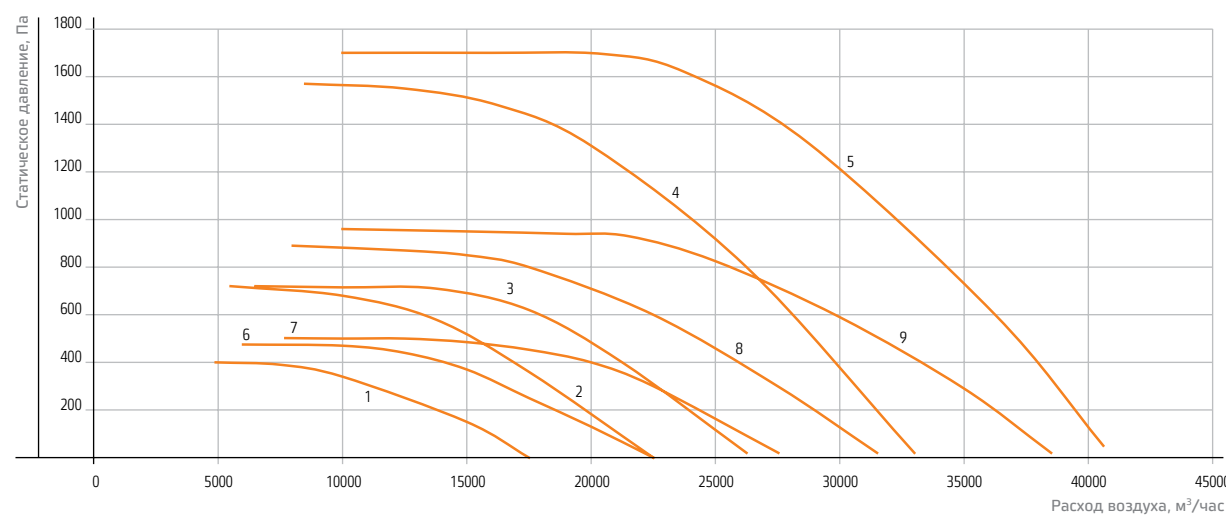
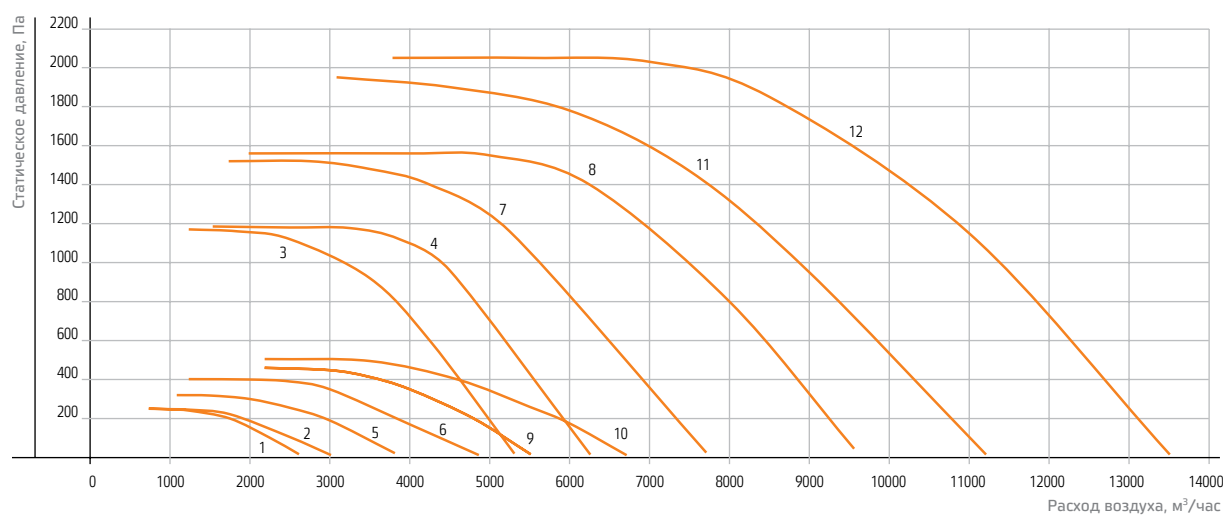

Все характеристики вентиляторов соответствуют нормальному атмосферному давлению и температуре воздуха +20 °С, плотность воздуха — 1,2 кг/м³.

