

## VDNV — вентилятор крышный с выбросом вверх

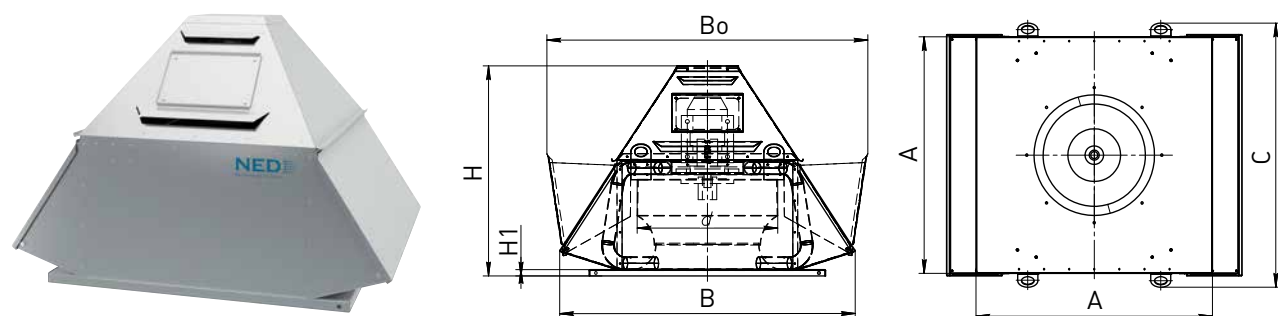

**VDNV** - **45** - **A** - **7.5** x **30** **EX** . **C** - **KR** **Y1**

- тип вентилятора
- диаметр рабочего колеса, см
- индекс аэродинамической мощности (A и B)
- мощность электродвигателя, кВт
- число оборотов двигателя, уменьшенное в 100 раз, об/мин
- тип исполнения (EX — взрывозащищенный)
- маркировка взрывозащиты в зависимости от подгруппы газов (B — IIB, C — IIC)
- тип специсполнения (KR — коррозионностойкий, AC — кислотостойкий, HT — теплостойкий)
- тип климатического исполнения (Y, УХЛ и Т)

Крышные вентиляторы с выбросом воздуха вверх выпускаются в 12 типоразмерах с производительностью от 700 м³/час до 100000 м³/час и располагаемым статическим давлением до 2100 Па.

Возможен вариант изготовления взрывозащищенный. Возможен вариант специсполнений: коррозионностойкий, кислотостойкий и теплостойкий.

«Свободные» рабочие колеса с загнутыми назад лопатками. Корпус выполнен из стального оцинкованного листа с двумя выходами для воздуха вверх.

В качестве привода используются общепромышленные трёхфазные асинхронные электродвигатели. Защита от перегрева двигателя осуществлена рядом конструктивных мер: воздушная прослойка между опорой двигателя и проточной частью вентилятора, между фланцем двигателя и опорой установлена прокладка из специального материала. Вид климатического исполнения У1, УХЛ1 и Т1 по ГОСТ 15150. Группа механического исполнения МЗ по ГОСТ 30631.

Вентиляторы устанавливаются только в горизонтальном положении на крыши плоского и косоугольного типа, чтобы ось вращения двигателя располагалась строго вертикально.

№	Вентилятор	d, мм	A, мм	B, мм	B0, мм	C, мм	H, мм	H1, мм	Мощность кВт	Масса, кг
1	VDNV-35A-0,25x15	355	596	725	756	638	634	20	0,25	35
2	VDNV-35B-0,37x15		596	725	756	638	634	20	0,37	36
3	VDNV-35A-2,2x30		596	725	756	638	634	20	2,2	44
4	VDNV-35B-3x30		596	725	756	638	634	20	3	48
5	VDNV-40A-0,55x15	400	637	790	832	700	744	20	0,55	45
6	VDNV-40B-0,55x15		637	790	832	700	744	20	0,55	46
7	VDNV-40A-3x30		637	790	832	700	744	20	3	54
8	VDNV-40B-4x30		637	790	832	700	744	20	4	59
9	VDNV-45A-0,75x15	450	665	855	908	723	885	25	0,75	68
10	VDNV-45B-1,1x15		665	855	908	723	885	25	1,1	74
11	VDNV-45A-7,5x30		665	855	908	723	885	25	7,5	101
12	VDNV-45B-7,5x30		665	855	908	723	885	25	7,5	104
13	VDNV-50A-1,1x15	500	794	995	1064	898	694	25	1,1	76
14	VDNV-50B-1,5x15		794	995	1064	898	694	25	1,5	80
15	VDNV-56A-0,75x10		942	1180	1245	1052	870	25	0,75	101
16	VDNV-56B-1,1x10		942	1180	1245	1052	870	25	1,1	106
17	VDNV-56A-2,2x15	560	942	1180	1245	1052	870	25	2,2	108
18	VDNV-56B-2,2x15		942	1180	1245	1052	870	25	2,2	110
19	VDNV-63A-1,1x10		1036	1305	1389	1140	1055	25	1,1	101
20	VDNV-63B-1,5x10		1036	1305	1389	1140	1055	25	1,5	103
21	VDNV-63A-4x15	630	1036	1305	1389	1140	1055	25	4	115
22	VDNV-63B-5,5x15		1036	1305	1389	1140	1055	25	5,5	136
23	VDNV-71A-2,2x10		1087	1445	1565	1190	1101	25	2,2	138
24	VDNV-71B-3x10		1087	1445	1565	1190	1101	25	3	161
25	VDNV-71A-7,5x15	710	1087	1445	1565	1190	1101	25	7,5	194
26	VDNV-71B-11x15		1087	1445	1565	1190	1101	25	11	206
27	VDNV-80B-2,2x7,5		1252	1665	1832	1362	1285	25	2,2	202
28	VDNV-80A-4x10		1252	1665	1832	1362	1285	25	4	211
29	VDNV-80B-5,5x10	800	1252	1665	1832	1362	1285	25	5,5	224
30	VDNV-80A-15x15		1252	1665	1832	1362	1285	25	15	277
31	VDNV-80B-18,5x15		1252	1665	1832	1362	1285	25	18,5	299
32	VDNV-90A-3x7,5		1414	1865	2100	1544	1505	30	3	210
33	VDNV-90B-4x7,5	900	1414	1865	2100	1544	1505	30	4	230
34	VDNV-90A-7,5x10		1414	1865	2100	1544	1505	30	7,5	252
35	VDNV-90B-11x10		1414	1865	2100	1544	1505	30	11	287
36	VDNV-100A-5,5x7,5		1592	1975	2163	1722	1484	30	5,5	310
37	VDNV-100B-7,5x7,5	1000	1592	1975	2163	1722	1484	30	7,5	325
38	VDNV-100A-15x10		1592	1975	2163	1722	1484	30	15	382
39	VDNV-100B-18,5x10		1592	1975	2163	1722	1484	30	18,5	398
40	VDNV-112A-11x7,5		1800	2170	2450	1930	1797	35	11	405
41	VDNV-112B-15x7,5	1120	1800	2170	2450	1930	1797	35	15	445
42	VDNV-112A-22x10		1800	2170	2450	1930	1797	35	22	465
43	VDNV-112B-30x10		1800	2170	2450	1930	1797	35	30	515
44	VDNV-125A-15x7,5		2000	2345	2587	2130	1919	35	15	651
45	VDNV-125B-22x7,5	1250	2000	2345	2587	2130	1919	35	22	681
46	VDNV-125A-37x10		2000	2345	2587	2130	1919	35	37	779
47	VDNV-125B-55x10		2000	2345	2587	2130	1919	35	55	931





№	Наименование	Частота вращения, об/мин	Напряжение, В	Мощность, кВт	Масса, кг
1	VDNV-35A-0,25x15	1320	380	0,25	35
2	VDNV-35B-0,37x15	1320	380	0,37	36
3	VDNV-35A-2,2x30	2860	380	2,2	44
4	VDNV-35B-3x30	2860	380	3	48
5	VDNV-40A-0,55x15	1400	380	0,55	45
6	VDNV-40B-0,55x15	1400	380	0,55	46
7	VDNV-40A-3x30	2860	380	3	54
8	VDNV-40B-4x30	2850	380	4	59
9	VDNV-45A-0,75x15	1400	380	0,75	68
10	VDNV-45B-1,1x15	1420	380	1,1	74
11	VDNV-45A-7,5x30	2900	380	7,5	101
12	VDNV-45B-7,5x30	2900	380	7,5	104

№	Наименование	Частота вращения, об/мин	Напряжение, В	Мощность, кВт	Масса, кг
13	VDNV-50A-1,1x15	1420	380	1,1	76
14	VDNV-50B-1,5x15	1400	380	1,5	80
15	VDNV-56A-0,75x10	930	380	0,75	101
16	VDNV-56B-1,1x10	930	380	1,1	106
17	VDNV-56A-2,2x15	1410	380	2,2	108
18	VDNV-56B-2,2x15	1410	380	2,2	110
19	VDNV-63A-1,1x10	930	380	1,1	101
20	VDNV-63B-1,5x10	930	380	1,5	103
21	VDNV-63A-4x15	1410	380	4	115
22	VDNV-63B-5,5x15	1430	380	5,5	136
23	VDNV-71A-2,2x10	930	380	2,2	138
24	VDNV-71B-3x10	930	380	3	161
25	VDNV-71A-7,5x15	1440	380	7,5	194
26	VDNV-71B-11x15	1450	380	11	206

№	Наименование	Частота вращения, об/мин	Напряжение, В	Мощность, кВт	Масса, кг
1	VDNV-80B-2,2x7,5	700	380	2,2	202
2	VDNV-80A-4x10	950	380	4	211
3	VDNV-80B-5,5x10	950	380	5,5	224
4	VDNV-80A-15x15	1460	380	15	277
5	VDNV-80B-18,5x15	1460	380	18,5	299
6	VDNV-90A-3x7,5	700	380	3	210
7	VDNV-90B-4x7,5	720	380	4	230
8	VDNV-90A-7,5x10	950	380	7,5	252
9	VDNV-90B-11x10	970	380	11	287

№	Наименование	Частота вращения, об/мин	Напряжение, В	Мощность, кВт	Масса, кг
10	VDNV-100A-5,5x7,5	720	380	5,5	310
11	VDNV-100B-7,5x7,5	720	380	7,5	325
12	VDNV-100A-15x10	970	380	15	382
13	VDNV-100B-18,5x10	980	380	18,5	398
14	VDNV-112A-11x7,5	730	380	11	405
15	VDNV-112B-15x7,5	730	380	15	445
16	VDNV-112A-22x10	975	380	22	465
17	VDNV-112B-30x10	975	380	30	515
18	VDNV-125A-15x7,5	730	380	15	651
19	VDNV-125B-22x7,5	735	380	22	681
20	VDNV-125A-37x10	980	380	37	779
21	VDNV-125B-55x10	985	380	55	931

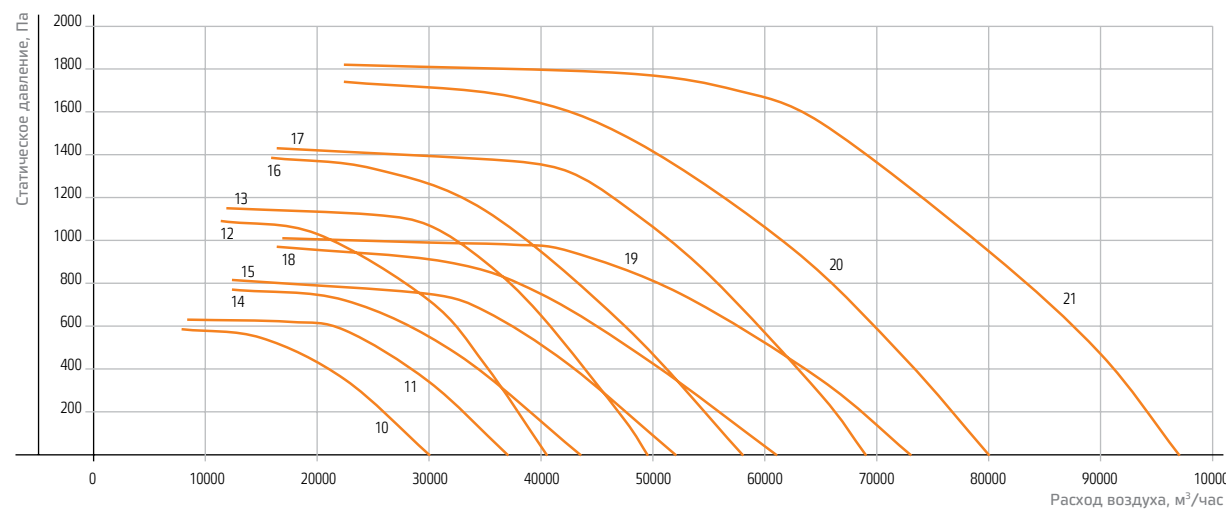
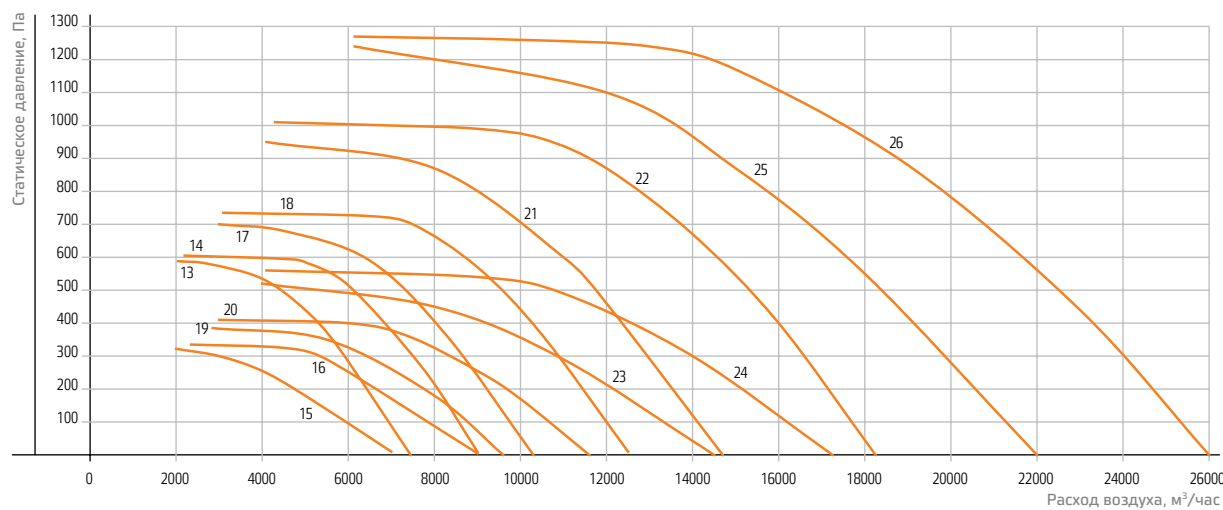
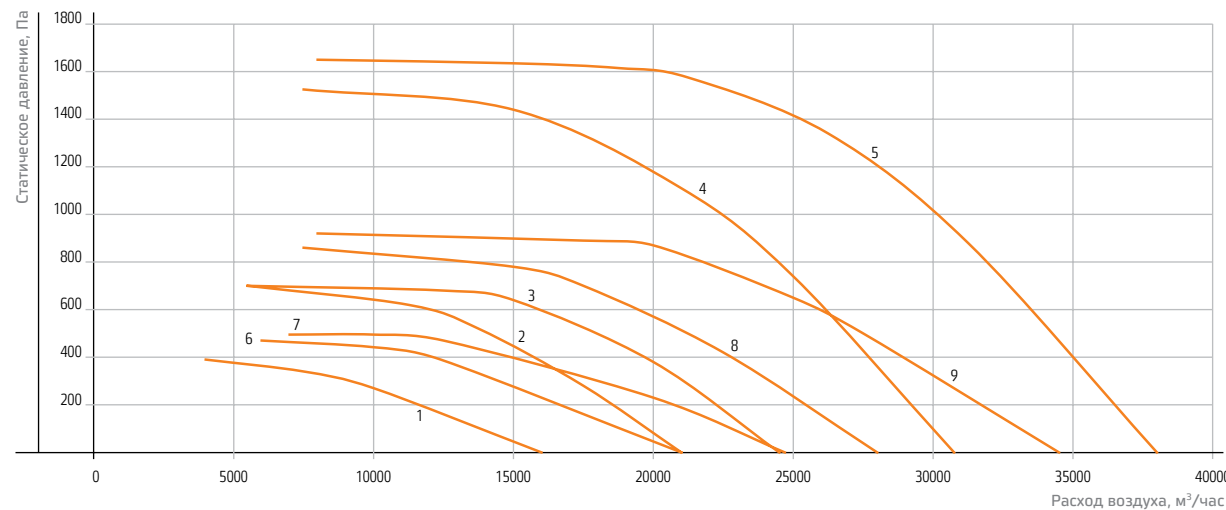
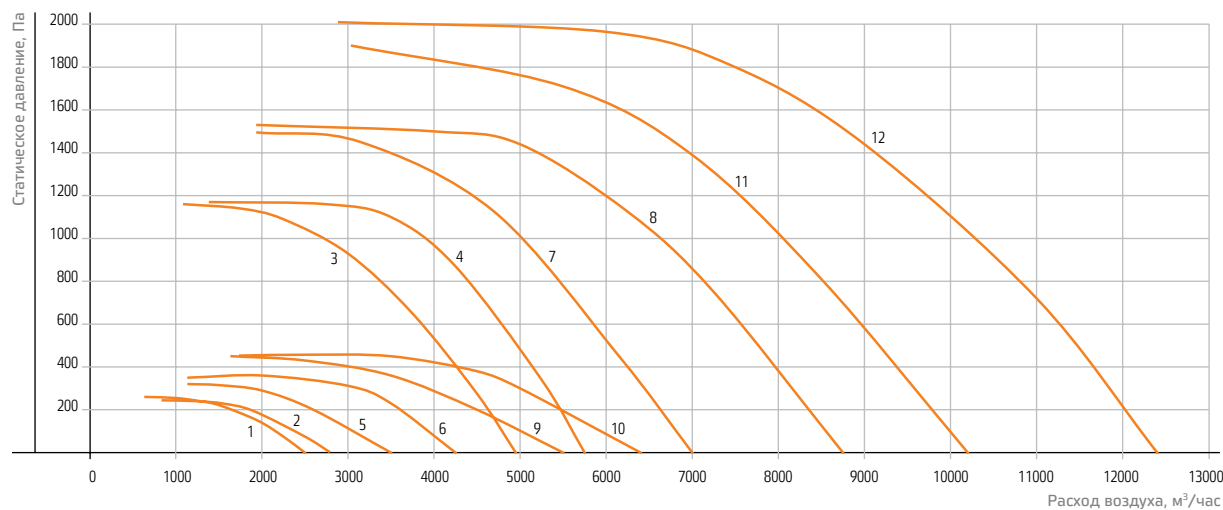

Все характеристики вентиляторов соответствуют нормальному атмосферному давлению и температуре воздуха +20 °С, плотность воздуха — 1,2 кг/м³.

