

VOC — осевой вентилятор подпора

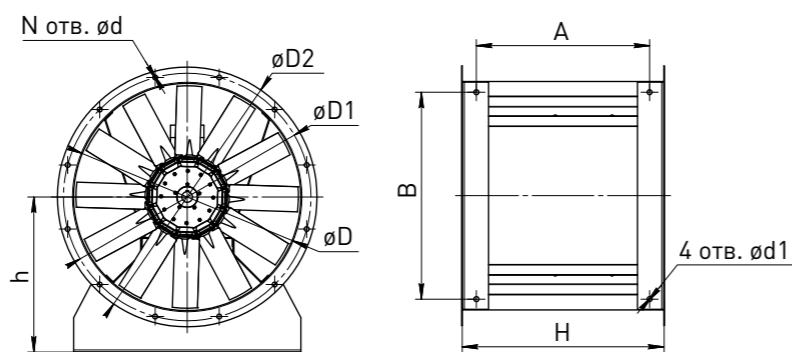

Горизонтальное положение



VOC - 63 - 11 x 30

- Тип вентилятора
- Диаметр рабочего колеса, см
- Мощность электродвигателя, кВт
- Число оборотов двигателя, уменьшенное в 100 раз, об/мин

Осевые вентиляторы подпора применяются в системах противодымной вентиляции (в качестве вентиляторов подпора воздуха). Вентиляторы пригодны для работы как с короткой сетью воздухопроводов, так и без нее. Допускается перемещение газопаровоздушных смесей с температурой от -40°C до +60°C. Выпускаются в 11 типоразмерах

с производительностью от 1 500 м³/час до 120 000 м³/час и статическим давлением до 1 400 Па. В состав вентилятора входят облегченное рабочее колесо с полиамидными лопатками, установленными под заданным углом, трехфазный асинхронный электродвигатель и корпус со встроенной подмоторной плитой. Все корпусные и опор-

ные элементы вентилятора изготовлены из оцинкованной стали. Вид климатического исполнения У1 по ГОСТ 15150. Группа механического исполнения МЗ по ГОСТ 30631. Монтаж вентиляторов возможен как в горизонтальном (комплектуются опорами), так и в вертикальном положении.

№	Тип вентилятора	D, мм	D1, мм	D2, мм	H, мм	h, мм	A, мм	B, мм	d1, мм	d, мм	N, шт	Масса, кг
1	VOC 40-1,1x30											26,2
2	VOC 40-1,5x30	400	450	480	450	285	377	350				28,2
3	VOC 40-2,2x30									10	8	30,2
4	VOC 45-2,2x30											35,4
5	VOC 45-3x30	450	500	530				400				37,4
6	VOC 50-1,5x30											36
7	VOC 50-2,2x30											38
8	VOC 50-3x30									12,5		40
9	VOC 50-4x30				500		427				12	45
10	VOC 56-3x30											45,2
11	VOC 56-4x30	560	610	640				510				50,5
12	VOC 56-5,5x30											60
13	VOC 63-4x30											54
14	VOC 63-5,5x30											63
15	VOC 63-7,5x30											91
16	VOC 63-11x30											118
17	VOC 71-5,5x30					500		420			12	69,6
18	VOC 71-7,5x30											95,6
19	VOC 71-11x30				620	480		540	650			122,6
20	VOC 71-15x30					800		720				165,6
21	VOC 80-4x15					500		410				82,4
22	VOC 80-5,5x15									14		89,4
23	VOC 80-7,5x15				620			530				111,4
24	VOC 80-11x15					500			730		16	147,4
25	VOC 80-11x30	800	850	900								138,4
26	VOC 80-15x30											183,5
27	VOC 80-18,5x30					800		710				192,5
28	VOC 80-22x30											214,5
29	VOC 90-5,5x15											109,5
30	VOC 90-7,5x15				620	550		530	830			145,5
31	VOC 90-11x15	900	950	1000								157,5
32	VOC 90-15x15					800		710				202,5
33	VOC 100-4x15					500		410				112,5
34	VOC 100-7,5x15											163,8
35	VOC 100-11x15	1000	1050	1100	620	600		530	930			175,8
36	VOC 100-15x15							710				223,8
37	VOC 112-15x15					800				16	14	233,6
38	VOC 112-18,5x15	1120	1170	1220		650		688	960			253,6
39	VOC 112-22x15											271,6
40	VOC 125-7,5x10					620		508				199,5
41	VOC 125-11x10										24	254,5
42	VOC 125-15x10											276,5
43	VOC 125-22x15	1250	1300	1350	800	700		688	960			286,5
44	VOC 125-30x15											319,5
45	VOC 125-37x15											383,5
46	VOC 125-45x15				940			828				413,5



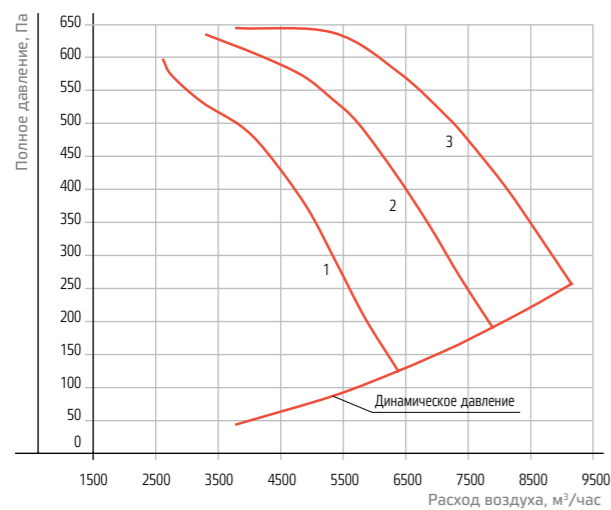

№	Наименование	Частота вращения, об/мин	Напряжение, В	Мощность, кВт	Масса, кг
1	VOC 40-1,1x30	2800	380	1,1	26,2
2	VOC 40-1,5x30	2880	380	1,5	28,2
3	VOC 40-2,2x30	2860	380	2,2	30,2

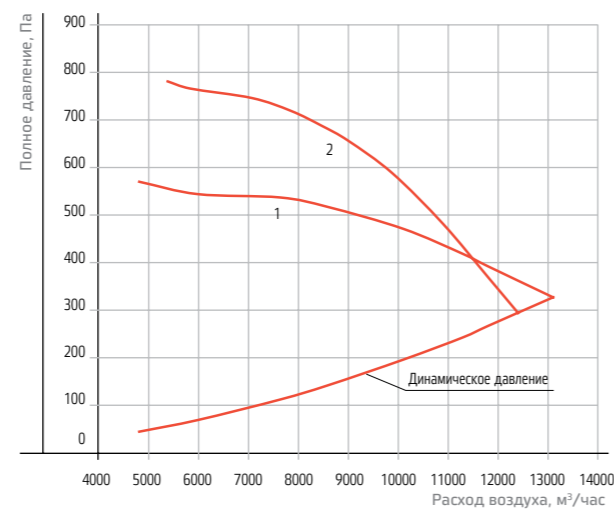

№	Наименование	Частота вращения, об/мин	Напряжение, В	Мощность, кВт	Масса, кг
1	VOC 45-2,2x30	2860	380	2,2	35,4
2	VOC 45-3x30	2860	380	3	37,4

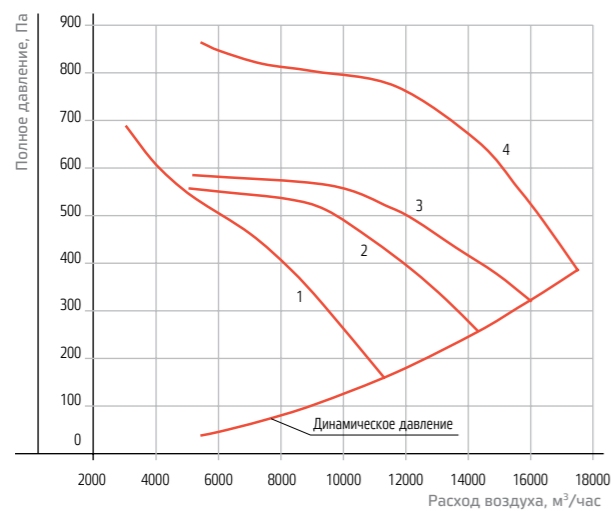

№	Наименование	Частота вращения, об/мин	Напряжение, В	Мощность, кВт	Масса, кг
1	VOC 50-1,5x30	2880	380	1,5	36
2	VOC 50-2,2x30	2860	380	2,2	38
3	VOC 50-3x30	2860	380	3	40
4	VOC 50-4x30	2850	380	4	45

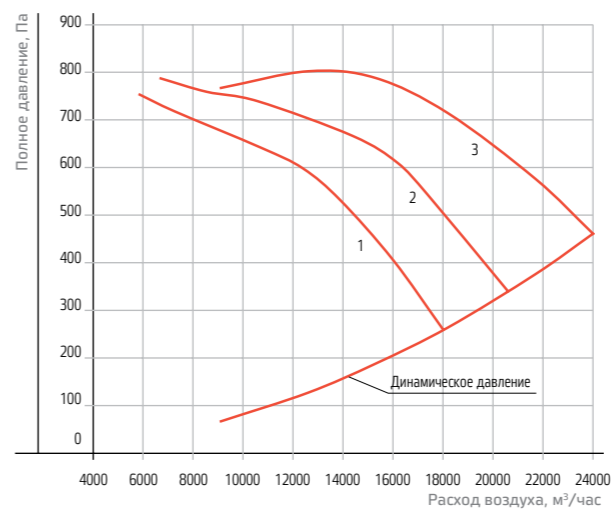

№	Наименование	Частота вращения, об/мин	Напряжение, В	Мощность, кВт	Масса, кг
1	VOC 56-3x30	2860	380	3	45,2
2	VOC 56-4x30	2850	380	4	50,5
3	VOC 56-5,5x30	2850	380	5,5	60

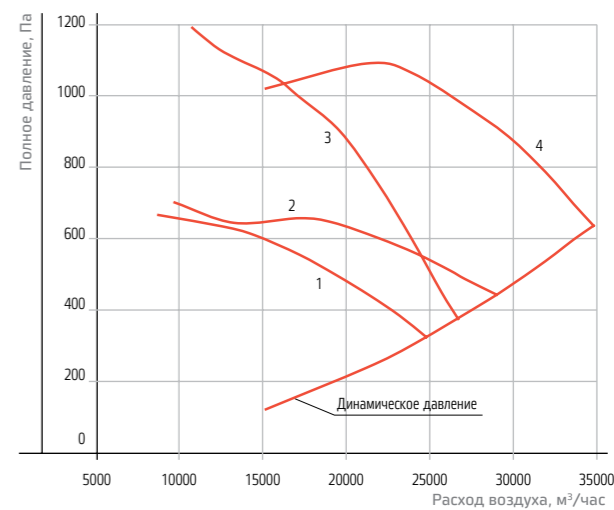

№	Наименование	Частота вращения, об/мин	Напряжение, В	Мощность, кВт	Масса, кг
1	VOC 63-4x30	2850	380	4	54
2	VOC 63-5,5x30	2850	380	5,5	63
3	VOC 63-7,5x30	2900	380	7,5	91
4	VOC 63-11x30	2910	380	11	118

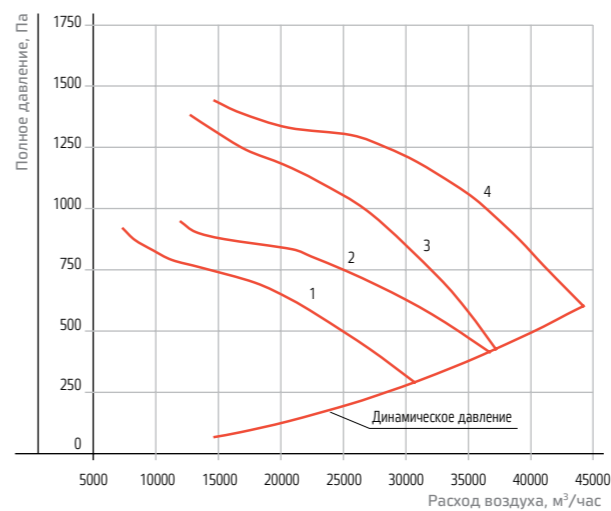

№	Наименование	Частота вращения, об/мин	Напряжение, В	Мощность, кВт	Масса, кг
1	VOC 71-5,5x30	2850	380	5,5	69,6
2	VOC 71-7,5x30	2900	380	7,5	95,6
3	VOC 71-11x30	2910	380	11	122,6
4	VOC 71-15x30	2920	380	15	165,6



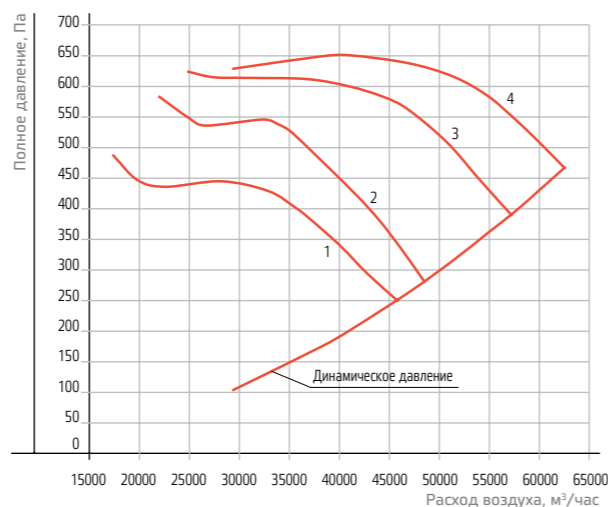
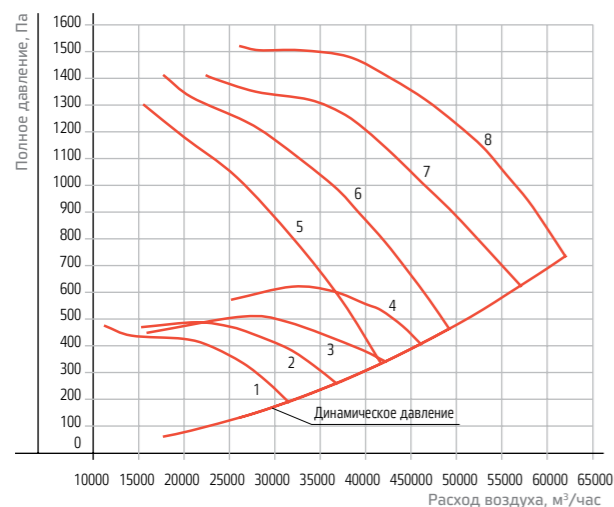

№	Наименование	Частота вращения, об/мин	Напряжение, В	Мощность, кВт	Масса, кг
1	VOC 80-4x15	1410	380	4	82,4
2	VOC 80-5,5x15	1430	380	5,5	92,8
3	VOC 80-7,5x15	1440	380	7,5	114,8
4	VOC 80-11x15	1450	380	11	147,4
5	VOC 80-11x30	2910	380	11	138,4
6	VOC 80-15x30	2920	380	15	183,5
7	VOC 80-18,5x30	2920	380	18,5	192,5
8	VOC 80-22x30	2930	380	22	214,5

№	Наименование	Частота вращения, об/мин	Напряжение, В	Мощность, кВт	Масса, кг
1	VOC 90-5,5x15	1430	380	5,5	109,5
2	VOC 90-7,5x15	1440	380	7,5	145,5
3	VOC 90-11x15	1450	380	11	157,5
4	VOC 90-15x15	1460	380	15	202,5

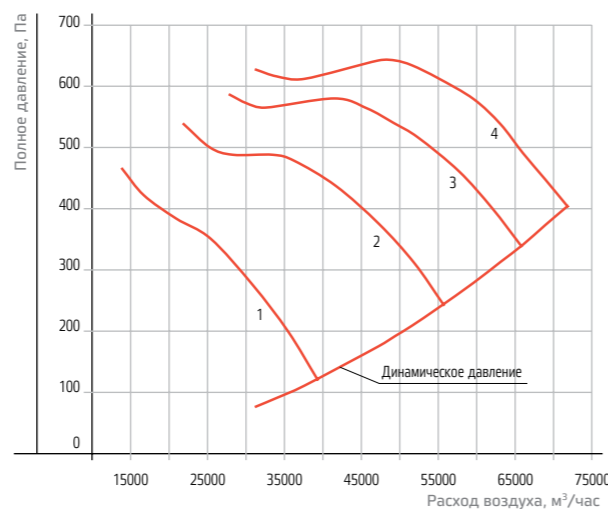

№	Наименование	Частота вращения, об/мин	Напряжение, В	Мощность, кВт	Масса, кг
1	VOC 100-4x15	1410	380	4	112,5
2	VOC 100-7,5x15	1440	380	7,5	163,8
3	VOC 100-11x15	1450	380	11	175,8
4	VOC 100-15x15	1460	380	15	223,8

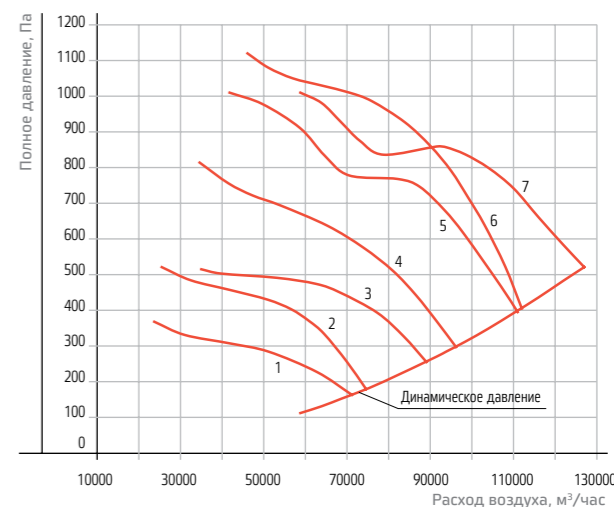
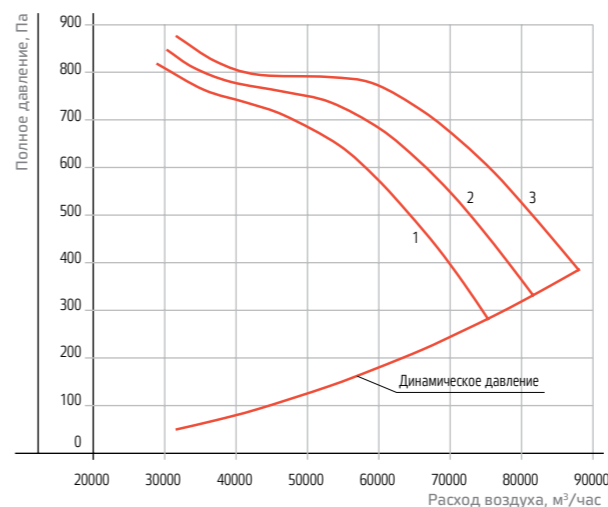

№	Наименование	Частота вращения, об/мин	Напряжение, В	Мощность, кВт	Масса, кг
1	VOC 112-15x15	1460	380	15	233,6
2	VOC 112-18,5x15	1460	380	18,5	253,6
3	VOC 112-22x15	1460	380	22	271,6

№	Наименование	Частота вращения, об/мин	Напряжение, В	Мощность, кВт	Масса, кг
1	VOC 125-7,5x10	950	380	7,5	199,5
2	VOC 125-11x10	970	380	11	254,5
3	VOC 125-15x10	970	380	15	276,5
4	VOC 125-22x15	1460	380	22	286,5
5	VOC 125-30x15	1460	380	30	319,5
6	VOC 125-37x15	1460	380	37	383,5
7	VOC 125-45x15	1460	380	45	413,5

