

Тип S020 - возможные комбинации

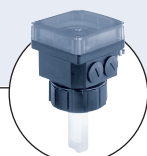

Тип 8020

Расходомер



Тип 8024

Индикатор потока жидкостей



Тип 8025

Цифровой преобразователь расхода

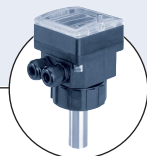

Тип 8045/8041

Магнитно-индуктивный преобразователь расхода

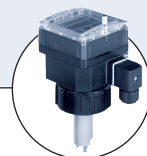

Тип 8205/8206

Цифровой датчик рН/ОВП

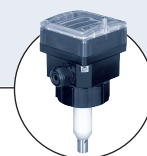

Тип 8225

Цифровой преобразователь электропроводности

## Фитинг для расходомеров и аналитических датчиков

- Универсальный фитинг для расходомеров, дозаторов нейтральных, агрессивных или загрязненных жидкостей
- Широкий выбор подключений: от Ду 06 до Ду 400 из ПВХ, ПП, ПВДФ, ПЭ, нержавеющей стали, латуни
- Электроника для:
  - индикации, контроля, передачи сигнала
  - 2-точечного регулирования, управления процессами дозирования

Фитинг может использоваться для подключения любых приборов, с помощью которых осуществляются измерения в трубопроводах, т.е. расходомеров, датчиков рН, ОВП и электропроводности.

### Общие характеристики

<b>Сечение трубопровода</b>	Ду 06 - Ду 400 <sup>1)</sup>
<b>Присоединения фитингов</b>	Внутренняя или наружная резьба, под сварку, Tri-Clamp® или фланцевое Резьбовое, штуцерное или с наружной резьбой
Металлические	
Пластиковые	
<b>Материалы</b>	FKM или EPDM Латунь (CuZn39Pb2) / нерж. сталь (316L - 1.4435), целиком из нерж. стали (316L - 1.4435) или ПВХ, ПП, ПВДФ, ПЭ
Уплотнение	
Корпус / адаптер	

### Характеристики среды

<b>Температура среды</b> (макс. 160°C)	Температурный диапазон зависит от характеристик сенсора. Более подробную информацию смотрите в соответствующей инструкции или техпаспорте.
<b>Давление среды (макс.)</b>	Py 16 Py 10 Диапазон давления зависит от характеристик сенсора. Более подробную информацию смотрите в соответствующей инструкции или техпаспорте..
Металл Пластик	













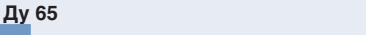





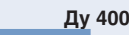

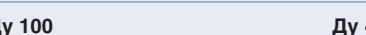

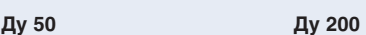
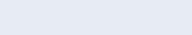

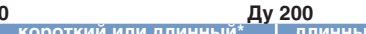
### Характеристики окружающей среды

<b>Температура окр. среды</b>	Температурный диапазон зависит от характеристик сенсора. Более подробную информацию смотрите в соответствующей инструкции или техпаспорте.
<b>Разрешения / сертификаты по запросу</b>	Сертификат 3.1; Сертификат 2.2; Обработка поверхности; Сертификат калибровки расхода; FDA (с уплотнением EPDM) - только для фитингов из нержавеющей стали

Tri-Clamp® - зарегистрированный товарный знак компании Alfa Laval Inc.

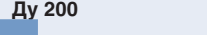
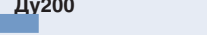
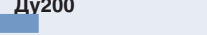
1) Варианты комбинаций фитингов и сенсоров могут ограничиваться сечениями (см. диаграмму: „Фитинги типа S020“ для ... на следующей странице).

Фитинги типа S020 для расходомеров, датчиков рН, ОВП или электропроводности

Ду фитингов	Тройник S020 	Ду 06 	Ду 65 		
	Штуцер под сварку, мет. 	Ду 50 	Ду 350 		
	Штуцер под сварку, пластик. 	Ду 65 	Ду 400 		
	Штуцер с резьбой 	для измерения расхода Ду 100 	Ду 400 		
	Накидные хомуты 	для измерения расхода Ду 50 	Ду 200 		
Измерение расхода 8020 - 8024 - 8025 - 8041 - 8045 * см. примечания к размерам фитингов	Ду 06 	Ду 15 	Ду 50 	Ду 200 	Ду 400 
Измерение рН или ОВП 8200 - 8205 - 8206 компактное исп.  8205 - 8206 раздельное исп. Только с резьбой по DIN/ISO, аналитическое исполнение	Ду 15 	Ду 32 	Ду 200 	Ду 200 	Ду 200 
Измерение электропроводности 8220 - 8223 - 8225 - 8226 Только с резьбой по DIN/ISO, аналитическое исполнение.	Ду 15 	Ду 32 	Ду 200 		

Более подробную информацию о различных комбинациях (сенсоров и фитингов) см. в техпаспортах соответствующих сенсоров.

Диаграмма давления / температуры

Фитинги с

- расходомерами типа 8020 - 8024 - 8025
- аналитическими датчиками типа 8220 - 8225

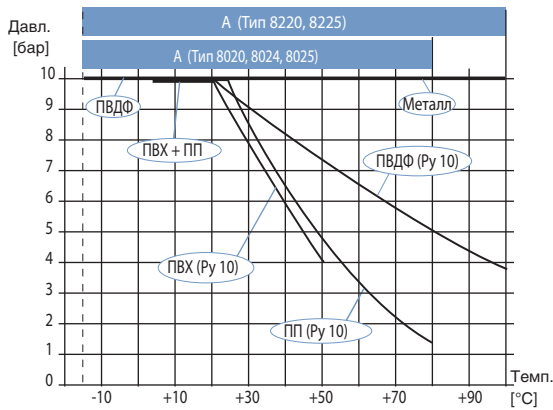

Фитинги с

- расходомерами типа 8041 - 8045 ПВДФ
- аналитическими датчиками типа 8205 - 8206 - 8223 - 8226

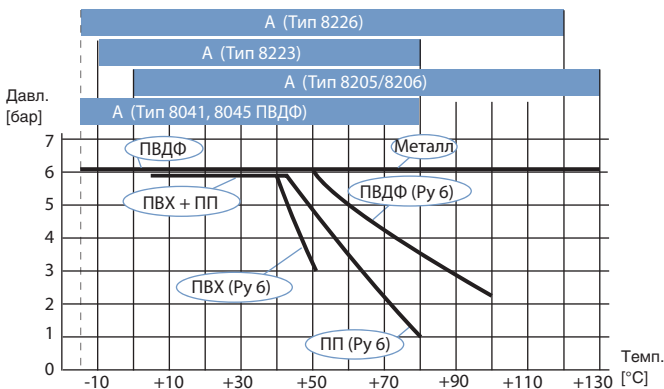

Диазоны давления и температуры зависят от характеристик расходомера. Более подробную информацию смотрите в соответствующих инструкциях или техпаспортах.

Фитинги

- с расходомерами типа 8041 - 8045 из нерж. стали

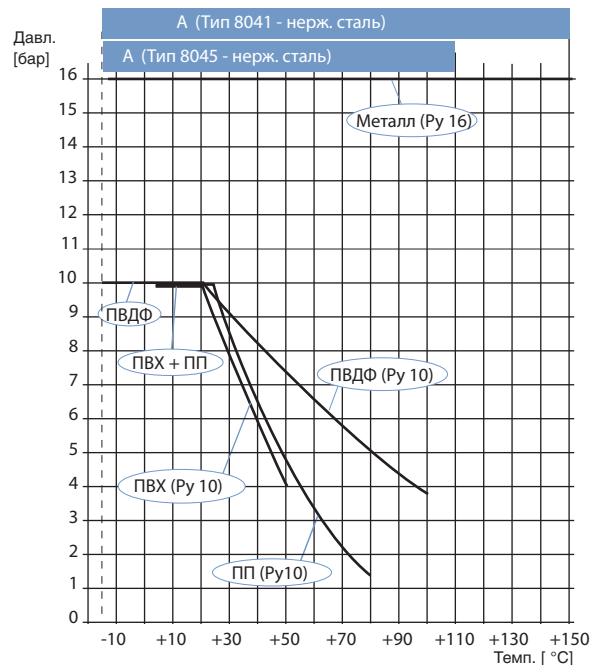

## Выбор фитинга / сечения трубопровода

## Пример:

- Номинальный расход: 10 м<sup>3</sup>/ч
- Желаемая скорость среды: 2...3 м/с
- Выберите трубопровод сечением Ду 40 (или Ду 50 для фитингов в скобках [\*] )

## Расход среды

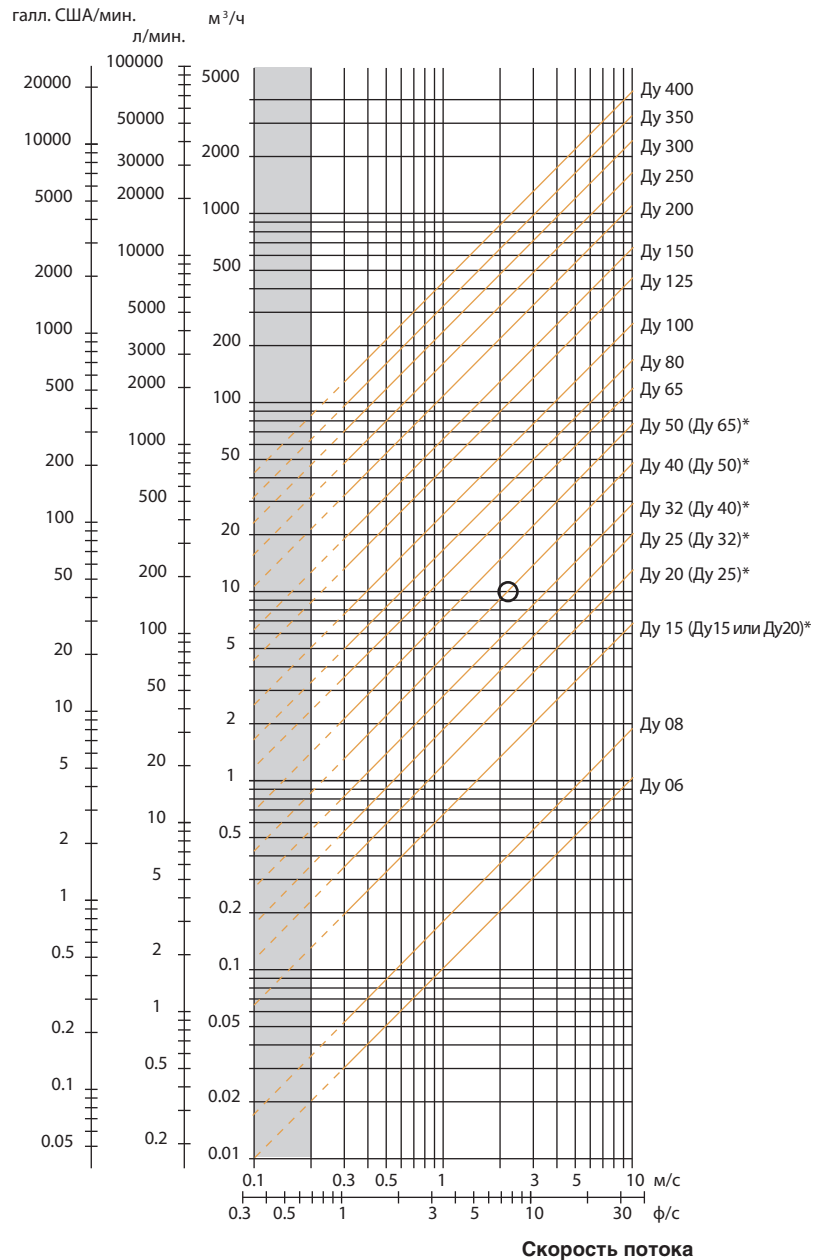

\* Для следующих фитингов:

- с наружной резьбой по SMS 1145
- под сварку по SMS 3008, BS 4825 / ASME BPE или DIN 11850 Rg2
- с соединением TriClamp® по SMS 3017 / ISO 2852, BS 4825 / ASME BPE или DIN 32676

Tri-Clamp® - зарегистрированный товарный знак компании Alfa Laval Inc.

## Монтаж / установка

### Измерение расхода:

Соблюдайте минимальные расстояния на входе и выходе. Для достижения максимальной точности измерения необходимые участки стабилизации потока можно удлинить. Более подробную информацию см. в нормах EN ISO 5167-1.

Для достижения стабилизированных соотношений потока стандарт EN ISO 5167-1 предписывает длину прямых участков на входе и выходе при установке арматуры на трубопроводах. Ниже Вы найдете точки, в которых возникает турбулентность, а также предписанные расстояния на входе и выходе. Соблюдение этих правил позволит Вам достичь стабильных и безупречных условий в точке замера.

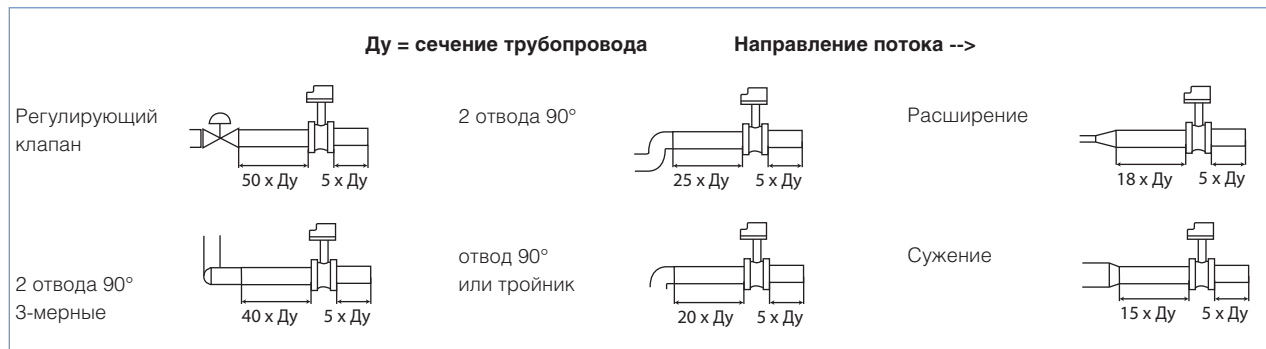

Преобразователь расхода может монтироваться в горизонтальных или вертикальных трубопроводах.

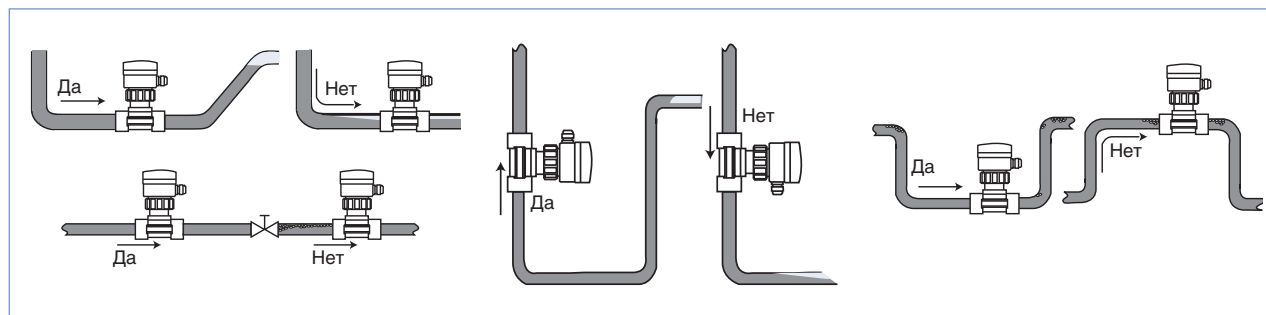

### Аналитические измерения:

При проведении подобных измерений рекомендуется установка П-образного байпаса, что предотвратит высыхание сенсора и позволит осуществлять его калибровку без остановки процесса, или использовать специально предусмотренную измерительную камеру.

Специальная измерительная камера позволяет устанавливать все преобразователи или датчики рН, ОВП или электропроводности в любые системы трубопроводов - непосредственно в основном потоке или в байпасной линии. Она также препятствует высыханию электрода и позволяет легко отделить его от основного потока для калибровки.

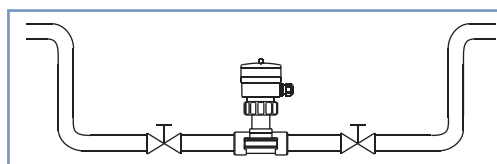

Диапазон давления и температуры должен соблюдаться, исходя из материала выбранного фитинга (см. диаграмму соотношения давления/температуры).

Подходящее сечение трубопровода выбирается с учетом диаграммы соотношения фитингов и сечений трубопроводов.

## Размеры фитингов

**Внутренняя резьба**

G, NPT или Rc

из нержавеющей стали (316L - 1.4435) или латуни (CuZn39Pb2)

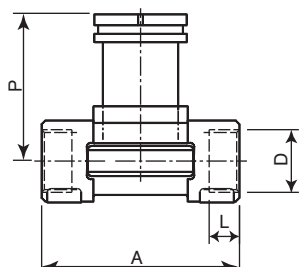
**Примечание:**  
короткий сенсор

Ду [мм]	P [мм]	A [мм]	D [дюйм]	L [мм]
15	80,3	84,0	G 1/2	16,0
			NPT 1/2	17,0
			Rc 1/2	15,0
20	77,8	94,0	G 3/4	17,0
			NPT 3/4	18,3
			Rc 3/4	16,3
25	78,0	104,0	G 1	23,5
			NPT 1	18,0
			Rc 1	18,0
32	81,6	119,0	G 1 1/4	23,5
			NPT 1 1/4	21,0
			Rc 1 1/4	21,0
40	85,4	129,0	G 1 1/2	23,5
			NPT 1 1/2	20,0
			Rc 1 1/2	19,0
50	91,5	148,5	G 2	27,5
			NPT 2	24,0
			Rc 2	24,0

**Наружная резьба**

G

из нержавеющей стали (316L - 1.4435), латуни (CuZn39Pb2), ПВХ (только Ду 6 и Ду 8)

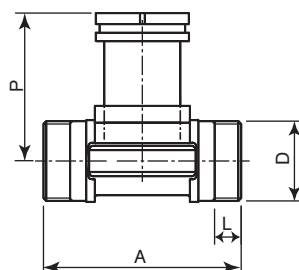
**Примечание:**  
короткий сенсор

Ду [мм]	P [мм]	A [мм]	D [дюйм]	[мм]	L [мм]
06	75,3	90,0	G 1/2	-	14,0
08	75,3	90,0	G 1/2	-	14,0
15	80,3	84,0	G 3/4	-	11,5
20	77,8	94,0	G 1	-	13,5
25	78,0	104,0	G 1 1/4	-	14,0
32	81,6	119,0	G 1 1/2	-	18,0
40	85,4	129,0	-	M 55 x 2	19,0
50	91,5	148,5	-	M 64 x 2	20,0

**Наружная резьба**

SMS 1145,

из нержавеющей стали (316L - 1.4435)

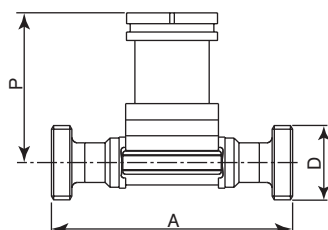
**Примечание:**  
короткий сенсор

Ду [мм]	P [мм]	A [мм]	D
25	77,8	130	радиус 40 x 1/6"
40	81,6	164	радиус 60 x 1/6"
50	85,4	173	радиус 70 x 1/6"

## Размеры фитингов

## Под сварку

EN ISO 1127 / ISO 4200, SMS 3008 или  
BS 4825 / ASME BPE  
из нержавеющей стали (316L - 1.4435)

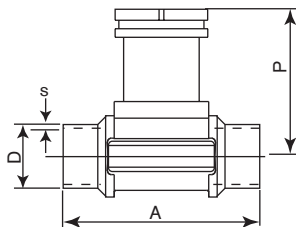

Примечание:  
короткий сенсор

Ду [мм]	P [мм]	A [мм]	Стандарт	D [мм]	s [мм]
15	80,3 - -	84,0 - -	EN ISO 1127 / ISO 4200 SMS 3008 ASME BPE	21,30 - -	1,60 - -
20	77,8 - 83,3	94,0 - 84,0	EN ISO 1127 / ISO 4200 SMS 3008 ASME BPE	26,9 - 19,05	1,60 - 1,65
25	78,0 77,8 77,8	104,0 94,0 94,0	EN ISO 1127 / ISO 4200 SMS 3008 BS 4825 / ASME BPE	33,70 25,00 25,40	2,00 1,20 1,65
32	81,6 - 78,0	119,0 - 104,0	EN ISO 1127 / ISO 4200 SMS 3008 BS 4825 / ASME BPE	42,40 - 32,00	2,00 - 1,65
40	85,4 81,6 81,6	129,0 119,0 119,0	EN ISO 1127 / ISO 4200 SMS 3008 BS 4825 / ASME BPE	48,30 38,00 38,10	2,00 1,20 1,65
50	91,5 85,4 85,4	148,5 128,0 128,0	EN ISO 1127 / ISO 4200 SMS 3008 BS 4825 / ASME BPE	60,30 51,00 50,80	2,60 1,20 1,65
65	- 91,5 91,5	- 147,0 147,0	EN ISO 1127 / ISO 4200 SMS 3008 BS 4825 / ASME BPE	- 63,50 63,50	- 1,60 1,65

## Tri-Clamp®

ISO (для труб по EN ISO 1127 / ISO 4200),  
SMS 3017 / ISO 2852\* или BS 4825 / ASME BPE\*  
из нержавеющей стали (316L - 1.4435)

\* с внутренней обработкой поверхности Ra=0,8 μm

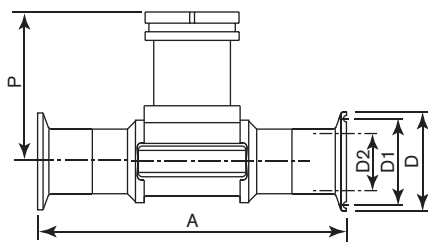

Примечание:  
короткий сенсор

Ду [мм]	P [мм]	A [мм]	Стандарт	D2 [мм]	D1 [мм]	D [мм]
15	80,3 - -	130 - -	ISO (для труб EN ISO 1127/ISO 4200) SMS 3017 / ISO 2852 ASME BPE	18,10 - -	27,5 - -	34,0 - -
20	77,8 - 80,3	150 - 119	ISO (для труб EN ISO 1127/ISO 4200) SMS 3017 / ISO 2852 ASME BPE	23,70 - 15,75	43,5 - 19,6	50,5 - 25,0
25	78,0 77,8 77,8	160 129 129	ISO (для труб EN ISO 1127/ISO 4200) SMS 3017 / ISO 2852 BS 4825 / ASME BPE	29,70 22,60 22,10	43,5 43,5 43,5	50,5 50,5 50,5
32	81,6 - -	180 - -	ISO (для труб EN ISO 1127/ISO 4200) SMS 3017 / ISO 2852 BS 4825 / ASME BPE	38,40 - -	43,5 - -	50,5 - -
40	85,4 81,6 81,6	200 161 161	ISO (для труб EN ISO 1127/ISO 4200) SMS 3017 / ISO 2852 BS 4825 / ASME BPE	44,30 35,60 34,80	56,5 43,5 43,5	64,0 50,5 50,5
50	91,5 85,4 85,4	230 192 192	ISO (для труб EN ISO 1127/ISO 4200) SMS 3017 / ISO 2852 BS 4825 / ASME BPE	55,10 48,60 47,50	70,5 56,5 56,5	77,5 64,0 64,0
65	- 91,5 91,5	- 216 216	ISO (для труб EN ISO 1127/ISO 4200) SMS 3017 / ISO 2852 BS 4825 / ASME BPE	- 60,30 60,20	- 70,5 70,5	- 77,5 77,5

## Размеры фитингов

## Фланцевое присоединение

DIN 2633 (ISO PN16), ANSI B16-5-1988 или JIS 10 K  
из нержавеющей стали (316L - 1.4435)

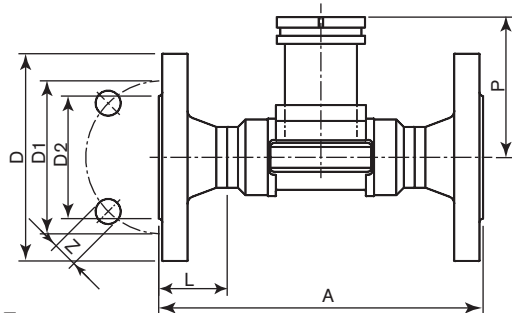

Примечание:  
короткий сенсор

Ду	P	A	Стандарт	L	Z	D2	D1	D
[мм]	[мм]	[мм]		[мм]	[мм]	[мм]	[мм]	[мм]
15	80,3	130	DIN	23,5	4x14,0	45,0	65,0	95,0
		130	ANSI					
		152	JIS					
20	77,8	150	DIN	28,5	4x14,0	58,0	75,0	105,0
		150	ANSI					
		178	JIS					
25	78,0	160	DIN	28,5	4x14,0	68,0	85,0	115,0
		160	ANSI					
		216	JIS					
32	81,6	180	DIN	31,0	4x18,0	78,0	100,0	140,0
		180	ANSI					
		229	JIS					
40	85,4	200	DIN	36,0	4x18,0	88,0	110,0	150,0
		200	ANSI					
		241	JIS					
50	91,5	230	DIN	41,0	4x18,0	102,0	125,0	165,0
		230	ANSI					
		267	JIS					

## Разъемная муфта

DIN 8063, ASTM D 1785/76 или JIS K из ПВХ,  
DIN 16962 из ПП или  
ISO 10931 из ПВДФ

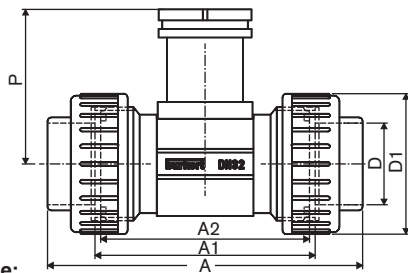

Примечание:  
короткий сенсор

Ду	P	A	Стандарт	A1	A2	D	D1
[мм]	[мм]	[мм]		[мм]	[мм]	[мм]	[мм]
15	80,4	128,0	DIN/ISO	96	90	20,00	43
		130,0	ASTM				
		129,0	JIS				
15*	81,4	148,0	DIN/ISO	116	110	20,00	74
20	77,8	144,0	DIN/ISO	106	100	25,00	53
		145,6	ASTM				
		145,0	JIS				
20*	81,4	154,0	DIN/ISO	116	110	25,00	74
25	78,0	160,0	DIN/ISO	116	110	32,00	60
		161,4	ASTM				
		161,0	JIS				
25*	81,4	160,0	DIN/ISO	116	110	32,55	60
32	81,4	168,0	DIN/ISO	116	110	40,00	74
		170,0	ASTM				
		169,0	JIS				
40	85,2	188,0	DIN/ISO	127	120	50,00	83
		190,2	ASTM				
		190,0	JIS				
50	91,5	212,0	DIN/ISO	136	130	63,00	103
		213,6	ASTM				
		213,0	JIS				

\* Аналитическое исполнение

## Размеры фитингов

## Штуцерное присоединение

DIN 8063 из ПВХ,  
DIN 16962 из ПП или  
ISO 10931 из ПВДФ

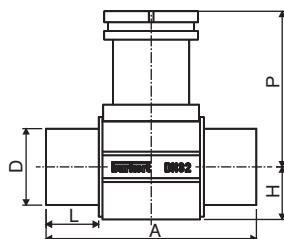

Примечание:  
короткий сенсор

Ду [мм]	P [мм]	A [мм]	Стандарт	L [мм]	D [мм]	H [мм]
15	80,4	90	DIN 8063	16,5	20	17,5
		85	DIN 16962	14,0		
		85	ISO 10931	14,0		
20	77,8	100	DIN 8063	20,0	25	17,5
		92	DIN 16962	16,0		
		92	ISO 10931	16,0		
25	78,0	110	DIN 8063	23,0	32	21,5
		95	DIN 16962	18,0		
		95	ISO 10931	18,0		
32	81,4	110	DIN 8063	27,5	40	27,5
		100	DIN 16962	20,0		
		100	ISO 10931	20,0		
40	85,2	120	DIN 8063	30,0	50	31,5
		106	DIN 16962	23,0		
		106	ISO 10931	23,0		
50	91,5	130	DIN 8063	37,0	63	39,5
		110	DIN 16962	27,0		
		110	ISO 10931	27,0		

## Радиальный штуцер под сварку

из нержавеющей стали (316L - 1.4435)

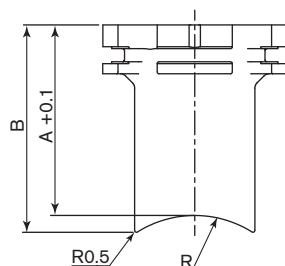

Примечание:  
сенсор:

- короткий для Ду 50 - Ду 200
- длинный для Ду 250 - Ду 350

Ду [мм]	A [мм]	B [мм]	R [мм]
50	56.6	61.6	30.2
65	54.5	58.6	36.7
80	53.1	56.4	44.5
100	50.7	53.2	57.2
125	48.2	50.3	70.7
150	45.7	47.4	84.2
200	41.0	42.3	109.6
250	73.6	74.7	136.6
300	67.8	68.7	162.0
350	63.9	64.7	177.8

## Накидной хомут

из ПП

Материал корпуса: ПП/ПВХ  
Уплотнение: EPDM

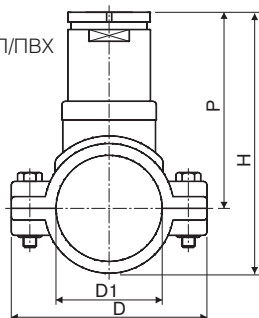

Примечание:  
длинный сенсор

Ду [мм]	P [мм]	H [мм]	D [мм]	D1 [мм]
50	116,0	155	116	63
65	115,0	160	129	75
80	119,0	171	144	90
100	124,0	187	166	110
110	120,0	191	181	125
125	127,0	205	196	140
150	137,0	225	216	160
180	161,0	271	266	200
200	173,0	291	290	225



## Размеры фитингов

Под сварку  
из ПЭ, ПП или ПВХДФ

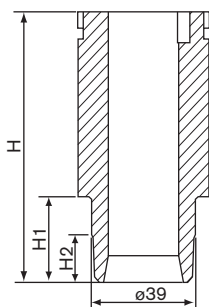

Примечание:  
сенсор:  
- короткий для Ду 65 - Ду 100  
- длинный для Ду 150 - Ду 400

Ду [мм]	H [мм]	Материалы [мм]	H1 [мм]	H2 [мм]
65	72,5	ПЭ	13,0	-
		ПП	13,0	-
		ПВДФ	10,4	-
80	72,5	ПЭ	15,6	-
		ПП	15,6	-
		ПВДФ	12,5	-
100	72,5	ПЭ	19,0	5,0
		ПП	19,0	5,0
		ПВДФ	15,2	6
125	102,0	ПЭ	24,2	8,0
		ПП	-	-
		ПВДФ	-	-
150	102,0	ПЭ	27,7	10,0
		ПП	27,7	10,0
		ПВДФ	-	-
200	102,0	ПЭ	38,9	16,0
		ПП	38,9	16,0
		ПВДФ	-	-
250	102,0	ПЭ	48,4	21,0
		ПП	48,4	21,0
		ПВДФ	-	-
300	102,0	ПЭ	54,5	24,0
		ПП	54,5	24,0
		ПВДФ	-	-
350	102,0	ПЭ	61,3	28,0
		ПП	61,3	28,0
		ПВДФ	-	-
400	102,0	ПЭ	69,1	31,5
		ПП	-	-
		ПВДФ	-	-

## Штуцер с резьбой

Ду 100 - 400  
из ПВХ, ПП, ПЭ

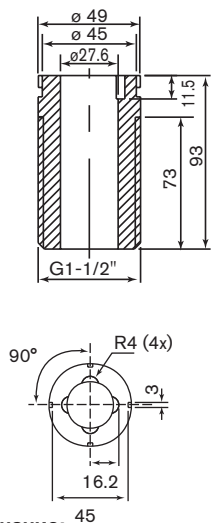

Примечание:  
длинный сенсор

## Измерительная камера (только для расходомеров / аналитических датчиков)

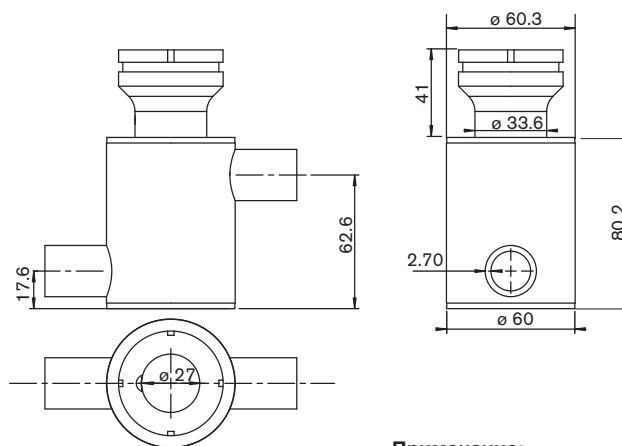

## Примечание:

Материал: нерж. сталь 316L  
Присоединение трубопровода: G 1/2"

## Таблица для заказа фитингов типа S020

## Ду 6 – Ду 65

Присоединение	Уплотнение	Стандарт	№ заказа Ду 06 - 1/2"	№ заказа Ду 08 - 1/2"	№ заказа Ду 15	№ заказа Ду 20	№ заказа Ду 25	№ заказа Ду 32	№ заказа Ду 40	№ заказа Ду 50	№ заказа Ду 65
<b>Фитинг из латуни с адаптером из нержавеющей стали - макс. температура 160°C, Ру 16</b>											
Внутренняя резьба	FKM	G	-	-	428 712	428 713	428 714	428 715	428 716	428 717	-
		NPT	-	-	428 718	428 719	428 720	428 721	428 722	428 723	-
		Rc (ISO7)	-	-	428 724	428 725	428 726	428 727	428 728	428 729	-
Наружная резьба	FKM	G	-	-	428 730	428 731	428 732	428 733	428 734	428 735	-
<b>Фитинг из нержавеющей стали - макс. температура 160°C, Ру 16</b>											
Внутренняя резьба	FKM	G	-	-	428 736	428 737	428 738	428 739	428 740	428 741	-
		NPT	-	-	428 742	428 743	428 744	428 745	428 746	428 747	-
		Rc (ISO7)	-	-	428 748	428 749	428 750	428 751	428 752	428 753	-
Наружная резьба	FKM	G	552 434	552 432	428 754	428 755	428 756	428 757	428 758	428 759	-
	EPDM	SMS 1145	-	-	-	-	443 317	-	443 318	443 319	-
Под сварку	FKM	EN ISO 1127 / ISO 4200	-	-	428 760	428 761	428 762	428 763	428 764	428 765	-
	EPDM	SMS 3008	-	-	-	-	443 309	-	443 310	443 311	443 944
		BS 4825 / ASME BPE	-	-	-	443 734 <sup>1)</sup>	443 735	443 736	443 942	443 943	443 944
Tri-Clamp®	FKM	ISO (для труб EN ISO 1127/ISO4200)	-	-	428 766	428 767	428 768	428 769	428 770	428 771	-
	EPDM	SMS 3017 / ISO 2852	-	-	-	-	443 313	-	443 314	443 315	443 969
		SMS 3017 / ISO 2852*	-	-	-	-	443 957	-	443 958	443 959	443 974
		BS 4825 / ASME BPE	-	-	-	443 965 <sup>1)</sup>	443 966	-	443 967	443 968	443 969
		BS 4825 / ASME BPE*	-	-	-	443 970	443 971	-	443 972	443 973	443 974
Фланец	FKM	DIN 2633	-	-	428 772	428 773	428 774	428 775	428 776	428 777	-
		ANSI B16-5-1988	-	-	428 778	428 779	428 780	428 781	428 782	428 783	-
		JIS 10K	-	-	431 053	431 054	431 055	431 056	431 057	431 058	-
<b>Фитинг из ПВХ - макс. температура 50°C, Ру 10</b>											
Разъемная муфта	FKM	DIN 8063	-	-	428 670	428 671	428 672	428 673	428 674	428 675	-
		ASTM D 1785/76	-	-	428 682	428 683	428 684	428 685	428 686	428 687	-
		JIS K	-	-	429 078	429 079	429 080	429 081	429 082	429 083	-
Штуцер	FKM	DIN 8063	-	-	428 676	428 677	428 678	428 679	428 680	428 681	-
Наружная резьба	FKM	G	552 561	550 062	-	-	-	-	-	-	-
Разъемная муфта, аналитич. исп.	FKM	DIN 8063	-	-	430 837	430 838	430 839	428 673	428 674	428 675	-
<b>Фитинг из ПП - макс. температура 80°C, Ру 10</b>											
Разъемная муфта	FKM	DIN 16962	-	-	428 688	428 689	428 690	428 691	428 692	428 693	-
Штуцер	FKM	DIN 16962	-	-	428 694	428 695	428 696	428 697	428 698	428 699	-
Разъемная муфта, аналитич. исп.	FKM	DIN 16962	-	-	430 840	430 841	430 842	428 691	428 692	428 693	-
<b>Фитинг из ПВДФ - макс. температура 100°C, Ру 10</b>											
Разъемная муфта	FKM	ISO 10931	-	-	428 700	428 701	428 702	428 703	428 704	428 705	-
Штуцер	FKM	ISO 10931	-	-	428 706	428 707	428 708	428 709	428 710	428 711	-
Разъемная муфта, аналитич. исп.	FKM	ISO 10931	-	-	430 843	430 844	430 845	428 703	428 704	428 705	-

\* Обработка внутренней поверхности Ra = 0,8 µm

1) по стандарту ASME BPE - только Ду 20

## Таблица для заказа фитингов типа S020

## Ду 50 – Ду 400

Присоединение	№ заказа Ду 50	№ заказа Ду 65	№ заказа Ду 80	№ заказа Ду 100	№ заказа Ду 125	№ заказа Ду 150	№ заказа Ду 200	№ заказа Ду 250	№ заказа Ду 300	№ заказа Ду 350	№ заказа Ду 400
<b>Фитинг из нержавеющей стали с радиальным штуцером под сварку - макс. температура 160°C, Ру 16</b>											
Штуцер под сварку	418 111	418 112	418 113	418 114	418 115	418 116	418 117	418 756	420 070	416 637	-
<b>Фитинг из ПВХ со штуцером с резьбой - макс. температура 50°C, Ру 10</b>											
Штуцер с резьбой	-	-	-	418 170	418 170	418 170	418 170	-	-	-	-
<b>Фитинг из ПВХДФ со штуцером под сварку - макс. температура 100°C, Ру 10</b>											
Штуцер под сварку	-	418 658	418 659	418 660	-	-	-	-	-	-	-
Штуцер под сварку, аналитич. исполнение	-	418 660	418 660	418 660	418 660	418 660	418 660	-	-	-	-
<b>Фитинг из ПЭ со штуцером под сварку или штуцером с резьбой - макс. температура 70°C, Ру 10</b>											
Штуцер под сварку	-	418 642	418 643	418 644	418 590	418 645	418 646	418 647	418 648	418 649	418 598
Штуцер с резьбой	-	-	-	436 489	436 489	436 489	436 489	436 489	436 489	436 489	436 489
Штуцер под сварку, аналитич. исполнение	-	418 644	418 644	418 644	418 644	418 644	418 644	-	-	-	-
<b>Фитинг из ПП со штуцером под сварку или штуцером с резьбой - макс. температура 80°C, Ру 10</b>											
Штуцер под сварку	-	418 650	418 651	418 652	-	418 653	418 654	418 655	418 656	418 657	-
Штуцер с резьбой	-	-	-	436 488	436 488	436 488	436 488	436 488	436 488	436 488	436 488
Штуцер под сварку, аналитич. исполнение	-	418 652	418 652	418 652	418 652	418 652	418 652	-	-	-	-
Присоединение	Уплотнение	№ заказа Ду 50	№ заказа Ду 65	№ заказа Ду 80	№ заказа Ду 100	№ заказа Ду 110	№ заказа Ду 125	№ заказа Ду 150	№ заказа Ду 180	№ заказа Ду 200	
<b>Фитинг из ПП с накидным хомутом - макс. температура 80°C, Ру 10 (для трубопроводов из ПВХ или ПП)</b>											
Накидной хомут	EPDM	425 138	425 139	425 140	425 141	425 142	425 143	425 144	433 873	425 416	

## Таблица для заказа комплектующих / запчастей (другие исполнения по запросу)











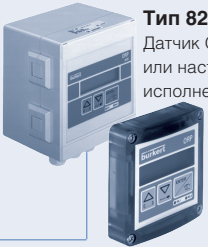
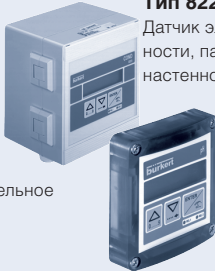

Обозначение	№ заказа
<b>Комплект о-образных колец (Ду 06 - 65)</b>	
FKM - для металлического фитинга (5 уплотнений)	428 971
EPDM - для металлического фитинга (5 уплотнений)	428 972
FKM - для пластикового фитинга (1 уплотнение)	427 423
EPDM - для пластикового фитинга (1 уплотнение)	427 424
<b>Заглушка с кольцом, накидной гайкой и о-образным кольцом</b>	
Нержавеющая сталь	438 755
ПВХ	438 754
ПП	627 614
<b>Измерительная камера</b>	
Нерж. сталь <sup>1)</sup> 316L (1.4435)	553 611

Обозначение	№ заказа
<b>Адаптер (Ду 06 - 65)</b>	
Нержавеющая сталь	555 484
ПВХ	419 098
ПП	419 808
ПВДФ	419 809
<b>Разрешения / сертификаты</b>	
Сертификат 3.1	440 790
Сертификат 2.2	440 789
Сертификат об обработке поверхности	444 898
Разрешение FDA	449 788

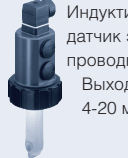

1) другие материалы по запросу

Возможные комбинации фитингов типа S020 с другими приборами Bürkert

<p>Внешние электронные блоки</p>	<p><b>Тип 8025</b> Расходомер / дозатор, панельное или настенное исполнение Выход: 4 - 20 мА реле импульсный</p> 	<p><b>Тип 8205 -</b> Датчик рН / дозатор, панельное или настенное исполнение</p> 	<p><b>Тип 8206 -</b> Датчик ОВП, панельное или настенное исполнение</p> 	<p><b>Тип 8225 -</b> Датчик электропроводности, панельное или настенное исполнение</p> 	
<p>Компактные приборы</p>	<p><b>Тип 8024 -</b> Индикатор расхода</p> 	<p><b>Тип 8045 -</b> Магнитно-индуктивный расходомер Выход: 4 - 20 мА реле импульс</p> 	<p><b>Тип 8205 -</b> Датчик рН / дозатор Выход: 4-20 мА реле</p> 	<p><b>Тип 8206 -</b> Датчик ОВП Выход: 4-20 мА реле</p> 	
<p>Расходомеры</p>	<p><b>Тип 8020 -</b> Расходомер Выход: импульсный или частотный</p> 	<p><b>Тип 8041 -</b> Электромагнитный расходомер Выход: частотный или 4-20 мА</p> 	<p><b>Тип 8200 -</b> Датчик рН / ОВП</p> 	<p><b>Тип 8223 -</b> Индуктивный датчик электропроводности Выход: 4-20 мА</p> 	
<p>Фитинги</p>	<p><b>Тип S020 -</b> Металлический или пластиковый</p> 				<p>Измерительная камера</p> 