

ФЛАНЦЕВЫЙ ЗАТВОР Т 214-С (ХИМИЧЕСКИЙ) С УПЛОТНЕНИЕМ PTFE



Полностью PTFE футерованный фланцевый запорно-регулирующий затвор для применения в химической промышленности на токсичных и высоко-коррозионных средах.

ТЕХНИЧЕСКИЕ ХАРАКТЕРИСТИКИ

Условный проход	DN 40 - DN 300 Другие размеры по запросу
Монтажная длина:	EN 558 Таблица 20
Фланцевое присоединение:	EN 1092 PN 10/16 ASME B16.5 Класс 150
Верхний фланец:	EN ISO 5211
Маркировка:	EN 19, PAS 1085
Соответствие классу герметичности:	EN 12266 (Leakage rate A)
Температурный диапазон:	от -40°C до +200°C (в зависимости от рабочего давления)
Рабочее давление:	макс. 10 бар, (16 бар специсполнение)
Перепад давления:	макс. Δр 10 бар (16 бар специсполнение)
Вакуум:	до 1 мбар по абс. шкале, (с силиконовыми вкладышами) от -10°C до +160°C
Документация:	Поставляется с сертификатом 3.1 или 3.2 в соответствии с EN 10204

ОТЛИЧИТЕЛЬНЫЕ ПРИЗНАКИ

- Защита окружающей среды посредством уплотнения EBRO-Safety
- Сертифицирован на соответствие TA-Luft/ VDI 2440
- Высота шейки затвора под изолирование соответствует положению о промышленном оборудовании
- Не требует технического обслуживания
- Возможна разборка с утилизацией по сортам материалов
- Подтверждение материального исполнения на соответствие нормам FDA

Конструкция в соответствии с PAS 1085

ОСОБЕННОСТИ КОНСТРУКЦИИ

- Оптимизированный низкий крутящий момент
- Составные части рассчитаны методом конечных элементов
- Double flat вал в соответствии со стандартами EN
- Вал/диск: дуплексная сталь (односоставная конструкция, выполненная методом литья по выплавляемым восковым моделям)
- Тройная фиксация вала подшипниками

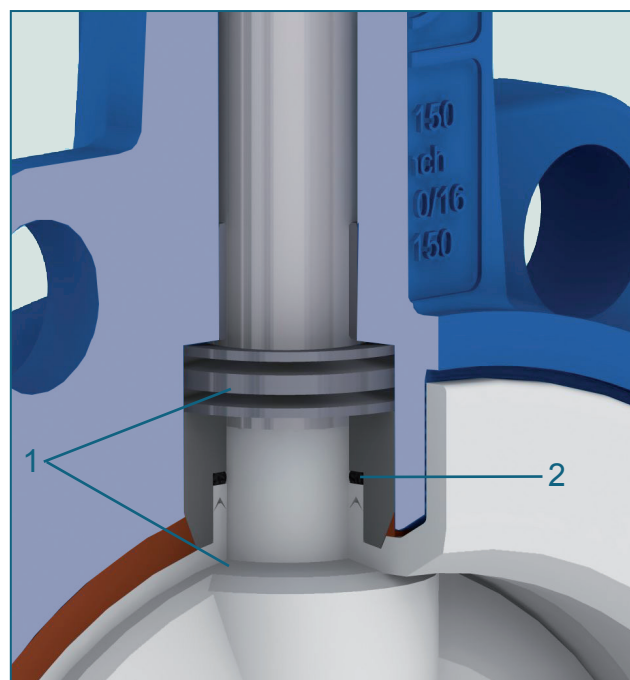

Безопасное уплотнение с двух сторон вала по принципу EBRO TWIN - Уплотнение:

1. Первичное уплотнение обеспечивается передачей напряжения от тарельчатых пружин на сфероидальный сегмент
2. Вторичное уплотнение обеспечивается прижимом PTFE-шеvronного профиля кольцом из эластомера к PTFE футерованной шейке вала

ФЛАНЦЕВЫЙ ЗАТВОР Т 214-С (ХИМИЧЕСКИЙ) С УПЛОТНЕНИЕМ РТФЕ

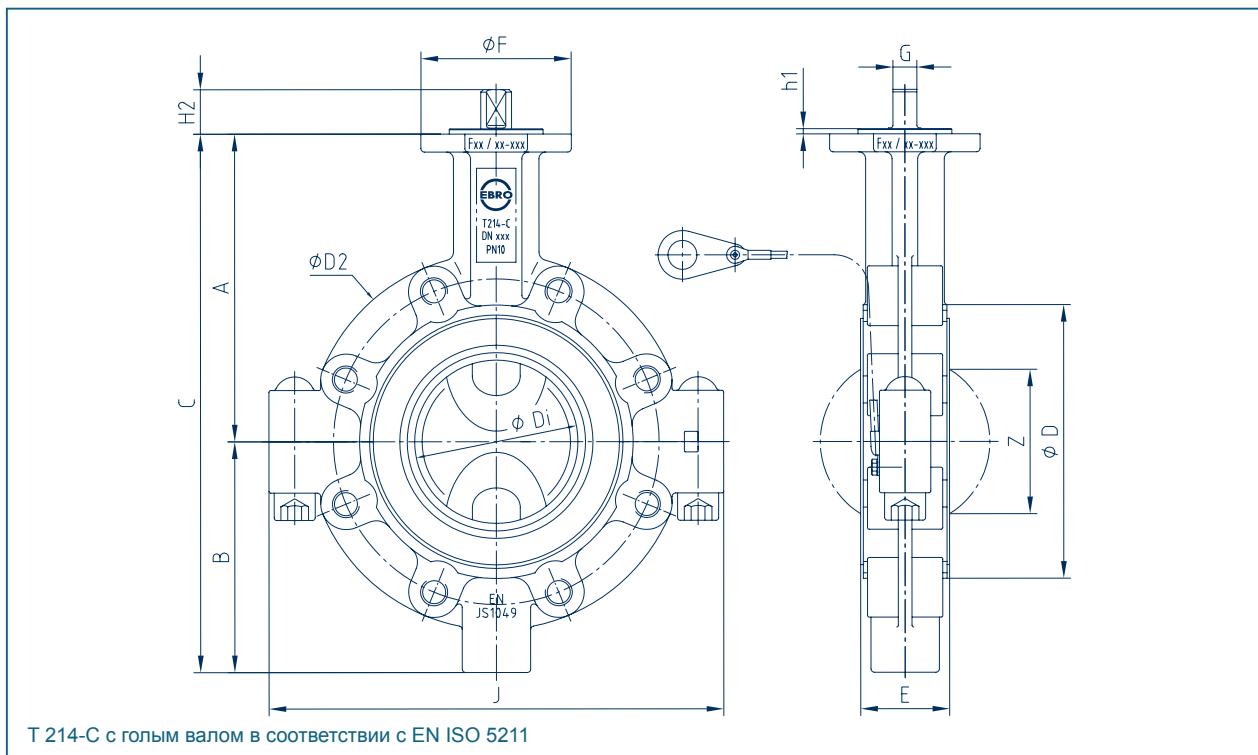

DN [мм]	Размер [дюйм]	Основные размеры [мм]														Вес [кг]
		A	B	C	ØD	ØD2	ØDi	E	Фланец	ØF	G	h1	H2	J	Z	
40/50	1½ 2	126	95	221	104	155	49	43	F07	90	11	3	22	167	25	4,5
65	2½	150	103	253	120	175	61	46	F07	90	11	3	22	181	41	5,5
80	3	157	124	281	138	190	80	46	F07	90	14	3	26	227	66	8,0
100	4	180	135	315	160	210	100	52	F07	90	14	3	26	266	85	10,0
150	6	210	167	377	212	280	151	56	F10	125	17	3	31	322	141	15,0
200	8	240	190	430	268	336	196	60	F12	150	17	3	31	390	187	27,0
250	10	275	232	507	324	412	248	68	F12	150	22	3	40,5	481	239	45,0
300	12	298	260	558	374	460	293	78	F14	175	22	4	41,5	558	283	69,0

Возможны технические изменения без предварительного уведомления

ФЛАНЦЕВЫЙ ЗАТВОР Т 214-С (ХИМИЧЕСКИЙ) С УПЛОТНЕНИЕМ PTFE

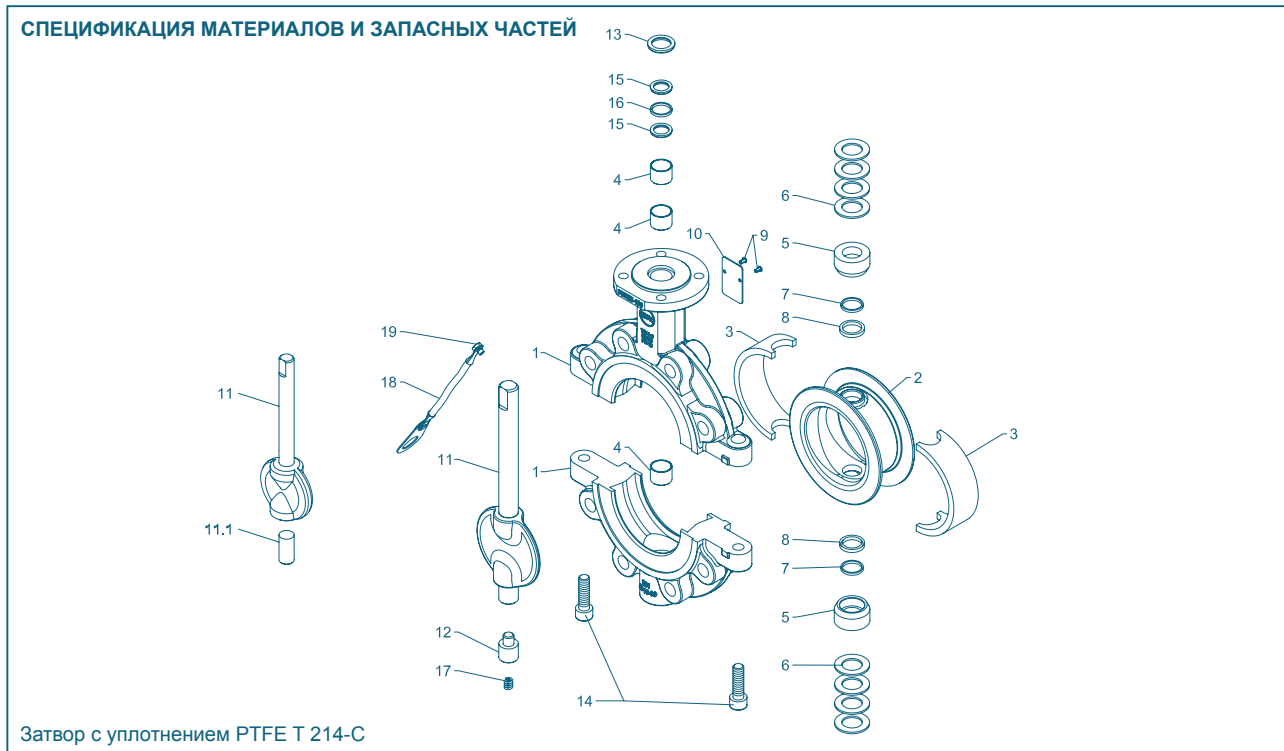

Поз.	Обозначение	Материал	№ материала	ASTM	Поз.	Обозначение	Материал	№ материала	ASTM
1	Корпус				11	Вал/Диск	односоставной		
	Чугун	EN-JS 1049	EN 1563	A395		Нерж. сталь	GX2CrNiMoN26-7-4	1.4469	EN 10213
2**	Уплотнение					Нерж. сталь / PFA	GX2CrNiMoN26-7-4	1.4469	
	PTFE	Политетрафторэтилен	PTFE	PTFE *	11.1	Нижний вал (только DN 40/50)			
3**	Эластомерный вкладыш					Нерж. сталь	X2CrNiMoN22-5-3	1.4462	Duplex
	Силикон	Силиконовый каучук	MVQ	VMQ	12	Нижняя цапфа вала (только DN 65 - DN 200)			
4	DU подшипник					Нерж. сталь	X39CrMo 17-1	1.4122	
	Нерж. сталь / PTFE				13	Грязесъемное кольцо			
5**	Нажимной элемент					PTFE	Политетрафторэтилен	PTFE	PTFE
	Нерж. сталь	X5CrNiMo17-12-2	1.4401	316	14	Болт			
6	Тарельчатая пружина					Нерж. сталь	A4-70	1.4401	A193-B8
	Нерж. сталь	X12CrNi177	1.4568	631	15	Упорное кольцо			
7**	Кольцо круглого сечения (O-ring)					PTFE	Политетрафторэтилен	PTFE	PTFE
	FPM	Фторкаучук	FPM	FKM	16	Кольцо круглого сечения (O-ring)			
8**	Шевронное уплотнение					FPM	Фторкаучук		FKM
	PTFE	Политетрафторэтилен	PTFE	PTFE	17	Спиральная пружина			
9	Штифт					Пружинная сталь	X10CrNi 18-8	1.4310	301
	Нерж. сталь	A2			18	Заземляющий кабель			
10	Табличка								
	Нерж. сталь				19	Болт			
						Нерж. сталь	A2-70		A193-B8

* Опция: токопроводящее покрытие
** рекомендуемые запасные части

Возможны технические изменения без предварительного уведомления

ФЛАНЦЕВЫЙ ЗАТВОР Т 214-С (ХИМИЧЕСКИЙ) С УПЛОТНЕНИЕМ РТФЕ

КРУТЯЩИЙ МОМЕНТ

Значения крутящих моментов (Md) приведены для сухих сред и основаны на измерениях воздухом при температуре 20 °С

Приведенные значения относятся к начальному моменту срыва диска с седла

Динамические крутящие моменты могут быть предоставлены по запросу

При трудностях в выборе типоразмера привода, пожалуйста, обратитесь к нашим инженерам.

ДИАГРАММА ДАВЛЕНИЕ - ТЕМПЕРАТУРА

Для затворов с силиконовыми вкладышами

DN (mm)	40/50	65	80	100	150	200	250	300
Размер (in)	1½ 2	2½	3	4	6	8	10	12
MD (Нм)	35	35	55	70	135	170	320	380
MAST (Нм)*	105	105	250	250	480	480	1020	1020

*Максимальные крутящие моменты(Нм)



Диаграмма давление-температура для затворов с силиконовыми вкладышами

Границы применения с EPDM вкладышем от -10°C до +120°C

Границы применения с фторкаучуковым вкладышем (FPM) от -10°C до +180°C

Границы применения на вакууме до 1мбар по абс. шкале, от -10°C до +160°C. Установка затвора между фланцами.

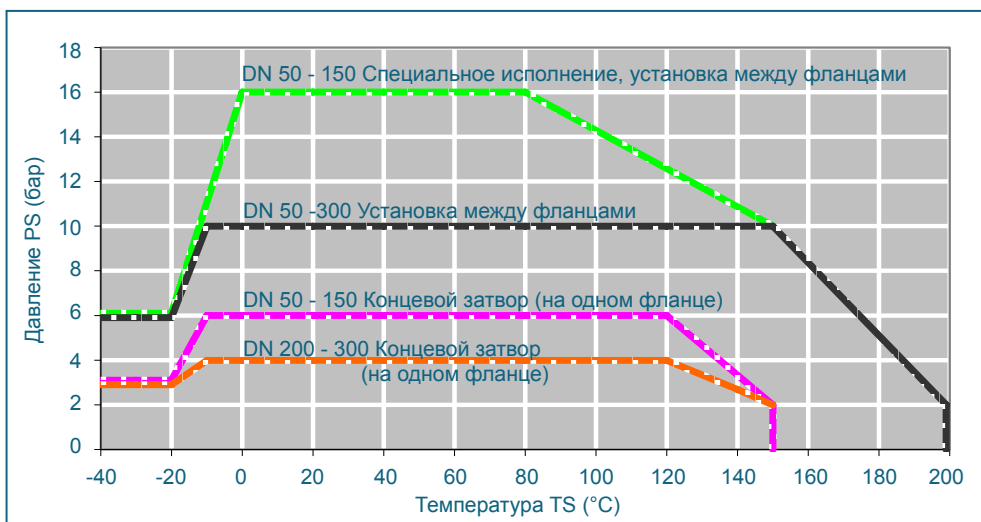
ЗНАЧЕНИЯ K_v

- Значение K_v [м³/час] указывает расход воды при температуре от 5°C до 30°C и Δр 1 бар

- Значение K_v указано на основании результатов лабораторных измерений Delfter Hydraulics Laboratories, Нидерланды

- Допустимая скорость потока V_{макс} 4,5 м/с для жидкостей, V_{макс} 70 м/с для газов

- Линейная характеристика потока при дросселировании соблюдается при установочных углах от 30° до 70°

- Избегайте кавитации

При применении затворов для регулирования потока мы окажем Вам помощь в точном расчете.

DN [мм]	Размер [дюйм]	Угол открытия α°							
		20°	30°	40°	50°	60°	70°	80°	90°

1) Значения K_v с металлическим диском

40/50	1½ 2	1	8	18	32	53	81	107	111
65	2½	1	8	24	50	70	100	140	210
80	3	1,2	15	44	95	124	180	300	520
100	4	8	25	60	170	210	280	540	980
150	6	35	95	190	350	460	850	1300	2300
200	8	69	253	457	729	1110	1783	2570	3020
250	10	120	380	690	1200	1680	2650	4500	6600
300	12	165	504	937	1512	2275	3795	6810	12800

2) Значения K_v с PTFE футерованным диском

40/50	1½ 2	0,8	6	13	24	40	54	63	66
65	2½	1,5	12	28	52	70	96	110	150
80	3	2,5	20	48	88	118	160	200	250
100	4	12	32	68	170	2210	260	500	780
150	6	45	105	205	370	490	720	1250	2200
200	8	88	297	520	695	1130	1700	2500	2700
250	10	148	430	695	1250	1800	2520	4350	5400
300	12	263	557	960	1560	2450	4300	6700	9400

Возможны технические изменения без предварительного уведомления