

ФЛАНЦЕВЫЙ ЗАТВОР Z 614-A



Фланцевый затвор с эластомерным уплотнением для средне-коррозионных сред.

ТЕХНИЧЕСКИЕ ХАРАКТЕРИСТИКИ

Условный проход:	DN 50 - DN 300
Монтажная длина:	EN 558 Ряд 20 (DIN 3202 ТЗ К1) ISO 5752 Ряд 20 API 609 Таблица 1 BS 5155 Ряд 4
Фланцевое присоединение:	DIN 2501 PN 10/16 ANSI B 16.5, Класс 150
Форма уплотнительной поверхности фланца:	DIN 2526, Form A-E DIN 2642 ASME B 16.5 RF, FF
Верхний фланец:	EN ISO 5211
Маркировка:	DIN EN 19
Соответствие классу герметичности:	DIN EN 12266 (Leakage Rate A) ISO 5208, Категория 3 API 598 Таблица 5 ASME B 16-104, Класс VI
Температурный диапазон:	от -20°C до +160°C (в зависимости от давления, среды и материала)
Рабочее давление:	макс. 16 бар
Перепад давления:	макс. Δр 10 бар
Вакуум:	0,2 бар по абс. шкале (в зависимости от среды и температуры)

ОТЛИЧИТЕЛЬНЫЕ ПРИЗНАКИ

- Односоставная конструкция диск/вал
- Разборный корпус с болтами из нержавеющей стали
- Произвольное установочное положение
- Тройная фиксация вала подшипниками предотвращает деформацию вала и гарантирует легкое управление даже после многолетней эксплуатации
- Уплотняющая поверхность диска отполирована до зеркального блеска
- Возможно материальное исполнение удовлетворяющее стандарту FDA
- Возможна разборка с утилизацией по сортам материалов

ОБЛАСТЬ ПРИМЕНЕНИЯ

- Пищевая промышленность и индустрия напитков
- Системы водоподготовки и очистные сооружения
- Фармацевтика
- Химическая и нефтехимическая промышленность
- Пневмотранспорт
- Кораблестроение
- Предприятия энергетики
- Гражданское строительство
- Безсиликоновое исполнение для лакокрасочного производства

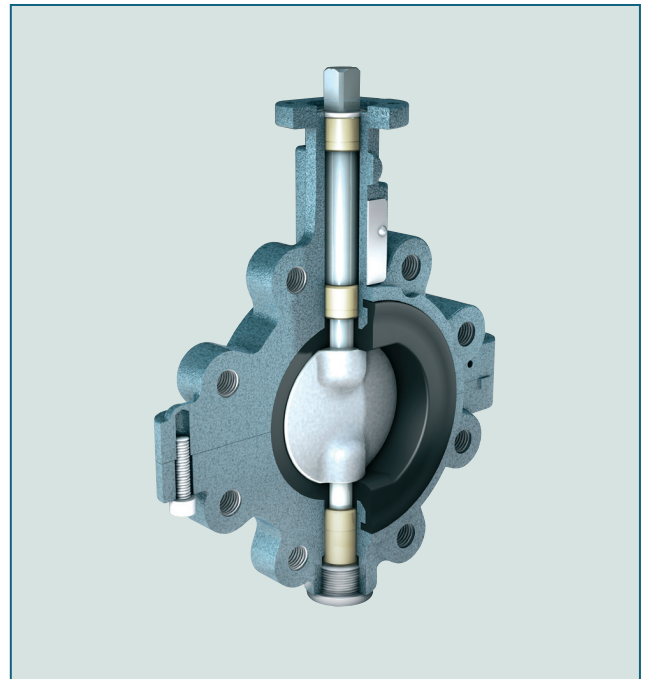

Разборная конструкция корпуса обеспечивает быстрое и легкое обслуживание

ФЛАНЦЕВЫЙ ЗАТВОР Z 614-A

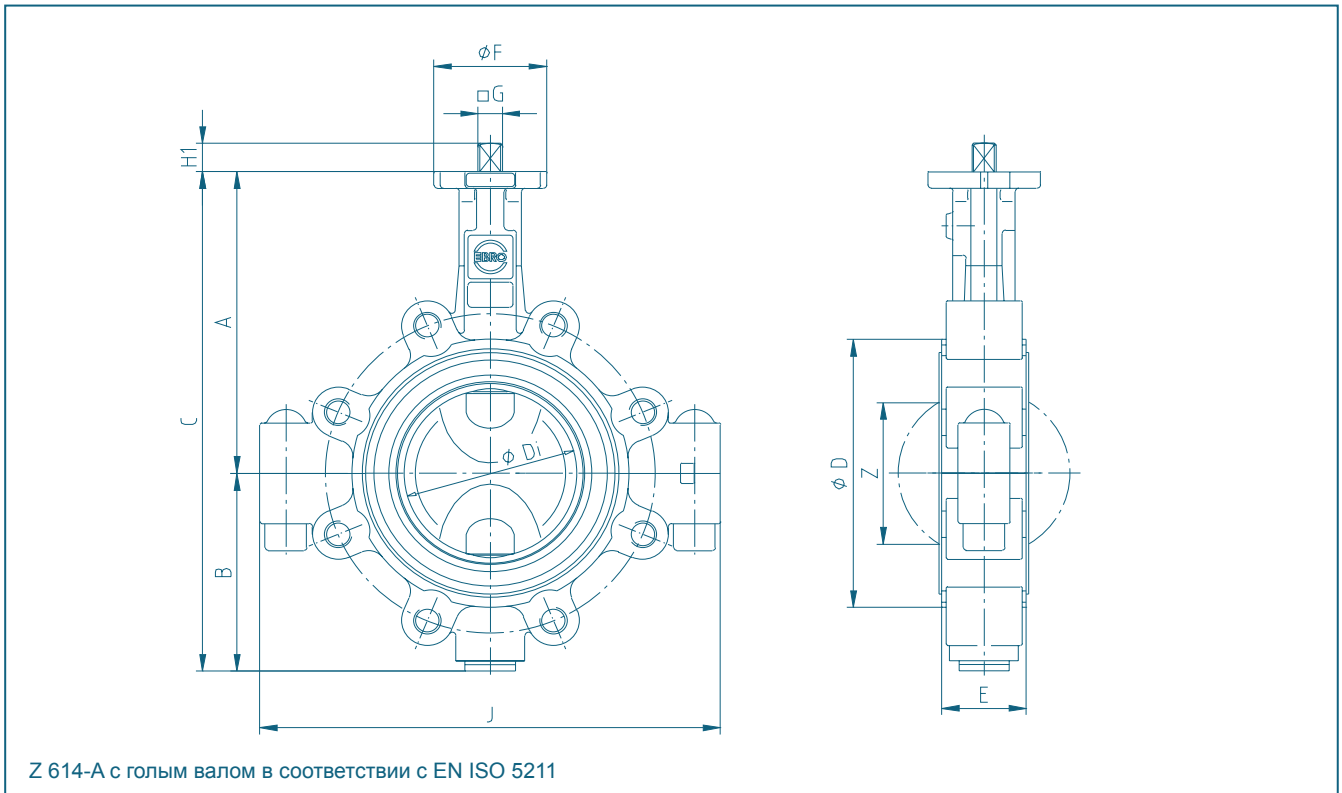

DN [мм]	Размер [дюйм]	Основные размеры [мм]											Вес [кг]	
		A	B	C	D	Di	E	F	Фланец	G	H1	J		Z
50	2	126	84	210	112	49	43	54	F04	11	13,5	167	25	4,9
65	2½	134	93	227	120	64	46	54	F04	11	13,5	181	45	5,6
80	3	157	104	261	138	79	46	65	F05	14	17	227	64	8,7
100	4	167	115	282	160	99	52	65	F05	14	17	266	84	10,0
125	5	180	127	307	190	124	56	65	F05	14	17	300	110	10,2
150	6	203	150	353	215	149	56	88	F07	17	20	322	138	13,2
200	8	228	176	404	269	199	60	88	F07	17	20	390	189	19,0
250	10	266	212	478	324	249	68	125	F10	22	23,5	481	239	29,7
300	12	291	237	528	374	297	78	125	F10	22	23,5	558	286	37,2

Возможны технические изменения без предварительного уведомления

ФЛАНЦЕВЫЙ ЗАТВОР Z 614-A

СПЕЦИФИКАЦИЯ МАТЕРИАЛОВ И ЗАПАСНЫХ ЧАСТЕЙ

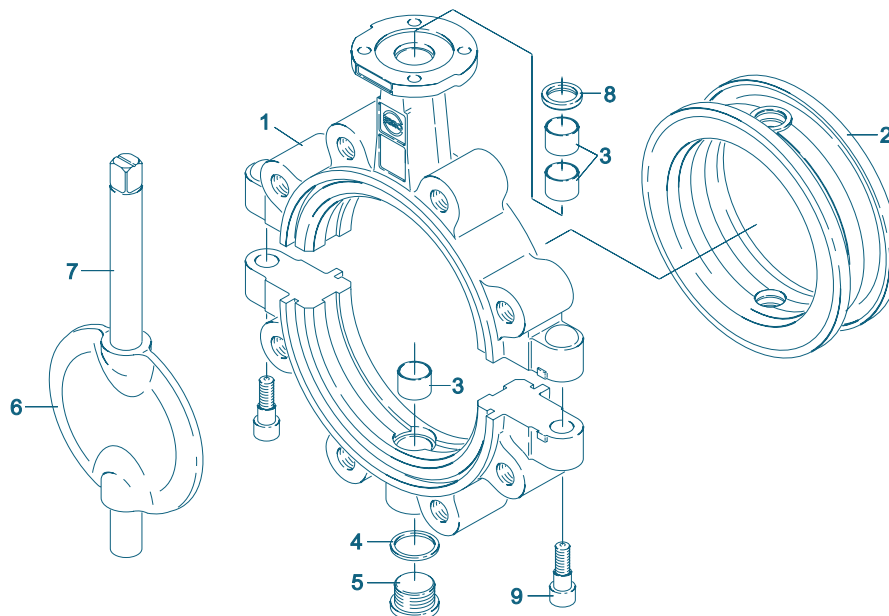

Поз.	Обозначение	Материал	Материал No. ASTM	Поз.	Обозначение	Материал	Материал No. ASTM
1	Корпус				Одноствавной вал/диск		
	Чугун	GGG-40	0.7040	60-40-18	6	Диск	
2	Манжета					Нерж. сталь	G-X5CrNiMo19-11-2 1.4408 CF8M
	NBR	Акрилонитрил бутадиеновый каучук					G-X2CrNiMoN26-7-4 1.4469 A 995
	EPDM	Этиленпропиленовый каучук				Покрытие	Halar
	CSM	Хлорсульфатированный полиэтилен				Качество пов-сти	электрополированная; до зеркального блеска
	FPM	Фторкаучук		7	Вал		
	VSI	Силиконовый каучук				Нерж. сталь	G-X5CrNiMo19-11-2 1.4408 CF8M
	AU	Полиуретановый эластомер					X2CrNiMoN22-5-3 1.4462 F 51
3	Подшипниковая втулка						X5CrNiMo17-12-2 1.4401 316
	Латунь	MS 58	2.0401	B 45	8	Грязесъемное кольцо	
4	Уплотнительное кольцо DIN 7603					PTFE	Политетрафторэтилен PTFE PTFE
	Медь	Cu		Copper	9	Болт	
5	Резьбовая пробка DIN 908					Нерж. сталь	A4-70 1.4401 B8M
	Нерж. сталь	G-X5CrNiMo19-11-2	1.4408	CF8M		Другие материалы по запросу	

Возможны технические изменения без предварительного уведомления

ФЛАНЦЕВЫЙ ЗАТВОР Z 614-A

КРУТЯЩИЙ МОМЕНТ

- Расчетные крутящие моменты (Md) указаны для жидких сред и сред, обладающих смазывающими свойствами

- Порошкообразные (не смазывающие) среды Md x 1,3

- Сухие газы / высоковязкая среда Md x 1,2

- Приведенные значения относятся к начальному моменту срыва диска с седла

- Динамические крутящие моменты могут быть предоставлены по запросу

При трудностях в выборе типоразмера привода, пожалуйста, обратитесь к нашим инженерам.

DN (мм)	50	65	80	100	125	150	200	250	300
Размер (дюйм)	2	2½	3	4	5	6	8	10	12
MD (Нм)	7	15	18	28	45	110	140	200	280

Все данные в Нм

ЗНАЧЕНИЯ Kv

- Значение Kv [м³/час] указывает расход воды при температуре от 5°C до 30°C и Δр 1 бар

- Значение Kv указано на основании результатов лабораторных измерений Delfter Hydraulics Laboratories, Нидерланды

- Допустимая скорость потока V_{макс} 4,5 м/с для жидкостей, V_{макс} 70 м/с для газов

- Линейная характеристика потока при дросселировании соблюдается при установочных углах от 30° до 70°

- Избегайте кавитации

При применении затворов для регулирования потока мы окажем Вам помощь в точном расчете.

DN [мм]	Размер [дюйм]	Угол открытия α°							
		20°	30°	40°	50°	60°	70°	80°	90°
50	2	1,2	8	13	22	38	50	65	85
65	2½	2	9	22	42	77	115	170	215
80	3	8	24	50	95	150	240	330	420
100	4	13	28	65	130	180	340	550	800
125	5	26	65	130	230	350	530	870	1010
150	6	35	90	200	360	640	900	1350	2100
200	8	43	180	350	580	1000	1600	3000	4000
250	10	125	360	660	1100	1800	3100	5300	6400
300	12	200	550	1000	1600	2600	5000	7500	8500

Возможны технические изменения без предварительного уведомления