

avrora-arm.ru
+7 (495) 956-62-18



Стандартное оснащение:

- Напряжение 3x400 V AC
- Клеммное присоединение
- 2 выключателя момента
- 2 выключателя положения
- Механическое присоединение фланцевое
- Блокирование моментových выключателей в конечных положениях⁸⁾
- Нагревательное сопротивление²⁾
- Управление вручную
- Степень защиты IP 55

Таблица спецификации МО 3, MOR 3

Номер заказа **52 000.** x - x x x x x / x x

Климатическое исполнение			Электронный регулятор положения - N		Схема включения				
Изготовление для среды	умеренной (У) ¹⁰⁾ холодной умеренной (ХЛУ) ¹¹⁾ тропической (Т) ¹²⁾ морской (М/ТМ) ¹³⁾	с температурами	-25°C ÷ +55°C	IP 55	без регулятора	0			
				IP 65		1			
			-40°C ÷ +40°C	IP 55		Следующая таб.	4		
				IP 65			3		
	-25°C ÷ +55°C	IP 56	6						
		IP 65	5						
	-40°C ÷ +40°C	IP 56	2						
		умеренной (У) ¹⁰⁾ морской (М/ТМ) ¹³⁾	с температурами	-25°C ÷ +55°C			IP 55	оборотная связь через сопротивление ^{8) 16)}	Z251a+Z41a
	IP 65						оборотная связь токовая ^{8) 17)}	Z250a+Z41a	B
	-40°C ÷ +40°C			IP 56			оборотная связь через сопротивление ^{8) 16)}	Z251a+Z41a	K
				IP 56			оборотная связь токовая ^{8) 17)}	Z250a+Z41a	M

Электрическое присоединение	Питающее напряжение ²⁵⁾	Схема включения ⁶⁾	↓
На клеммную колодку	Y/Δ 380/220 V AC ⁶⁾	Z279a + Z298	0
	Y/Δ 400/230 V AC ⁶⁾	Z279a + Z298	1
	Y/Δ 380/220 V AC - с реверсивными контакторами	Z297 + Z298	2
	Y/Δ 400/230 V AC - с реверсивными контакторами	Z297 + Z298	3
На коннектор	Y/Δ 380/220 V AC ⁶⁾	Z279a + Z298	5
	Y/Δ 400/230 V AC ⁶⁾	Z279a + Z298	6
	Y/Δ 380/220 V AC - с реверсивными контакторами	Z297 + Z298	4
	Y/Δ 400/230 V AC - с реверсивными контакторами	Z297 + Z298	7

Выключающий момент ^{32) 33)}	Частота вращения выходного вала	Электродвигатель 3x400 (380) V, 50Hz			↓
		Мощность	Обороты	Ток ³⁵⁾	
16 ÷ 40 Nm	10 min ⁻¹	180 W	900 min ⁻¹	0.62 A	A
32 ÷ 90 Nm					B
80 ÷ 130 Nm					C
100 ÷ 150 Nm					H
16 ÷ 40 Nm	16 min ⁻¹	120 W	1 380 min ⁻¹	0.42 A	D
32 ÷ 90 Nm		180 W		0.56 A	E
80 ÷ 130 Nm		250 W		0.76 A	F
100 ÷ 150 Nm		370 W		1.03 A	G
16 ÷ 40 Nm	25 min ⁻¹	180 W	1 380 min ⁻¹	0.56 A	J
32 ÷ 90 Nm		250 W		0.76 A	L
80 ÷ 130 Nm		370 W		1.03 A	N
16 ÷ 40 Nm		40 min ^{-1 6)}		250 W	1 380 min ⁻¹
32 ÷ 90 Nm	370 W		1.03 A	P	
16 ÷ 40 Nm	63 min ^{-1 6)}	370 W	1 380 min ⁻¹	1.03 A	R
32 ÷ 63 Nm					S

Исполнение панели управления	Диапазон числа оборотов ⁴⁴⁾ выходного вала		Схема включения	↓
	без датчика и с датчиком сопротивления			
Электромеханический - без местного управления	1 ÷ 5		Z298	A
	5 ÷ 40 и 50 ÷ 380			B
	40 ÷ 50			C
Электромеханический - с местным управлением	1 ÷ 5		Z299 Z232a ⁴⁵⁾	D
	5 ÷ 40 и 50 ÷ 380			E
	40 ÷ 50			F

↓ ↓ ↓ ↓
Продолжение на дальнейшей странице

Номер заказа 52 000. x - x x x x x / x x

Датчик положения		Включение	Выход	Схема включения	↓	
Без датчика		-	-	-	A	
Датчик сопротивления	Простой	-	1x100 Ω	Z5a	B	
	Двойной ⁶⁾	-	2x100 Ω	Z6a	C	
Электронный датчик положения - токовый ^{8) 54)}	Без источника	2-проводник	4 - 20 mA	Z10a	S	
	С источником			Z269a	Q	
	Без источника	3-проводник	0 - 20 mA	Z257b	T	
	С источником			Z260a	U	
	Без источника			4 - 20 mA	Z257b	V
	С источником			Z260a	W	
	Без источника	0 - 5 mA	Z257b	Y		
	С источником		Z260a	Z		
Емкостный СРТ ^{8) 52)}	Без источника ⁶⁾	2-проводник	4 - 20 mA	Z10a	I	
	С источником ⁶⁾			Z269a	J	
	С источником ⁵¹⁾			Z250a		

Механическое присоединение		Эскиз		↓
Без адаптера	5x зуб (зуб 35° + зазор 37°), 2104mm	P-1012b; P-1399a - действующий для электропривод с регулятором или СРТ	P-1376a	5
	4x зуб (зуб 45° + зазор 45°), 2102mm		P-1102/03	0
	4x зуб (зуб 30° + зазор 60°), 280mm ⁶¹⁾		P-1102/01	A
	4x зуб (зуб 30° + зазор 60°), 2102mm ⁶¹⁾		P-1102/02	B
	F10 - форма E (B3), STN 18 6314 (ISO 5210)		P-1103/03	C
	F10 - форма C, STN 18 6314 / DIN 3338		P-1103/01	D
	F10 - форма D (G0D), STN 18 6314 / ISO 5210 (DIN3210) ⁶¹⁾		P-1103/02	E
С адаптером	F10/F07 - форма A, STN 18 6314 / DIN 3210	P-1848	F	
	F10 - форма B1, STN 18 6314 / ISO 52100	P-1849	G	
	F14 - форма C, STN 18 6314 / DIN 3210	P-1853	K	

Добавочное оснащение		Схема включения	↓	↓
	Без добавочного оснащения; выключающий момент установлен на максимальную величину из избранного диапазона и ход 20 оборотов выходного вала		0	1
A	2 добавочные позиционные выключатели S5, S6	Z21 ⁴⁵⁾	0	2
B	Установка выключающего момента на требуемую величину		0	3
C	Установка рабочего хода на требуемую величину		0	4

Разрешенные комбинации и код исполнения для электропривода:
A+B=07, A+C=08, B+C=06, A+B+C=12

Примечания:

- 2) Электропривод с регулятором положения содержит нагревательное сопротивление с термическим выключателем. При температурах окружающей среды сверх +40 °C, у электроприводов с датчиком положения, он должен отключиться от напряжения. Это в силе для исполнения без регулятора положения.
- 6) Действительно только для исполнения без регулятора.
- 8) При исполнении с регулятором или емкостным датчиком блокирование выключателей момента в концевых положениях отпадает.
- 10) Умеренной (У), в том числе и теплой умеренной (ТпУ), теплой сухой умеренной (ТпСУ), мягкой теплой сухой (МТпС), экстремальной теплой сухой (ЭТпС).
- 11) Холодной умеренной (ХлУ), в том числе и теплой умеренной (ТпУ), теплой сухой умеренной (ТпСУ), мягкой теплой сухой (МТпС).
- 12) Тропической (Т) - для сухих и влажных тропических климатов (МТпС, ЭТпС, ТпПр, ТпВ, ТпВР), в том числе и теплой умеренной и теплой сухой умеренной (ТпУ, ТпСУ).
- 13) Морской (М/ТМ) холодной, умеренной и тропической морской (ХлМ, УМ, ТМ).
- 16) Обратная связь в регулятор осуществляется датчиком сопротивления (без задания кода при подборке датчика).
- 17) Обратная связь в регулятор осуществляется емкостным датчиком (при подборке датчика указывается код J).
- 25) Другое напряжение по договору с заводом-изготовителем (3x500; 3x480; 3x415 V AC).
- 32) Выключающий момент укажите в заказе. Если он не указан, будет установлен максимальный момент указанного диапазона. Про температуры от +40 °C до +55 °C макс. момент выключения надо умножить коэффициентом 0,87. Пусковой момент является мин. 1.3 кратным макс. выключающего момента.
- 33) Максимальный нагрузочный момент является:
 - 0.8 кратным макс. выключающего момента в режиме работы S2-10мин., или S4-25%, 6 - 90 циклов/час.
 - 0.6 кратным макс. выключающего момента в режиме работы S4-25%, 90-1200 циклов/час.
- 35) Действительно для напряжения 3x400 V AC.
- 44) Конкретное число рабочих оборотов укажите в заказе. Если не будет указано, то электропривод будет установлен на 20 оборотов. При исполнении с регулятором или электронным датчиком положения - токовым или емкостным датчиком всегда укажите конкретные число оборотов.
- 45) Действительно для исполнения с регулятором.
- 51) Только для исполнения с регулятором с токовой обратной связью. У исполнения с регулятором, выходной сигнал гальванически не изолированный от входного сигнала.
- 52) Для диапазона от 8 до 340 рабочих оборотов.
- 54) Максимально 340 оборотов или выдвижной шпindel по 160мм.
- 61) В крутящий момент 80 Nm.

Схемы включения МО 3, MOR 3

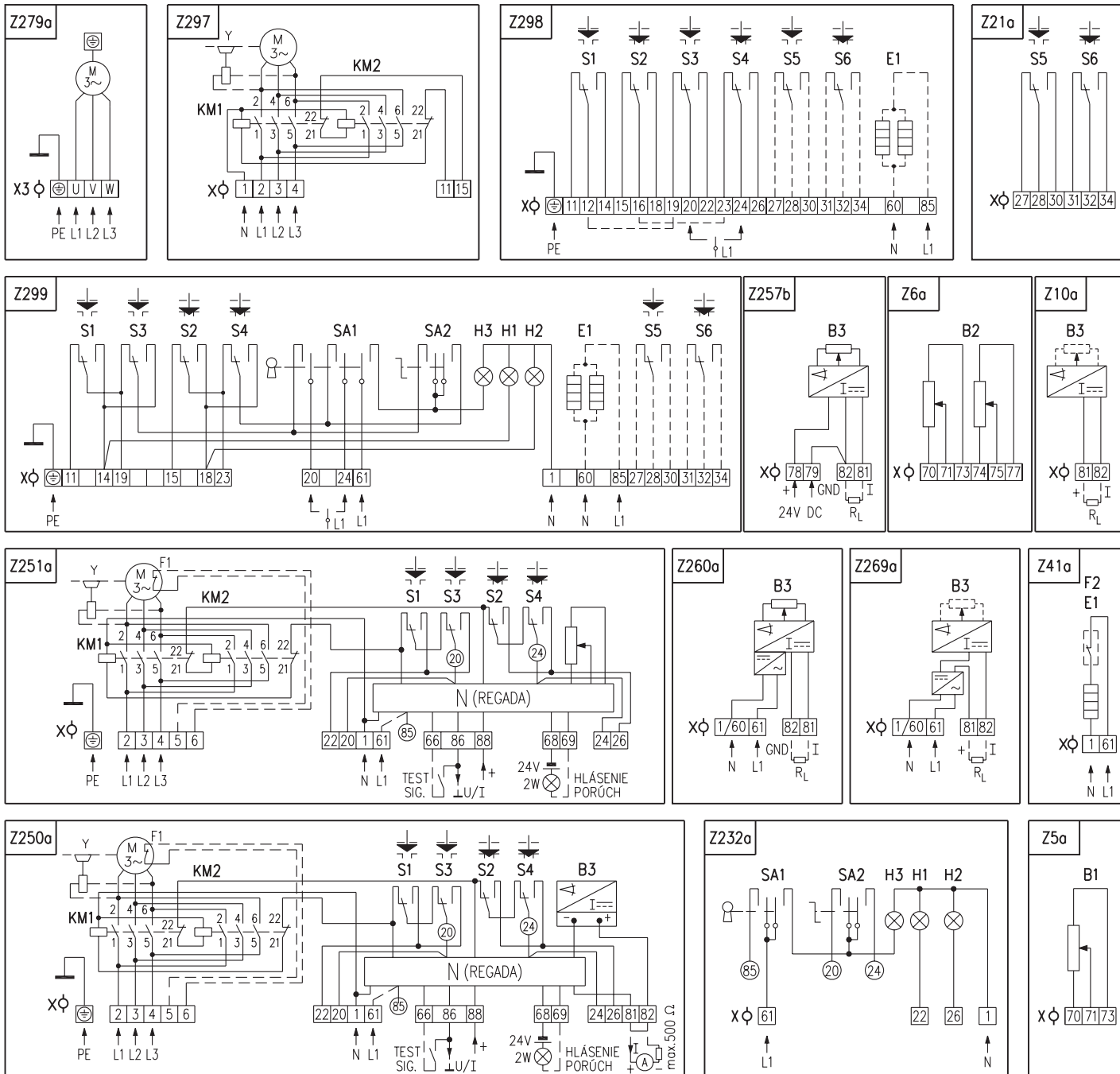

Примечания:

1. В случае, если выходной сигнал емкостного датчика (схема включения Z250a) не используется, необходимо клеммы 81 и 82 соединить соединительным зажимом. При использовании выходного токового сигнала из преобразователя соединительный зажим устранить. Выходной сигнал гальванически не изолированный от входного сигнала.
2. При электрическом присоединении на клеммную колодку, зажим 1/60 в схеме Z269a и Z260a выведен на зажим 1.
3. Выведенный температурный предохранитель электродвигателя в схеме Z251a и Z250a для указанного типа электропривода не в силе.
4. Тормоз электродвигателя в схемах Z297, Z251a и Z250a не в силе для указанного типа электропривода.
5. Другие включения электроприводов как указаны в каталоге, возможны по договору с заводом-изготовителем.

Символическое обозначение:

- Z5a схема включения датчика сопротивления, простого
- Z6a схема включения датчика сопротивления, двойного
- Z10a схема включения электронного датчика положения, токового, или емкостного датчика, 2-проводникового без источника
- Z21a схема включения добавочных выключателей положения для исполнения электроприводов с регулятором
- Z41a схема включения нагревательного сопротивления с термическим выключателем для электроприводов с регулятором
- Z232a схема включения местного управления для электроприводов с регулятором
- Z250a схема включения электропривода с 3-фазным электродвигателем с регулятором с токовой обратной связью
- Z251a схема включения электропривода с 3-фазным электродвигателем с регулятором с обратной связью через сопротивление
- Z257b схема включения электронного датчика положения, токового, 3-проводникового без источника
- Z260a схема включения электронного датчика положения, токового, 3-проводникового с источником
- Z269a схема включения электронного датчика положения, токового, или емкостного датчика, 2-проводникового с источником
- Z279a схема включения 3-фазного электродвигателя
- Z297 схема включения 3-фазного электродвигателя с реверсивными контакторами
- Z298 схема включения моментowych и позиционных выключателей и нагревательного сопротивления
- Z299 схема включения моментowych и позиционных выключателей и нагревательного сопротивления для исполнения электропривода с местным управлением

- B1 датчик сопротивления, простой
- B2 датчик сопротивления, двойной
- B3 емкостный датчик положения, или электронный датчик положения
- S1 моментный выключатель "открыто"
- S2 моментный выключатель "закрыто"
- S3 позиционный выключатель "открыто"
- S4 позиционный выключатель "закрыто"
- S5 добавочный выключатель положения "открыто"
- S6 добавочный выключатель положения "закрыто"
- M электродвигатель
- Y тормоз электродвигателя (недействующий для данного типа электропривода)
- E1 нагревательное сопротивление
- F1 тепловая защита электродвигателя (недействующий для данного типа электропривода)
- F2 термический выключатель нагревательного сопротивления
- X клеммная колодка
- X3 клеммная колодка электродвигателя
- N регулятор положения
- I/U входные/выходные токовые сигналы/сигналы напряжения
- H1 обозначение крайнего положения "открыто"
- H2 обозначение крайнего положения "закрыто"
- H3 обозначение крайнего положения "местное электрическое управление"
- SA1 вращательный переключатель с ключом "дистанционное - 0 - местное" управление
- SA2 вращательный переключатель "открывает - стоп - закрывает"
- R_L нагрузочное сопротивление
- KM1, KM2 реверсивный контактор



A large rectangular area with a dotted grid pattern, intended for technical drawing or notes.

Зскизы МО 3

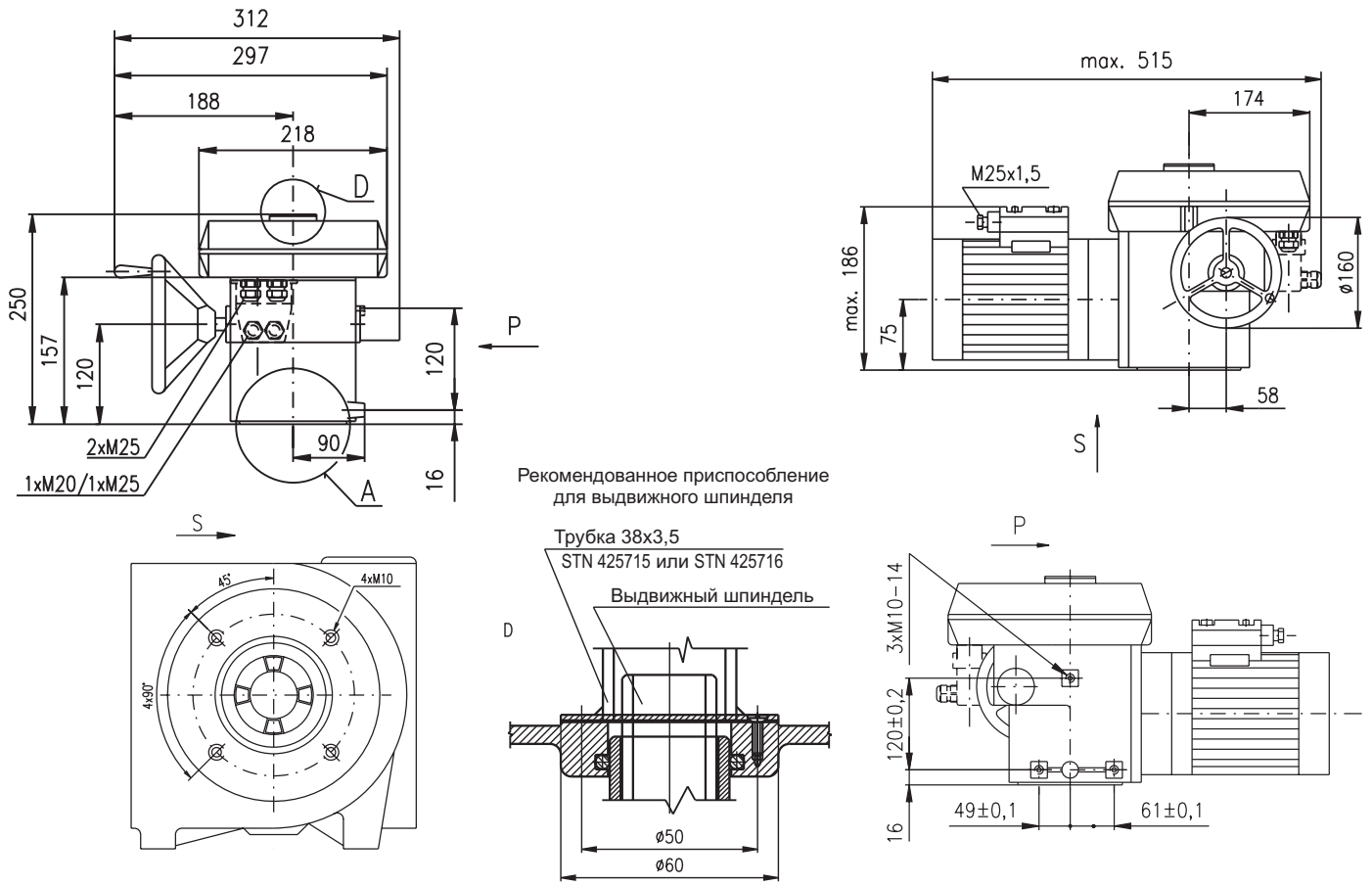

Присоединительные габариты (деталь А) указаны в отдельных эскизах.

P-1012b

Зскизы MOR 3, MO 3Р

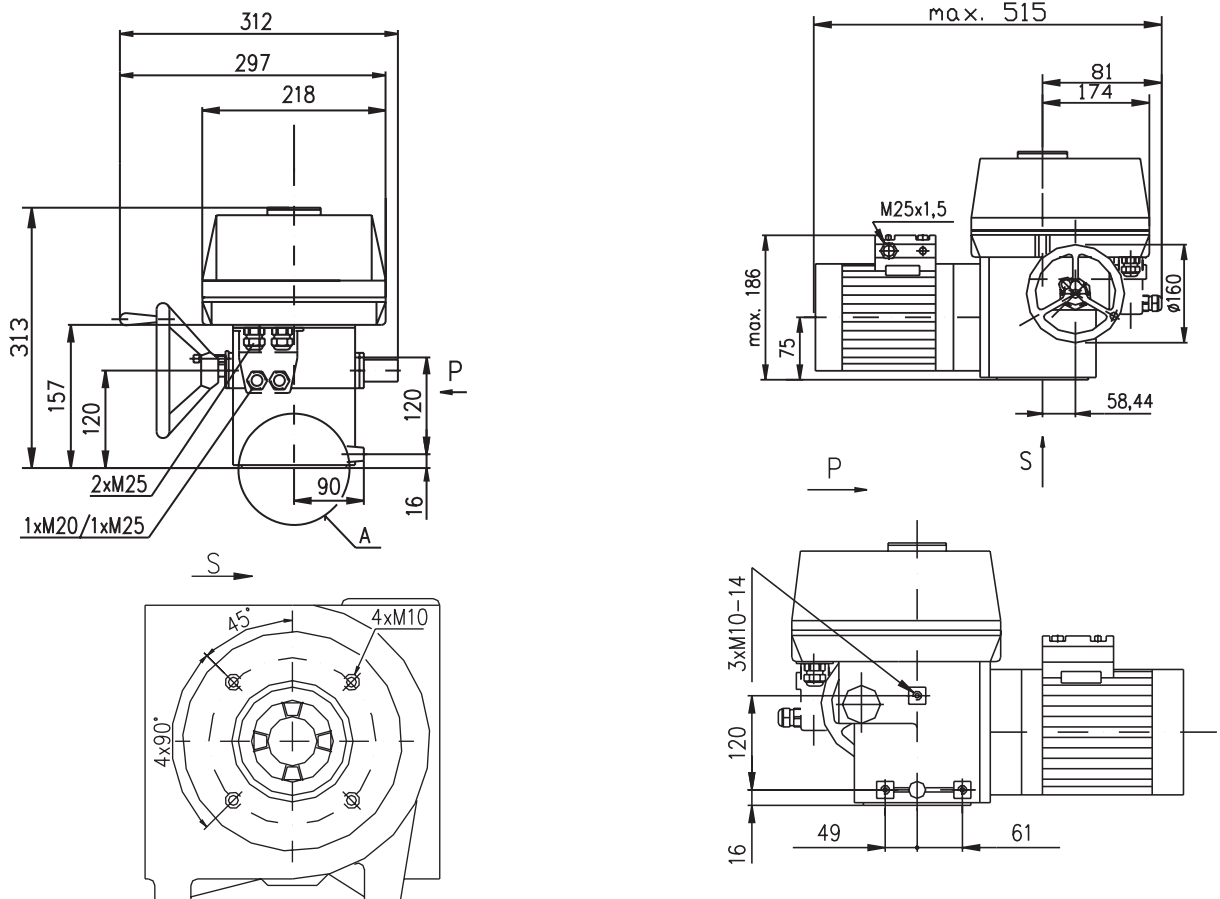

Присоединительные габариты (деталь А) указаны в отдельных эскизах.

P-1399a

4x зуб

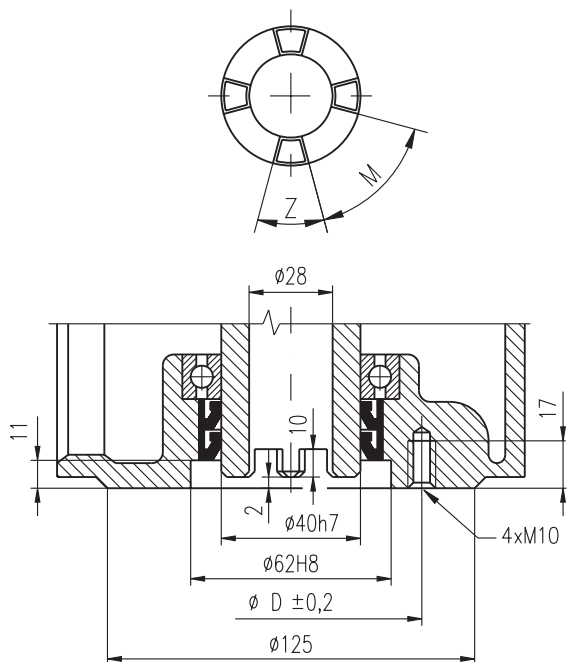

P-1102

P-1102/03	$\phi 102$	45°	45°
P-1102/02	$\phi 102$	30°	60°
P-1102/01	$\phi 80$	30°	60°
Исполнение	D	Z	M

Форма С

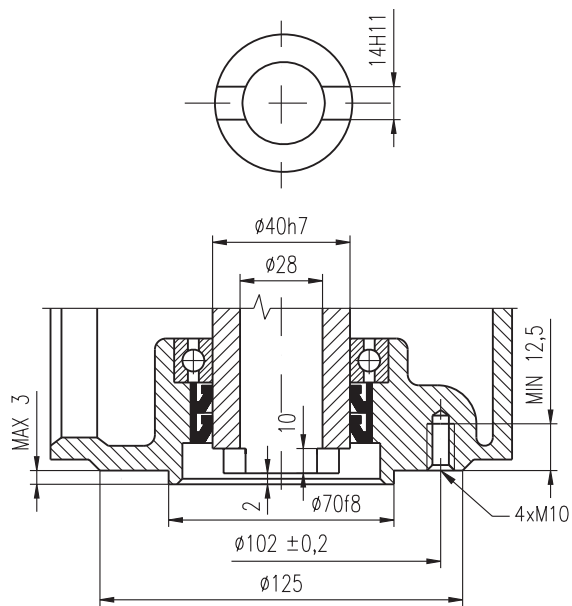

P-1103/01

Форма D

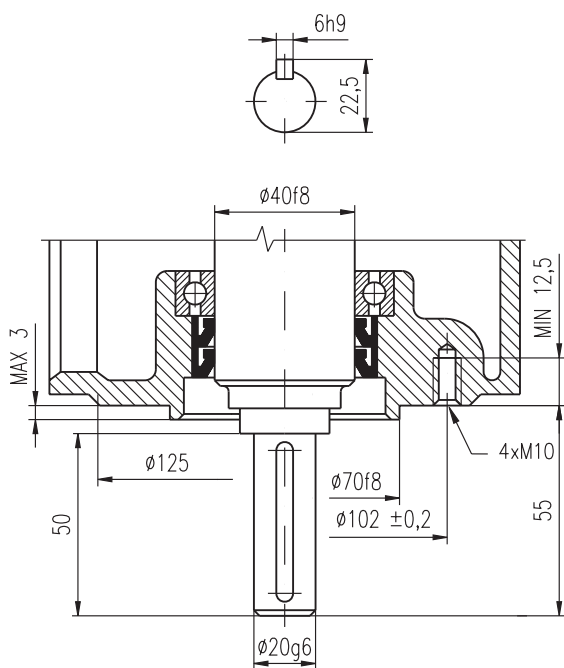

P-1103/02

Форма E

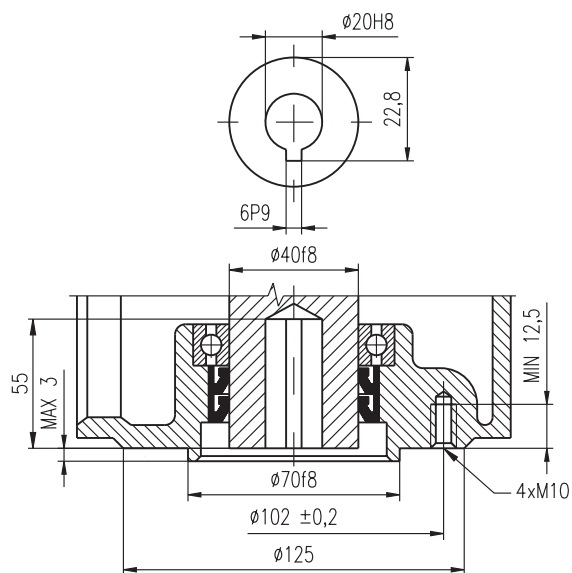

P-1103/03

Форма А

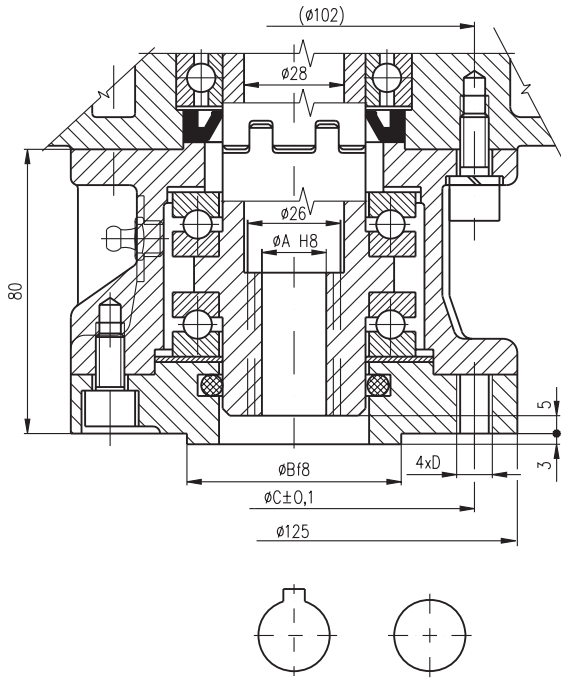

Примечание:
Исполнение по таблице специфицировать в заказе.

P-1848/A4	14	60	70	M8
P-1848/A3	20	70	102	M10
P-1848/A2	14	70	102	M10
P-1848/A1	19,5	60	102	M10
P-1848/A0	17	60	102	M10
Исполнение	A	B	C	D

P-1848

Форма В1

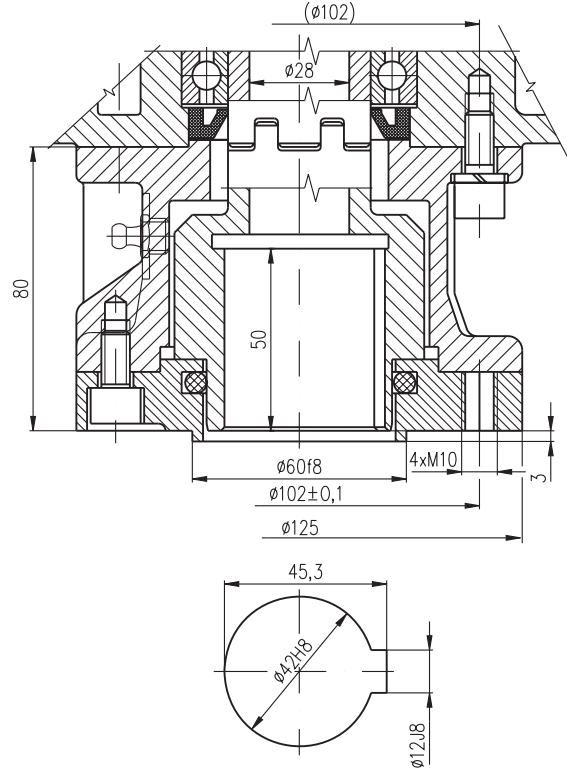

P-1849

Форма С

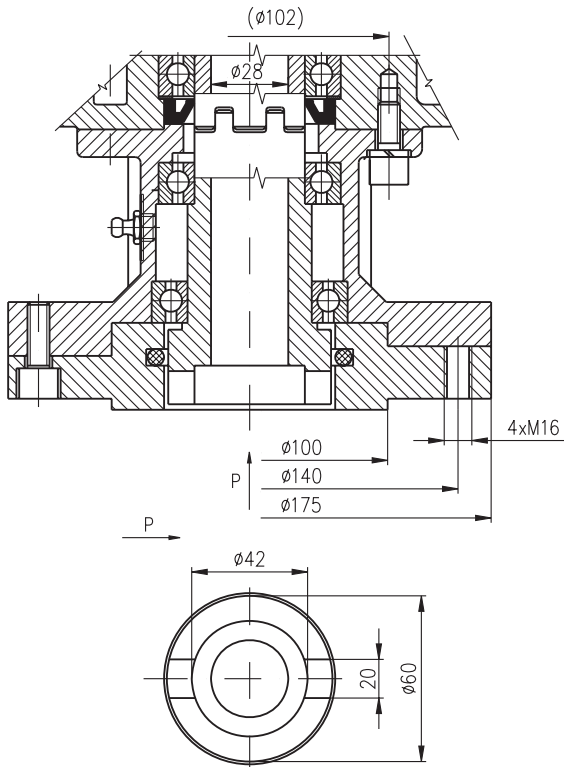

P-1853

5х зуб

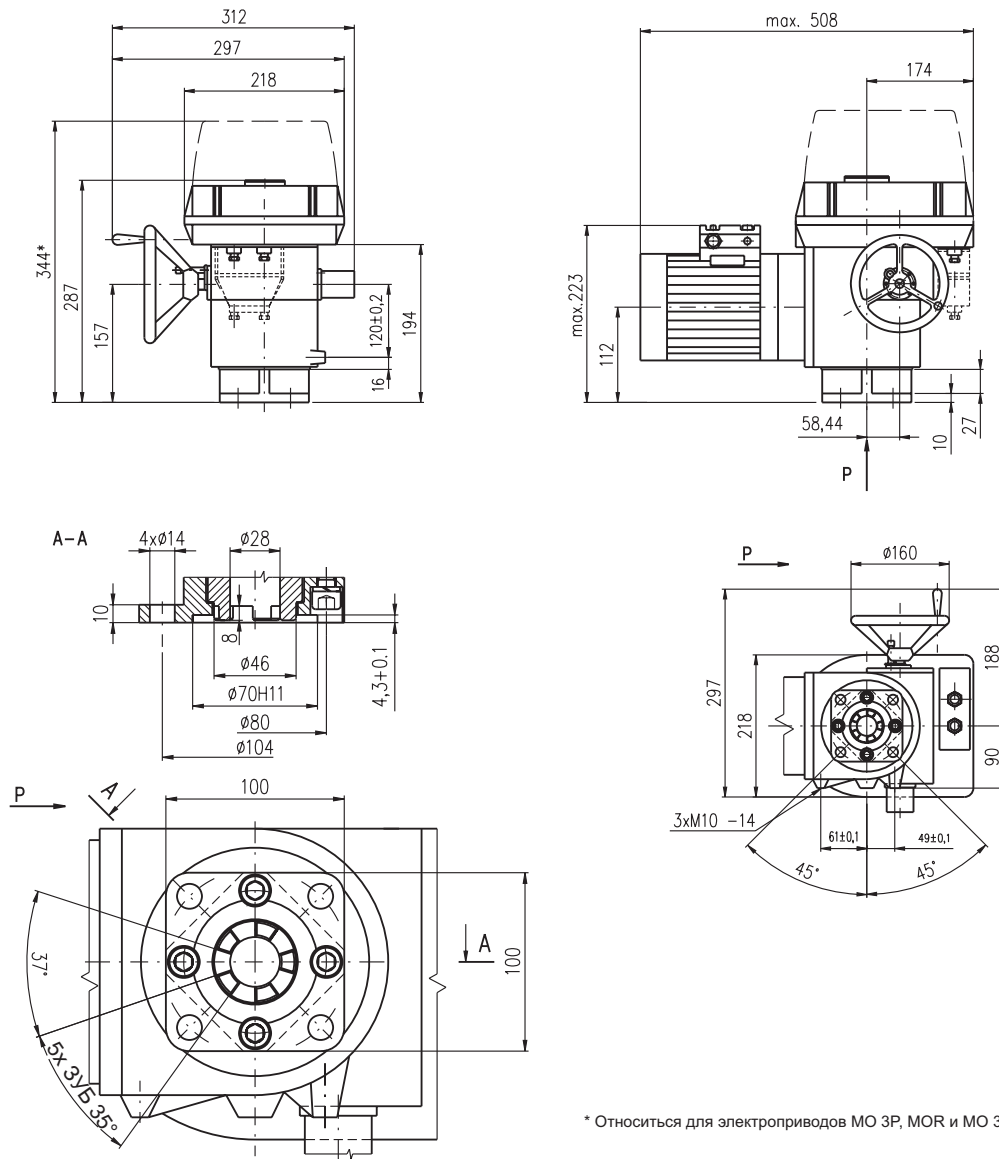

* Относится для электроприводов МО 3Р, МО 3 с емкостным датчиком СРТ

P-1376a