

33 912

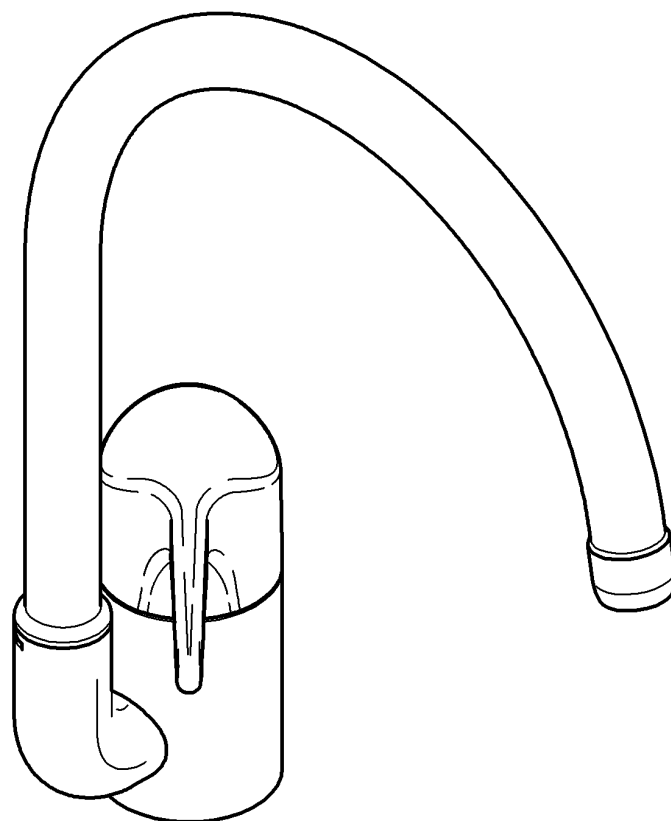

D1	I5	N9	GR13	TR17
GB2	NL6	FIN10	CZ14	RUS18
F3	S7	PL11	H15	SK19
E4	DK8	UAE12	P16	

Design & Quality Engineering GROHE Germany

95.257.231/ÄM 21538/11.08

GROHE

ENJOY WATER®

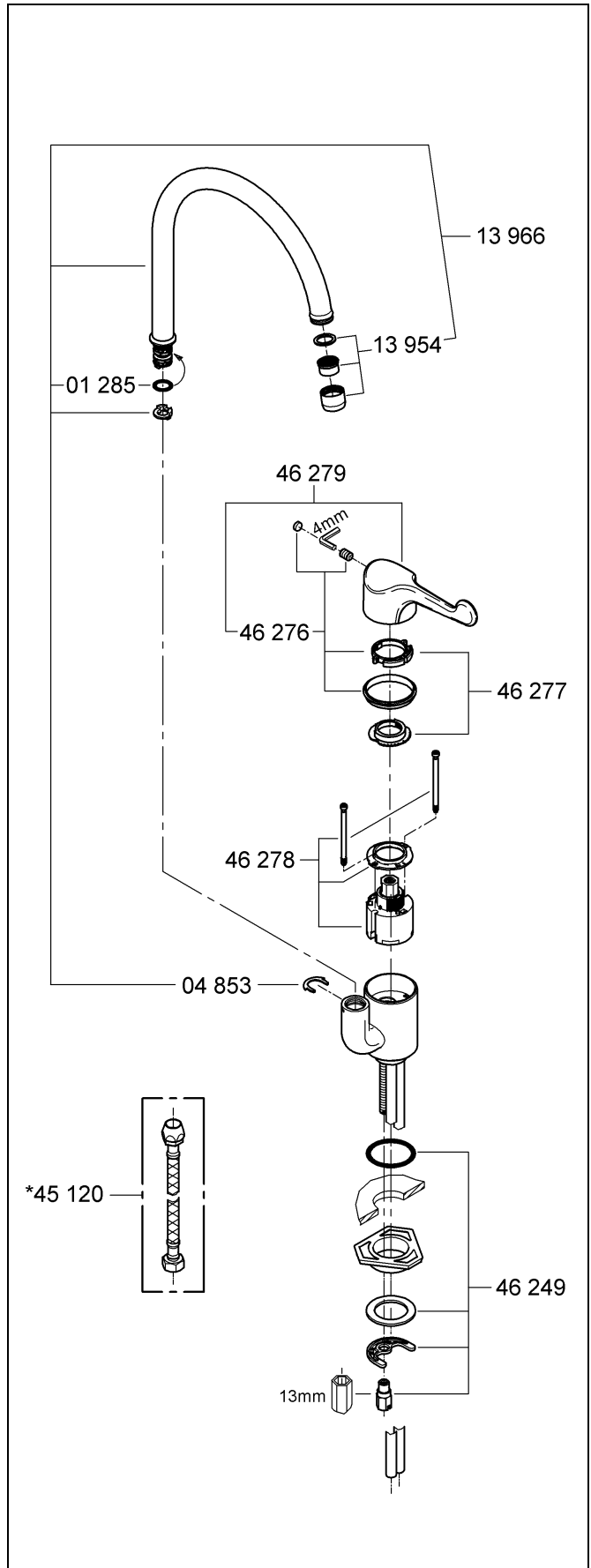
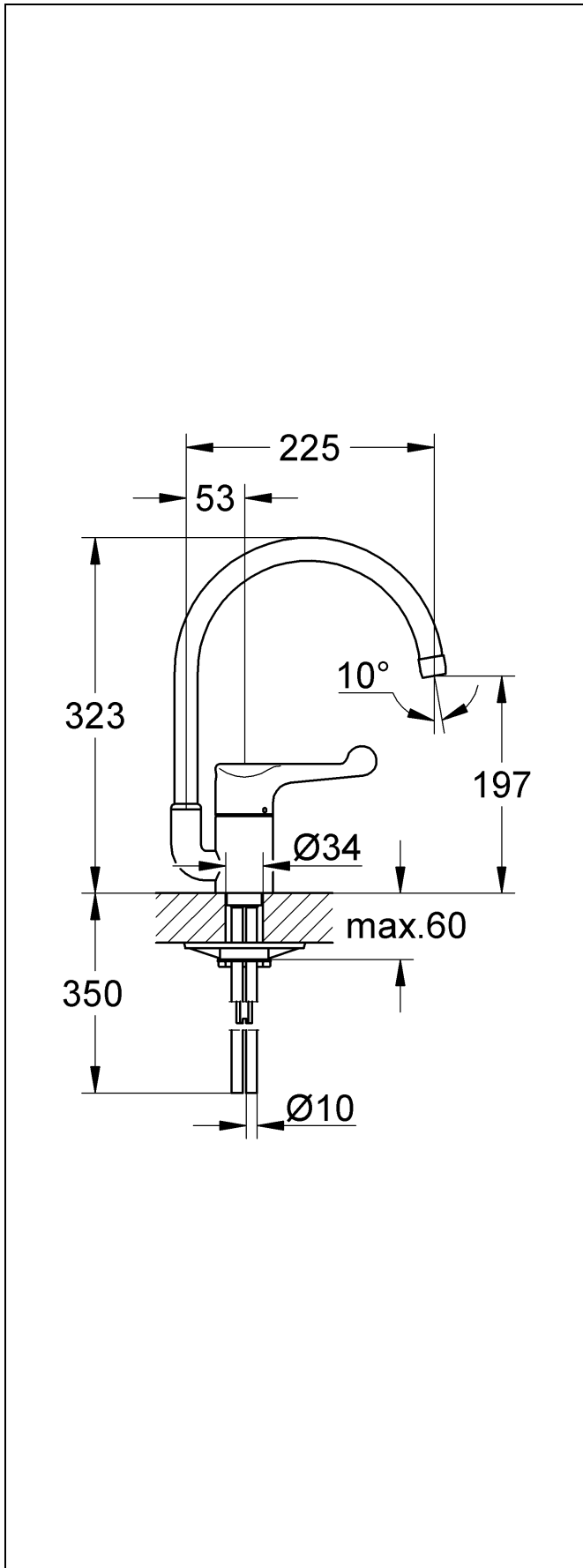

Bitte diese Anleitung an den Benutzer der Armatur weitergeben!
 Please pass these instructions on to the end user of the fitting.
 S.v.p remettre cette instruction à l'utilisateur de la robinetterie!

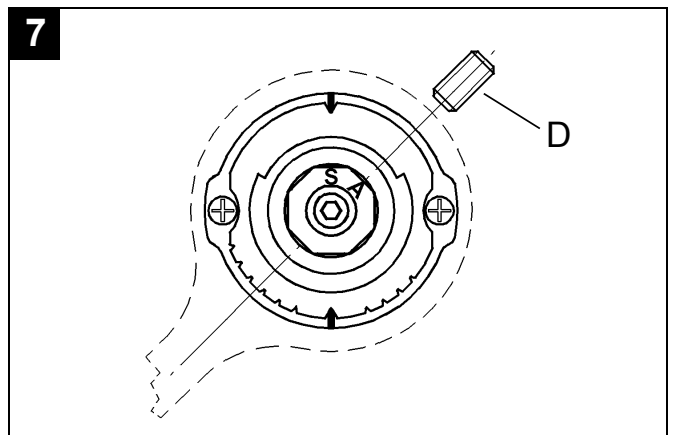
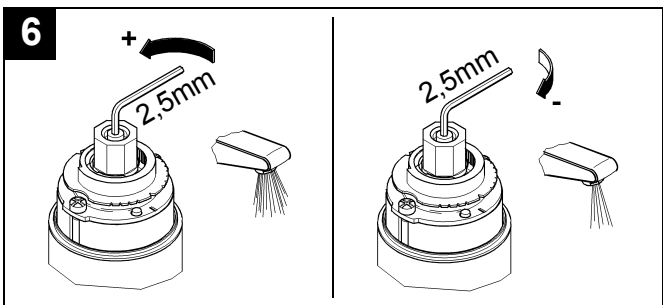
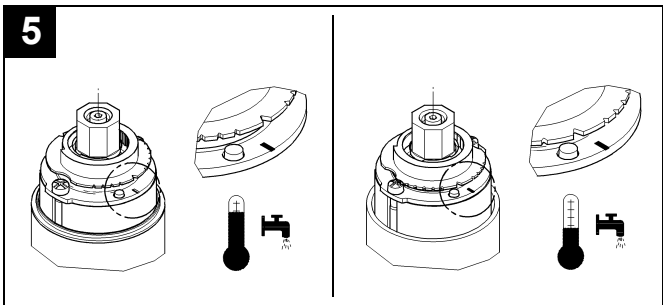
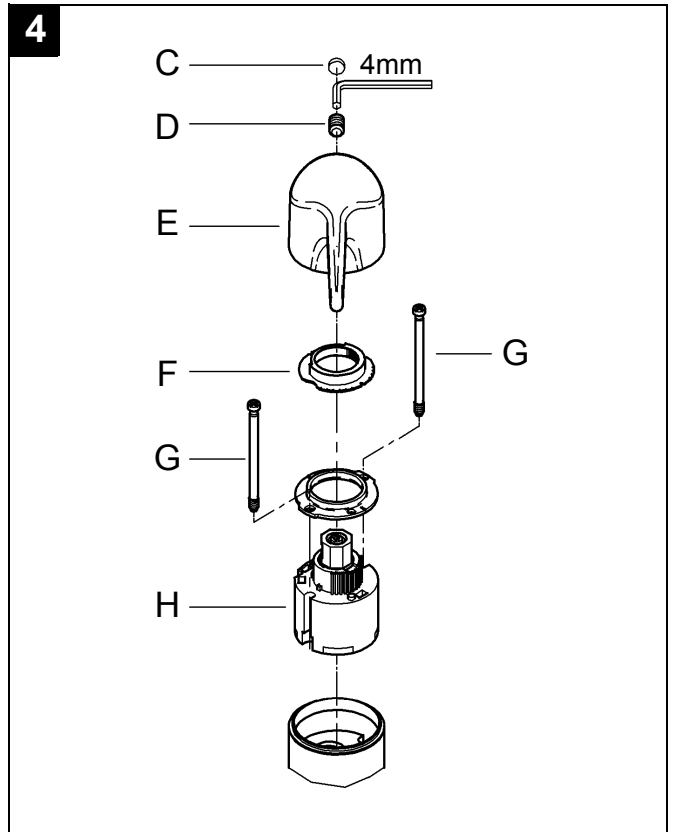
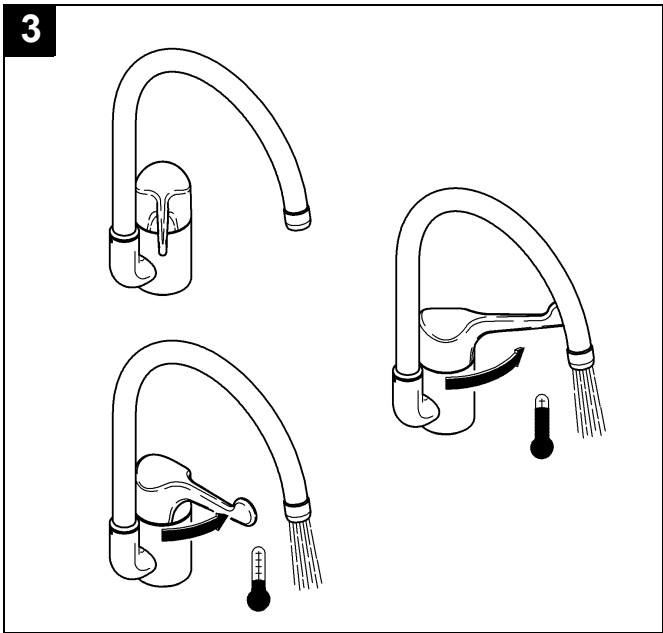
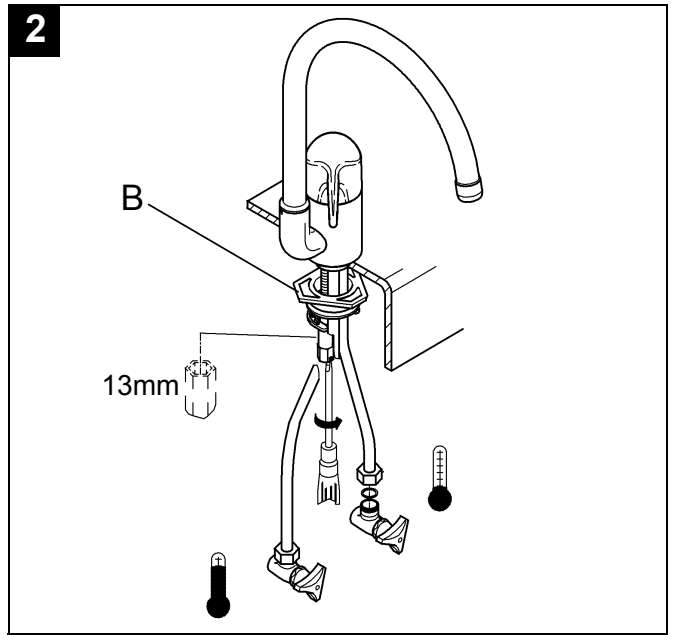
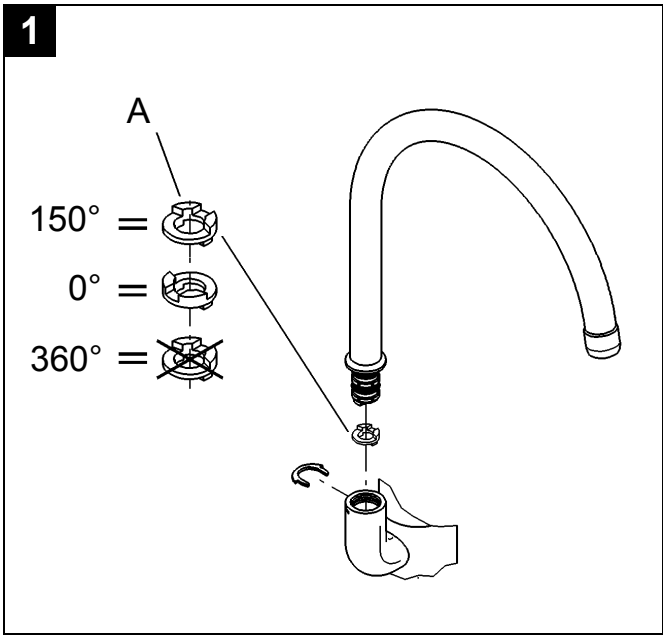

D

Anwendungsbereich

Betrieb ist möglich mit: Druckspeichern, thermisch und hydraulisch gesteuerten Durchlauferhitzern. Der Betrieb mit drucklosen Speichern (offenen Warmwasserbereitern) ist **nicht** möglich!

Technische Daten

- Fließdruck: min. 0,5 bar - empfohlen 1 - 5 bar
- Betriebsdruck max. 10 bar
- Prüfdruck 16 bar

Zur Einhaltung der Geräuschwerte nach DIN 4109 ist bei Ruhedrücken über 5 bar ein Druckminderer einzubauen.

Höhere Druckdifferenzen zwischen Kalt- und Warmwasseranschluss sind zu vermeiden!

- Durchfluss bei 3 bar Fließdruck: ca. 8 l/min
- Temperatur
Warmwassereingang: max. 80 °C
Zur Energieeinsparung empfohlen: 60 °C
- Wasseranschluss
kalt - rechts
warm - links
max. 60mm
- Klemmlänge

Installation

Rohrleitungssystem vor und nach der Installation gründlich spülen (DIN 1988/DIN EN 806 beachten)!

Einbau und Anschluss, siehe Klappseite II, Abb. [1] und [2].

Maßzeichnung auf Klappseite I beachten.

Der Kaltwasseranschluss muss rechts, der Warmwasseranschluss links erfolgen.

Schwenkauslauf montieren

Schwenkbereich durch Anschlag (A) einstellbar, siehe Abb. [1].

Hinweis: Durch Wegfall der Stabilisierungsplatte (B) kann die Klemmlänge um 15mm vergrößert werden, siehe Abb. [2].

Kalt- und Warmwasserzufuhr öffnen und Anschlüsse auf Dichtheit prüfen!

Funktion der Armatur prüfen, siehe Abb. [3].

Achtung

Hebel nicht anheben, die Sicherheitsmischbatterie öffnet durch Schwenken des Hebels.

Die Wassertemperatur steigt beim Schwenken von links nach rechts von Kalt- über Misch- nach Heißwasser stetig an.

Temperaturbegrenzer

Der serienmäßig eingebaute Temperaturbegrenzer ist im Anlieferungszustand außer Funktion.

Zur Aktivierung siehe "Austausch der Kartusche" Punkt 1 bis 4.

Temperaturbegrenzer (F) abziehen und je nach gewünschter maximaler Wassertemperatur, Drehung im Uhrzeigersinn (Temperatur +), Drehung gegen den Uhrzeigersinn (Temperatur -), wieder aufstecken, siehe Abb. [4] und [5].

Mengenbegrenzer

Diese Armatur ist mit einer Mengenbegrenzung ausgestattet. Damit ist eine stufenlose, individuelle Durchflussmengenbegrenzung möglich. Werkseitig ist der größtmögliche Durchfluss voreingestellt.

In Verbindung mit hydraulischen Durchlauferhitzern ist der Einsatz der Durchflussmengenbegrenzung nicht zu empfehlen.

Zur Aktivierung siehe "Austausch der Kartusche" Punkt 1 bis 4, Abb. [4] und [6].

Montage des Hebels, siehe Abb. [7].

Nach Einstellung des Durchflusses und der Temperatur wird der Hebel wieder montiert. Dabei muss die Markierung **A** auf der Kartusche beachtet werden. Der Hebel wird so aufgesetzt, dass der Gewindestift (D) auf die mit **A** gekennzeichnete Fläche geschraubt wird.

Wartung

Alle Teile prüfen, reinigen, evtl. austauschen und mit Spezialarmaturenfett einfetten.

Kalt- und Warmwasserzufuhr absperren!

I. Austausch der Kartusche, siehe Abb. [4].

1. Hebel (E) nach links schwenken (Armatur geschlossen).
2. Stopfen (C) aushebeln.
3. Gewindestift (D) mit Innensechskantschlüssel 4mm lösen.
4. Hebel (E) abziehen.
5. Temperaturbegrenzer (F) abziehen.
6. Schrauben (G) lösen und Kartusche (H) kpl. abnehmen.
7. Kartusche (H) kpl. austauschen.

Einbaulage beachten.

Es ist darauf zu achten, dass die Dichtungen der Kartusche in die Eindrehungen des Gehäuses eingreifen. Schrauben (G) einschrauben und **wechselweise gleichmäßig** festziehen.

II. Laminarstrahlregler (13 954) ausschrauben und säubern, siehe Klappseite I.

Montage in umgekehrter Reihenfolge.

Ersatzteile, siehe Klappseite I (* = Sonderzubehör).

Pflege

Die Hinweise zur Pflege dieser Armatur sind der beiliegenden Pflegeanleitung zu entnehmen.

GB

Application

Can be used in conjunction with: Pressurised storage heaters, thermally and hydraulically controlled instantaneous heaters. Operation with low-pressure displacement water heaters is **not** possible.

Specifications

- Flow pressure: min. 0.5 bar - recommended 1 - 5 bar
- Operating pressure max. 10 bar
- Test pressure 16 bar

If static pressure is greater than 5 bar, fit pressure reducer.

Avoid major pressure differences between cold and hot water supply.

- Flow rate at 3 bar flow pressure approx. 8 l/min
- Temperature
 - Hot water inlet: (maximum) 80 °C
 - Recommended: (energy saving) 60 °C
- Water connection cold - right hot - left
- Max. clamping length max. 60mm

Installation

Flush piping system prior and after installation of fitting thoroughly (Consider EN 806)!

Installation and connection, see fold-out page II, Figs. [1] and [2].

Refer to the dimensional drawing on fold-out page I.

The cold-water supply must be connected on the right and the hot-water supply on the left.

Fit swivel spout

Swivel range adjustable by means of stop (A), see Fig. [1].

Note: If the support plate (B) is omitted, the clamping length can be increased by 15mm, see Fig. [2].

Open hot and cold-water supply and check connections for leakage!

Check fitting for correct operation, see Fig. [3].

Caution

Do not lift the lever, the security mixer opens by turning the lever.

The water temperature increases on turning from left to right from cold- through mixed- to hot water.

Temperature limiter

On delivery, the temperature limiter (fitted as standard) is inoperative.

For commissioning see "Replacing the cartridge" point 1 to 4.

Remove temperature limiter (F) and, depending on the maximum temperature required, turn clockwise (to increase temperature) or anticlockwise (to reduce temperature) and refit, see Figs. [4] and [5].

Flow rate limiter

This mixer is fitted with a flow rate limiter, permitting an infinitely individual variable reduction in the flow rate. The highest possible flow rate is set by the factory before despatch.

The use of flow rate limiters in combination with hydraulic instantaneous water heaters is not recommended.

For commissioning see "Replacing the cartridge" point 1 to 4, Fig. [4] and [6].

Mounting of lever, see Fig. [7].

After setting of flow and temperature the lever is replaced relative to the marking **A** on the cartridge. The lever will be positioned in such a way that the fixing screw (D) is screwed against the face marked **A**.

Maintenance

Inspect and clean all parts, replace as necessary and grease with Grohe special grease.

Shut off hot and cold water supply!

I. Replacing the cartridge, see Fig. [4].

1. Turn lever (E) left (mixer closed).
2. Lever out plug (C).
3. Loosen set screw (D) with 4mm socket spanner.
4. Pull off lever (E).
5. Pull off temperature limiter (F).
6. Remove screws (G) and detach complete cartridge (H).
7. Change the complete cartridge (H).

Observe the correct installation position.

Make sure that the cartridge seals engage in the grooves on the housing. Fit screws (G) and tighten **evenly and alternately**.

II. Unscrew and clean flow straightener (13 954), see fold-out page I.

Assemble in reverse order.

Replacement parts, see fold-out page I (* = special accessories).

Care

For directions on the care of this fitting, please refer to the accompanying Care Instructions.

F

Domaine d'application

Utilisation possible avec: accumulateurs sous pression, chauffe-eau instantanés à commande thermique et hydraulique. Un fonctionnement avec des accumulateurs sans pression (chauffe-eau à écoulement libre) n'est **pas** possible!

Caractéristiques techniques

- Pression dynamique: minimale 0,5 bar
- recommandée 1 à 5 bar(s)
- Pression de service maximale 10 bars
- Pression d'épreuve 16 bars

Installer un réducteur de pression en cas de pressions statiques supérieures à 5 bars.

Éviter des différences importantes de pression entre les raccords d'eau chaude et d'eau froide!

- Débit à une pression dynamique de 3 bars: env. 8 l/min
- Température Arrivée d'eau chaude: 80 °C maxi.
Recommandée pour une économie d'énergie: 60 °C
- Raccord d'eau froide - à droite
chaude - à gauche
maximum 60mm
- Prise

Installation

Bien rincer les canalisations avant et après l'installation (respecter la norme EN 806)!

Montage et raccordement, voir volet II, fig. [1] et [2].

Tenir compte de la cote du schéma sur le volet I.

Le raccordement d'eau froide doit être effectué à droite, celui d'eau chaude à gauche.

Monter le bec orientable.

La mobilité du bec est définie par la position de la butée (A), voir fig. [1].

Remarque: en supprimant la plaque de stabilisation (B), on augmente la prise de 15mm, voir fig. [2].

Ouvrir l'arrivée d'eau froide et d'eau chaude et vérifier l'étanchéité des raccords.

Vérifier le fonctionnement de la robinetterie, voir fig. [3].

Attention!

Ouvrir le mitigeur en faisant pivoter le levier sans le soulever.

La température de l'eau augmente lorsque qu'on fait pivoter le levier de la gauche vers la droite, la température de l'eau passe de froid à tiède puis à chaud.

Limiteur de température

Le limiteur de température, monté en série, est hors service lors de la livraison.

Pour l'activer, voir "Remplacement de la cartouche", points 1 à 4.

Retirer le limiteur de température (F) et le tourner en fonction de la température maximale de l'eau désirée, soit dans le sens des aiguilles d'une montre (température plus élevée) soit dans le sens inverse (température moins élevée), réencliqueter, voir fig. [4] et [5].

Limiteur de débit

Ce mitigeur est équipé d'un limiteur de débit. Celui-ci permet une limitation individualisée, en continu, du débit. Le débit maximal est pré-réglé en usine.

L'utilisation du limiteur de débit est déconseillée avec des chauffe-eau instantanés à commande hydraulique.

Pour l'activer, voir "Remplacement de la cartouche", points 1 à 4, fig. [4] et [6].

Montage du levier, voir fig. [7].

Remonter le levier après le réglage du débit et de la température de l'eau. Ce faisant, respecter la position du repère **A** situé sur la cartouche. Placer le levier de sorte à visser la vis sans tête (D) sur la partie marquée du repère **A**.

Maintenance

Contrôler toutes les pièces, les nettoyer, les remplacer si nécessaire et les graisser avec de la graisse spéciale pour robinetterie.

Fermer l'arrivée d'eau chaude et d'eau froide.

I. Remplacement de la cartouche, voir fig. [4].

1. Faire pivoter le levier (E) vers la gauche (mitigeur fermé).
2. Retirer le bouchon (C) en faisant levier.
3. Dévisser la vis sans tête (D) avec une clé Allen de 4mm.
4. Retirer le levier (E).
5. Extraire le limiteur de température (F).
6. Desserrer les vis (G) et enlever la cartouche complète (H).
7. Remplacer la cartouche (H) complète.

Faire attention à la position de montage.

Veiller à ce que les joints de la cartouche s'engagent correctement dans les logements du corps de robinetterie. Insérer les vis (G) et les serrer **uniformément et en alternance**.

II. Brise-jet laminaire (13 954) le dévisser et le nettoyer, voir volet I.

Le montage s'effectue dans l'ordre inverse.

Pièces de rechange, voir volet I (* = accessoires en option).

Entretien

Les indications relatives à l'entretien de cette robinetterie figurent sur la notice jointe à l'emballage.

E

Campo de aplicación

Es posible el funcionamiento con: acumuladores de presión, calentadores instantáneos con control térmico e hidráulico. ¡No es posible el funcionamiento con acumuladores sin presión (calentadores de agua sin presión)!

Datos técnicos

- Presión de trabajo mín. 0,5 bar
- recomendado 1 - 5 bares
- Presión de utilización como máximo 10 bares
- Presión de verificación 16 bares

Si la presión en reposo es superior a 5 bares, hay que instalar un reductor de presión.

¡Deberán evitarse diferencias de presión importantes entre las acometidas del agua fría y del agua caliente!

- Caudal para una presión de trabajo de 3 bares: aprox. 8 l/min
- Temperatura
Entrada del agua caliente: máx. 80 °C
Recomendada para ahorrar energía: 60 °C
- Acometida del agua fría - a la derecha
caliente - a la izquierda
- Longitud de apriete máx. 60mm

Instalación

¡Purgar a fondo el sistema de tuberías antes y después de la instalación (tener en cuenta EN 806)!

Montaje y conexión, véase página desplegable II, fig. [1] y [2].

Respetar el croquis de la página despegable I.

La acometida del agua fría debe estar a la derecha; la acometida del agua caliente debe estar a la izquierda.

Montar el caño giratorio

Ajuste de la gama de giro mediante el tope (A), véase la fig. [1].

Nota: Si no se utiliza la placa de estabilización (B) puede incrementarse 15mm la longitud de apriete, véase la fig. [2].

¡Abrir las llaves de paso del agua fría y del agua caliente y comprobar la estanqueidad de las conexiones!

Comprobar el funcionamiento del monomando, véase la fig. [3].

¡Atención!

No se debe subir la palanca, dado que el mezclador estándar de seguridad se abre al moverla.

El agua caliente se obtiene accionando de agua fría a caliente (pasando por agua mezclada), a medida que se desplaza la palanca de izquierda a derecha.

Limitador de temperatura

En la batería, tal como viene de fábrica, el limitador de temperatura que viene incorporado de serie está regulado al máximo.

Para regularlo, véase "cambio del cartucho" puntos 1 a 4. Quitar el limitador de temperatura (F), y encajarlo de nuevo posicionándolo según la temperatura máxima del agua que se desea (girándolo en el sentido de las agujas del reloj se incrementa la temperatura, y girándolo en sentido contrario al de las agujas del reloj se reduce la temperatura); véanse las figs. [4] y [5].

Limitador de caudal

Este monomando está equipado con una limitación de caudal. Gracias a ello es posible una limitación individual del caudal sin escalonamientos. El ajuste de fábrica corresponde al máximo caudal posible.

No es recomendable la aplicación de la limitación del caudal en combinación con calentadores instantáneos con control hidráulico.

Para la regulación, véase "cambio del cartucho" puntos 1 a 4, figs. [4] y [6].

Montaje de la palanca, véase la fig. [7].

Tras haber ajustado el caudal y la temperatura hay que montar nuevamente la palanca. Durante esta operación hay que tener en cuenta la marca **A** que se encuentra sobre el cartucho. Hay que colocar la palanca de modo que el tornillo prisionero (D) quede enroscado sobre la superficie marcada con **A**.

Mantenimiento

Revisar todas las piezas, limpiarlas, sustituirlas en caso necesario y engrasarlas con grasa especial para grifería.

¡Cerrar las llaves de paso del agua fría y del agua caliente!

I. Cambio del cartucho, véase la fig. [4].

1. Desplazar la palanca (E) hacia la izquierda (monomando cerrado).
2. Quitar el tapón (C) haciendo palanca.
3. Con una llave Allen de 4mm, desenroscar el tornillo prisionero (D).
4. Sacar la palanca (E).
5. Quitar el limitador de temperatura (F).
6. Soltar los tornillos (G) y quitar el cartucho (H) completo.
7. Cambiar el cartucho (H) completo.

¡Atender a la posición de montaje!

Hay que asegurarse de que las juntas del cartucho encajen en las entallas del cuerpo del monomando. Enroscar los tornillos (G), apretándolos **alternativa e uniformemente**.

II. Desenroscar y limpiar el regulador de flujo laminar (13 954), véase la página desplegable I.

El montaje se efectúa procediendo en orden inverso.

Repuestos, véase la página desplegable I (* = accesorios especiales).

Cuidados periódicos

Las instrucciones para el cuidado de este producto pueden consultarse en las instrucciones de conservación adjuntas.



Gamma di applicazioni

Il funzionamento è possibile con: accumulatori a pressione per scaldacqua istantanei a regolazione termica e idraulica. **Non** è possibile il funzionamento ad accumulatori senza pressione (accumulatori di acqua calda a circuito aperto).

Dati tecnici

- Pressione idraulica: min. 0,5 bar - consigliata 1 - 5 bar
- Pressione di esercizio massimo 10 bar
- Pressione di prova 16 bar

Per pressioni statiche superiori a 5 bar si raccomanda d'installare un riduttore di pressione.

Evitare grandi differenze di pressione fra il collegamento d'acqua fredda e quello d'acqua calda!

- Portata a 3 bar di pressione idraulica: circa 8 l/min
- Temperatura
Entrata acqua calda: max. 80 °C
Consigliata per risparmio di energia: 60 °C
- Raccordo acqua fredda - a destra
calda - a sinistra
- Lunghezza di serraggio max. 60mm

Installazione

Prima e dopo l'installazione pulire a fondo il sistema di tubazioni (osservare la norma EN 806)!

Montaggio e raccordo, vedere il risvolto di copertina II, fig. [1] e [2].

Rispettare le quote di installazione riportate sul risvolto di copertina I.

Il raccordo dell'acqua fredda deve trovarsi a destra, quello dell'acqua calda a sinistra.

Montare la bocca di erogazione orientabile

Area di rotazione regolabile mediante arresto (A), vedi fig. [1].

Nota: Senza la piastrina stabilizzatrice (B), la lunghezza di serraggio può aumentare di 15mm, vedi fig. [2].

Aprire le entrate dell'acqua calda e fredda e controllare la tenuta dei raccordi!

Controllare il funzionamento del rubinetto, vedi fig. [3].

Attenzione:

Non sollevare la leva, il miscelatore si apre ruotando la leva.

La temperatura dell'acqua aumenta costantemente spostando la leva da sinistra verso destra erogando rispettivamente acqua fredda, tiepida e calda.

Limitatore di temperatura

Il limitatore di temperatura, premontato di serie, è disattivato alla fornitura.

Per l'attivazione, vedere "Sostituzione della cartuccia" dal punto 1 al punto 4.

Estrarre il limitatore di temperatura (F) e, secondo la massima temperatura dell'acqua desiderata girando in senso orario (temperatura +) e in senso antiorario (temperatura -), reinserire il limitatore, vedi fig. [4] e [5].

Limitatore di portata

Questo rubinetto è dotato di un limitatore di portata, per una regolazione graduale del flusso. In fabbrica il rubinetto viene regolato sulla portata massima.

L'uso del limitatore di portata non è raccomandabile negli scaldabagni istantanei idraulici.

Per effettuare l'attivazione vedi "Sostituzione della cartuccia" dal punto 1 al punto 4, fig. [4] e [6].

Per il montaggio della leva, vedi fig. [7].

Dopo l'impostazione della portata e della temperatura rimontare la leva. Durante tale intervento fare attenzione al contrassegno **A** situato sulla cartuccia. Posizionare la leva in modo tale che il grano (D) sia avvitato in corrispondenza della superficie con il contrassegno **A**.

Manutenzione

Controllare, pulire e ingrassare tutti i componenti con apposito grasso per rubinetti, ed eventualmente, sostituire quelli difettosi.

Chiudere le entrate dell'acqua calda e fredda!

I. Sostituzione della cartuccia, vedi fig. [4].

1. Ruotare la leva (E) verso sinistra (rubinetto chiuso).
2. Scalzare il tappino (C).
3. Allentare il grano (D) con l'ausilio della chiave a brugola da 4 mm.
4. Estrarre la leva (E).
5. Estrarre il limitatore di temperatura (F).
6. Allentare le viti (G) ed estrarre la cartuccia completa (H).
7. Sostituire la cartuccia completa (H).

Fare attenzione alla corretta posizione di installazione.

Fare attenzione che le guarnizioni della cartuccia si innestino negli appositi incavi. Avvitare le viti (G) e serrarle **uniformemente in modo alternato**.

II. Svitare e pulire il regolatore di getto (13 954), vedere risvolto di copertina I.

Eseguire il montaggio in ordine inverso.

Pezzi di ricambio, vedere il risvolto di copertina I (* = accessori speciali).

Manutenzione ordinaria

Le istruzioni per la manutenzione ordinaria del presente rubinetto sono riportate nei fogli qui acclusi.

Toepassingsgebied

Te gebruiken in combinatie met: boilers, geisers en c.v.-ketels met warmwatervoorziening. Het werken met lagedrukboilers (open warmwatertoestellen) is **niet** mogelijk!

Technische gegevens

- Stromingsdruk: min. 0,5 bar - aanbevolen 1 - 5 bar
- Werkdruk max. 10 bar
- Testdruk 16 bar

Bij statische drukken boven 5 bar dient een drukreducerendventiel te worden ingebouwd.

Voorkom hoge drukverschillen tussen de koud- en warmwataansluiting!

- Capaciteit bij 3 bar stromingsdruk: ca. 8 l/min
- Temperatuur warmwateringang: max. 80 °C
- Ter energiebesparing aanbevolen: 60 °C
- Wataansluiting koud - rechts warm - links max. 60mm
- Klemlengte

Installeren

Leidingen vóór en na het installeren grondig spoelen (EN 806 in acht nemen)!

Inbouwen en aansluiten, zie uitvouwbaar blad II, afb. [1] en [2].

Neem de maatschets op uitvouwbaar blad I in acht.

De koudwataansluiting komt rechts, de warmwataansluiting links.

Zwenkbare uitloop monteren

Zwenkbereik door aanslag (A) instelbaar, zie afb. [1].

Aanwijzing: Door de stabiliseringsplaat (B) weg te laten, kan de te klemmen dikte met 15mm worden vergroot, zie afb. [2].

Open de koud- en warmwatertoevoer en controleer de aansluitingen op lekkages!

Controleer de werking van de kraan, zie afb. [3].

Waarschuwing

Hendel niet omhoog halen, de veiligheidsmengkraan gaat open als de hendel heen en weer wordt bewogen. Bij het draaien van links naar rechts stijgt de watertemperatuur geleidelijk aan van koud naar mengwater naar heet water.

Temperatuurbegrenzer

De standaard ingebouwde temperatuurbegrenzer is bij aflevering buiten werking.

Zie voor het activeren hiervan „Vervangen van de cartouche“ punt 1 - 4.

Verwijder de temperatuurbegrenzer (F) en breng deze naargelang de gewenste maximale watertemperatuur, draaiing rechtsom (temperatuur +), draaiing linksom (temperatuur -) weer aan, zie afb. [4] en [5].

Volumebegrenzer

Deze kraan is voorzien van een kardoos met een volumebegrenzer. Daardoor is een traploze individuele doorstroombeperking mogelijk. In de fabriek wordt de maximale capaciteit afgesteld.

In combinatie met combiketels en geisers is het gebruik van de doorstroombeperking aan de warmwaterkant niet aan te raden, i.v.m. de tapdrempel van de geiser/combiketel.

Zie voor het activeren hiervan „Vervangen van de cartouche“ punt 1 - 4, afb. [4] en [6].

Monteren van de hendel, zie afb. [7].

Na het afstellen van de capaciteit en de temperatuur wordt de hendel opnieuw gemonteerd. Hierbij moet de markering **A** op de cartouche in acht worden genomen. De hendel wordt zodanig aangebracht, dat de schroefdraad (D) op het met een **A** gemarkeerde vlak wordt geschroefd.

Onderhoud

Controleer en reinig alle onderdelen. Vervang onderdelen indien nodig. Vet de onderdelen met speciaal armaturenvet in.

Sluit de koud- en warmwatertoevoer af!

I. Vervangen van de cartouche, zie afb. [4].

1. Hendel (E) naar links draaien (kraan is dicht).
2. Wrik het dopje (C) los.
3. Schroef de schroefdraad (D) met inbusleutel van 4mm los.
4. Verwijder de hendel (E).
5. Verwijder de temperatuurbegrenzer (F).
6. Schroef de schroeven (G) los en verwijder de cartouche (H) compleet.
7. Cartouche (H) compl. vervangen.

Neem de inbouwplaats in acht.

Let erop, dat de pakkingen van de cartouche in de uitsparingen van het kraanhuis vallen. Draai de schroeven (G) vast en **haal deze beurtelings gelijkmatig** aan.

II. Schroef de straalregelaar (13 954) los en reinig deze, zie uitvouwbaar blad I.

De onderdelen worden in omgekeerde volgorde gemonteerd.

Onderdelen, zie uitvouwbaar blad I (* = speciaal toebehoren).

Reiniging

De aanwijzingen voor de reiniging van deze mengkraan vindt u in het bijgaande onderhoudsvoorschrift.

S

Användningsområde

Drift är möjlig med: Tryckbehållare, termiskt och hydrauliskt styrda genomströmningsberedare. Drift med lågtrycksbehållare (öppna varmvattenberedare) är **inte** möjlig!

Tekniska data

- Hydrauliskt tryck min. 0,5 bar
- rekommenderat 1 - 5 bar
- Arbetstryck max. 10 bar
- Provningsstryck 16 bar

Vid ett vilotryck över 5 bar ska en tryckreducerare monteras.

Större tryckdifferenser mellan kall- och varmvattenanslutningen måste undvikas!

- Kapacitet vid 3 bar hydrauliskt tryck: ca 8 l/min
- Temperatur Varmvatteningång: max. 80 °C
Rekommendation för energibesparing: 60 °C
- Vattenanslutning kallt - höger
varmt - vänster
max. 60mm
- Klämlängd

Installation

Spola rörledningssystemet noggrant före och efter installationen (observera EN 806)!

Montering och anslutning, se utvikningssida II, fig. [1] och [2].

Observera mättritingen på utvikningssida I.

Varmvattenanslutningen måste vara på vänster sida och kallvattenanslutningen på höger sida.

Montera svängordningen

Svängraden kan justeras med anslag (A), se fig. [1].

Märk: Genom bortfall av stabiliseringsplattan (B) kan klämlängden ökas med 15mm, se fig. [2].

Öppna kall- och varmvattentillförseln och kontrollera att anslutningarna är täta!

Kontrollera armaturens funktion, se fig. [3].

Observera

Lyft inte spaken, säkerhetsblandaren öppnas genom att svänga spaken.

Vattentemperaturen höjs kontinuerligt vid svängning från vänster till höger från kallt, via blandning, till hett vatten.

Temperaturbegränsare

Temperaturbegränsaren, som är standard, är inte i funktion när blandaren levereras.

För aktivering, se "Byte av patron" punkt 1 till 4.

Dra loss temperaturbegränsaren (F) och vrid medurs (temperatur +), vrid moturs (temperatur -), beroende på önskad max. vattentemperatur, fäst sedan igen, se fig. [4] och [5].

Volymbegränsning

Armaturen är utrustad med en volymbegränsning. Därigenom är en steglös, individuell genomströmningsbegränsning möjlig. Från fabrik är den största möjliga genomströmningen förinställd.

Genomströmningsbegränsningen bör inte användas i kombination med hydrauliska genomströmningsberedare.

För aktivering, se "Byte av patron" punkt 1 till 4, fig. [4] och [6].

Montering av handgrepp, se fig. [7].

Efter inställning av genomströmningsvolym och temperatur monteras handgreppet igen. Därvid måste markeringen **A** på patronen beaktas. Handgreppet sätts på så att gängstiftet (D) skruvas på den med **A** betecknade ytan.

Underhåll

Kontrollera alla delarna, rengör dem, byt ev. ut skadade delar och smörj dem med specialarmaturfett.

Stäng av kall- och varmvattentilloppet!

I. Byte av patron, se fig. [4].

1. Sväng handgrepp (E) åt vänster (armaturen är stängd).
2. Tag ut pluggen (C).
3. Skruva ut gängstiftet (D) med en insexnyckel 4mm.
4. Drag av handtaget (E).
5. Dra av temperaturbegränsaren (F).
6. Lossa skruvarna (G) och tag av patronen (H) komplett.
7. Byt ut patronen (H) komplett.

Observera monteringsläget.

Det är viktigt att patronens tätningar greppar i spåren i huset. Skruva i skruvarna (G) och **dra fast dem växelvis och jämnt**.

II. Skruva ut laminarstrålnregulatorn (13 954) och rengör den, se utvikningssida I.

Monteringen sker i omvänd ordningsföljd.

Reservdelar, se utvikningssida I (* = specialtillbehör).

Skötsel

Skötseltips för denna armatur finns i den bifogade skötselanvisningen.



Anvendelsesområde

Kan anvendes i forbindelse med: Trykbeholdere, termisk og hydraulisk styrede gennemstrømningsvandvarmere. Anvendelse i forbindelse med trykløse beholdere (åbne vandvarmere) er **ikke** mulig!

Tekniske data

- Tilgangstryk min. 0,5 bar - anbefalet 1 - 5 bar
- Driftstryk maks. 10 bar
- Prøvetryk 16 bar

Ved arbejdsdruk over 5 bar monteres en reduktionsventil.

Større trykforskellemellem koldt- og varmtvandstilslutningen bør undgås!

- Gennemstrømning ved 3 bar tilgangstryk ca. 8 l/min.
- Temperatur
Varmtvandsindgang maks. 80 °C
Anbefalet (energibesparelse) 60 °C
- Vandtilslutning
koldt - til højre
varmt - til venstre
maks. 60mm
- Klemlængde

Installation

Skyl rørledningssystemet grundigt før og efter installationen (Vær opmærksom på EN 806)!

Montering og tilslutning, se foldeside II, ill. [1] og [2]. Vær opmærksom på måltegningen på foldeside I.

Det kolde vand skal tilsluttes til højre, det varme vand til venstre.

Monter det drejelige udløb.

Det drejelige område kan indstilles med et stop (A), se ill. [1].

Bemærk: Hvis stabiliseringspladen (B) udelades, kan klemlængden forøges med 15mm, se ill. [2].

Åbn for koldt- og varmtvandstilførslen, og kontrollér, at tilslutningerne er tætte!

Kontrollér, at armaturet fungerer, se ill. [3].

Vigtigt

Løft ikke grebet - sikkerhedsblandingsbatteriet åbnes ved at dreje grebet.

Vandtemperaturen stiger gradvist, når grebet drejes fra venstre til højre, fra koldt over lunkent til varmt vand.

Temperaturbegrænsning

Den standardmonterede temperaturbegrænsning er ved leveringen ude af funktion.

Vedr. aktivering se "Udskiftning af patron", punkt 1 til 4.

Træk temperaturbegrænsningen (F) af, og sæt den på igen alt efter den ønskede maks. vandtemperatur, drejning med uret (temperatur +), drejning mod uret (temperatur -), se ill. [4] og [5].

Mængdebegrænsning

Dette armatur er udstyret med en mængdebegrænsning. Gennemstrømningsmængden kan således begrænses trinløst og individuelt. Fra fabrikken er den størst mulige gennemstrømning forindstillet.

I forbindelse med hydrauliske gennemstrømningsvandvarmere kan brug af gennemstrømningsbegrænsning ikke anbefales.

Vedr. aktivering se "Udskiftning af patron", punkt 1 til 4, ill. [4] og [6].

Montering af greb, se ill. [7].

Efter indstilling af gennemstrømningen og temperaturen monteres grebet igen. Vær i den forbindelse opmærksom på markeringen **A** på patronen. Sæt grebet på således, at gevindtappen (D) skrues på fladen, der er mærket med **A**.

Vedligeholdelse

Kontrollér alle dele, rens dem, udskift dem evt., og smør dem med specielt armaturfedt.

Luk for koldt- og varmtvandstilførslen!

I. Udskiftning af patron, se ill. [4].

1. Drej grebet (E) til venstre (armaturet lukket).
2. Vip proppen (C) ud.
3. Løsn gevindtappen (D) med en unbrakonøgle 4mm.
4. Træk grebet (E) af.
5. Træk temperaturbegrænsningen (F) af.
6. Løsn skrue (G), og tag hele patronen (H) af.
7. Udskift hele patronen (H).

Vær opmærksom på monteringspositionen.

Patronens pakninger skal gribe ind i husets inddrejninger. Skru skrue (G) i, og spænd dem **skiftevis og ensartet**.

II. Skru den laminare strålerregulator (13 954) ud, og rens den, se foldeside I.

Monteringen foretages i omvendt rækkefølge.

Reserve dele, se foldeside I (* = specialtilbehør).

Vedligeholdelse

Anvisningerne vedrørende vedligeholdelse af dette armatur er anført i vedlagte vedligeholdelsesanvisning.

N

Bruksområde

Kan brukes med: Trykkmagasiner, termisk og hydraulisk styrte varmtvannsberedere. Bruk med lavtrykkmagasiner (åpne varmtvannsberedere) er **ikke** mulig!

Tekniske data

- Dynamisk trykk: min. 0,5 bar - anbefalt 1 - 5 bar
- Driftstrykk maks. 10 bar
- Kontrolltrykk 16 bar

Ved statisk trykk over 5 bar monteres en trykkreduksjonsventil.

Unngå store trykkdifferanser mellom kaldt- og varmtvannstilkoblingen!

- Gjennomstrømning ved 3 bar dynamisk trykk: ca. 8 l/min
- Temperatur Varmtvannsinngang: maks. 80 °C
Anbefales til energisparing: 60 °C
- Vanntilkobling kaldt - høyre
varmt - venstre
maks. 60mm
- Klemlengde

Installering

Spyl rørledningssystemet grundig før og etter installeringen (Følg EN 806)!

Montering og tilkobling, se utbrettside II, bilde [1] og [2].

Se måltegningen på utbrettside I.

Kaldtvannstilkoblingen må være på høyre side, varmtvannstilkoblingen på venstre side.

Montering av svingtuten

Svingområdet kan justeres med anslaget (A), se bilde [1].

Merk! Dersom stabiliseringsplaten (B) ikke brukes, kan klemlengden økes med 15mm, se bilde [2].

Åpne kaldt- og varmtvannstilførselen og kontroller at koblingene er tette!

Kontroller armaturens funksjon, se bilde [3].

OBS!

Ikke løft spaken, sikkerhetsblandebatteriet åpnes hvis man svinger spaken.

Vanntemperaturen stiger fra kalt-, blandet- og til varmtvann, når man svinger fra høyre til venstre.

Temperaturbegrensere

Standardmontert temperaturbegrensere er ute av funksjon ved levering.

Aktivering - se "Skifte patron" punkt 1 til 4.

Trekk av temperaturbegrenseren (F) og drei til ønsket temperatur - med urviseren (temperatur +) eller mot urviseren (temperatur -). Sett deretter begrenseren på igjen, se bilde [4] og [5].

Mengdebegrensere

Denne armaturen er utstyrt med en mengdebegrensere. Den muliggjør en trinnløs, individuell begrensningsmengde. Den størst mulige gjennomstrømningen er forhåndsinnstilt fra fabrikken.

Bruk av strømningsbegrensere anbefales ikke i forbindelse med hydrauliske varmtvannsberedere.

For aktivering, se "Skifte patron", punkt 1 til 4, bilde [4] og [6].

Montering av spaken, se bilde [7].

Etter innstilling av gjennomstrømningen og temperaturen, monteres spaken igjen. Ta hensyn til merket **A** på patronen. Spaken blir satt på slik at gjengestiften (D) blir skrudd på flaten som er merket **A**.

Vedlikehold

Kontroller og rengjør alle deler, skift ut om nødvendig og smør med spesial-armaturfett.

Steng kaldt- og varmtvannstilførselen!

I. Skifte patron, se bilde [4].

1. Sving spaken (E) til venstre (lukket armatur).
2. Løft ut stoppepropp (C).
3. Løsne gjengestift (D) med unbrakonøkkel 4mm.
4. Trekk av spak (E).
5. Trekk av temperaturbegrenseren (F).
6. Løsne skruer (G) og ta av patronen (H) komplett.
7. Skift ut komplett patron (H).

Ta hensyn til monteringsposisjonen.

Man må passe på at pakningene til patronen griper inn i inndreiningene til huset. Skru inn skruene (G) og **stram vekselvist og jevnt**.

II. Skru av og rengjør laminarperlatoren (13 954), se utbrettside I.

Monter i motsatt rekkefølge.

Reservedeler, se utbrettside I (* = ekstratilbehør).

Pleie

Informasjon om pleie av denne armaturen finnes i pleiveiledningen.

FIN

Käyttöalue

Käyttö on mahdollista: Painevaraajien, termisesti ja hydraulisesti ohjattujen läpivirtauskuumentimien kanssa. Käyttö paineettomien säiliöiden (avoimien lämminvesiboilierien) kanssa **ei** ole mahdollista!

Tekniset tiedot

- virtauspaine: min. 0,5 bar - suositus 1 - 5 bar
- käyttöpaine maks. 10 bar
- koepaine 16 bar

Asenna paineenalennusventtiili lepopaineiden ylittäessä 5 baria.

Suurempia paine-eroja kylmä- ja lämminvesiliitännän välillä on vältettävä!

- läpivirtaus, kun virtauspaine on 3 baria: n. 8 l/min
- lämpötila
lämpimän veden tulo: maks. 80 °C
energian säästämiseksi suosittelemme: 60 °C
- vesiliitäntä kylmä - oikealla
lämmin - vasemmalla
- kiinnitystason vahvuus maks. 60mm

Asennus

Huuhtelee putkistot huolellisesti ennen ja jälkeen asennuksen (EN 806 huomioitava)!

Asennus ja liitäntä, ks. kääntöpuolen sivu II, kuva [1] ja [2].

Huomaa kääntöpuolen sivulla I oleva mittapiirros.

Kylmävesiliitäntä on tehtävä oikealle, lämminvesiliitäntä vasemmalle.

Käännettävän juoksuputken asennus

Käännettävä juoksuputki voidaan säätää vastekappaleen (A) avulla, ks. kuva [1].

Ohje: Kiinnitystaso voi olla 15mm vahvempi, jos tukilevy (B) jätetään pois, ks. kuva [2].

Avaa kylmän ja lämpimän veden tulo ja tarkasta liitäntöjen tiiviys!

Tarkasta hanan toiminta, ks. kuva [3].

Huomio

Älä nosta vipua, turvasekoitin avautuu vipua kääntämällä.

Veden lämpötila kasvaa käännettäessä vipua vasemmalta oikealle muuttuen kylmästä asteittain kuumaksi.

Lämpötilanrajoitin

Kaikkiin laitteisiin vakiona sisäänrakennettu lämpötilanrajoitin ei ole toiminnassa, kun laite toimitetaan asiakkaalle.

Aktivointia varten ks. ”Säätöosan vaihto” kohdat 1 - 4.

Vedä lämpötilanrajoitin (F) ulos ja kierrä sitä haluamasi korkeimman veden lämpötilan mukaan myötöpäivään (lämpötila +) tai vastapäivään (lämpötila -); työnnä se tämän jälkeen takaisin paikalleen, ks. kuva [4] ja [5].

Virtausmäärän rajoitin

Tämä laitteisto on varustettu virtausmäärän rajoittimella. Tämä mahdollistaa yksilöllisen, portaattoman läpivirtauksen rajoittamisen. Tehtaalla on esisäädetty suurin mahdollinen läpivirtauksen määrä.

Läpivirtauksen rajoitinta ei suositella käytettäväksi yhdessä hydraulisen läpivirtauskuumentimen kanssa.

Aktivointia varten ks. ”Säätöosan vaihto” kohdat 1 - 4, kuva [4] ja [6].

Vivun asennus, ks. kuva [7].

Läpivirtauksen ja lämpötilan säädön jälkeen vipu asennetaan jälleen paikalleen. Sen yhteydessä tulee huomioida säätöosassa oleva merkintä **A**. Vipua asetetaan paikalleen niin, että kierretappi (D) ruuvataan kirjaimen **A** kanssa merkitylle pinnalle.

Huolto

Tarkasta kaikki osat, puhdista ne, vaihda tarvittaessa ja rasvaa erikoisrasvalla.

Sulje kylmän ja lämpimän veden tulo!

I. Säätöosan vaihto, ks. kuva [4].

1. Käännä vipua (E) vasemmalle (hana kiinni).
2. Vipua tulppa (C) irti.
3. Avaa kierretappi (D) 4mm:n kuusiokoloavaimella.
4. Vedä vipu (E) irti.
5. Vedä lämpötilanrajoitin (F) irti.
6. Löysää ruuvit (G) ja irrota säätöosa (H) kokonaan.
7. Vaihda säätöosa (H) kokonaan.

Huomaa asennusasento.

Huolehdi siitä, että säätöosan tiivisteet tarttuvat kotelon syvennyksiin. Kierrä ruuvit (G) paikalleen ja kiristä **tasaisesti vuorotellen**.

II. Ruuvaa poresuutin (13 954) irti ja puhdista se, ks. kääntöpuolen sivu I.

Asennus tapahtuu päinvastaisessa järjestyksessä.

Varaosat, ks. kääntöpuolen sivu I (* = erikoislisätarvike).

Hoito

Tämän hanan hoitoa koskevat ohjeet löydät mukana olevista hoito-ohjeista.

Zakres stosowania

Możliwe jest użytkowanie z: podgrzewaczami ciśnieniowymi oraz przepływowymi, włączanymi w zależności od temperatury i ciśnienia. Użytkowanie z bezciśnieniowymi podgrzewaczami wody (pracującymi w systemie otwartym) **nie** jest możliwe!

Dane techniczne

- Ciśnienie przepływu min. 0,5 bar - zalecane 1 - 5 bar
- Ciśnienie robocze maks. 10 bar
- Ciśnienie kontrolne 16 bar

Jeśli ciśnienie statyczne przekracza 5 bar, to konieczne jest wmontowanie reduktora ciśnienia.

Należy unikać większych różnic ciśnienia pomiędzy wodą zimną i ciepłą!

- Natężenie przepływu przy ciśnieniu przepływu 3 bar: ok. 8 l/min
- Temperatura na doprowadzeniu wody gorącej: maks. 80 °C
Zalecana temperatura energooszczędna: 60 °C
- Podłączenie wody zimna - str. prawa
gorąca - str. lewa
- Długość zamocowania maks. 60mm

Instalacja

Przed instalacją i po niej dokładnie przepłukać przewody rurowe (przestrzegać EN 806)!

Montaż i podłączenie, zob. rozkładana strona II, rys. [1] i [2].

Przestrzegać rysunku wymiarowego na stronie rozkładanej I.

Doprowadzenie wody zimnej należy wykonać z prawej strony, wody gorącej z lewej strony.

Montaż odchylanego wylotu

Obszar zasięgu wylotu regulowany jest ogranicznikiem (A), zob. rys. [1].

Wskazówka: W przypadku rezygnacji z płyty stabilizującej (B) można zwiększyć długość zamocowania o 15mm, zob. rys. [2].

Odkręcić zawory doprowadzenia wody zimnej i gorącej oraz sprawdzić szczelność połączeń!

Sprawdzić działanie armatury, zob. rys. [3].

Uwaga

Nie podnosić dźwigni, bateria mieszająca otwiera się poprzez obrót dźwigni.

W wyniku obrotu od strony lewej do prawej, temperatura wody stale wzrasta, od zimnej poprzez mieszaną, aż do gorącej.

Ogranicznik temperatury wody

Wbudowany seryjnie ogranicznik temperatury wody jest przez producenta wyłączony.

Włączenie zob. "Wymiana głowicy" punkt 1 do 4.

Zdjąć ogranicznik temperatury (F) i w zależności od wymaganej maksymalnej temperatury wody - wykonać obrót zgodnie z ruchem wskazówek zegara (temperatura +) lub obrót przeciwnie do ruchu wskazówek zegara (temperatura -), powtórnie założyć, zob. rys. [4] i [5].

Ograniczenie przepływu

Armatura wyposażona jest w ogranicznik przepływu wody. Dzięki temu można bezstopniowo i indywidualnie ustawić natężenie przepływu wody. Przepływ nastawiono fabrycznie na wartość maksymalną.

Wykorzystywanie ogranicznika przepływu wody w połączeniu z przepływowymi podgrzewaczami wody włączanymi w zależności od ciśnienia nie jest zalecane.

W celu włączenia, zob. "Wymiana głowicy" punkt 1 do 4, rys. [4] oraz [6].

Montaż dźwigni, zob. rys. [7].

Po ustawieniu przepływu wody i temperatury dźwignia powinna zostać ponownie zamontowana. Podczas tej czynności należy zwrócić uwagę na oznaczenie **A** na głowicy. Dźwignia powinna zostać tak osadzona, aby trzpień gwintowany (D) został wkręcony w powierzchnię oznakowaną za pomocą **A**.

Konserwacja

Sprawdzić wszystkie części, oczyścić i ewentualnie wymienić, przesmarować specjalnym smarem do armatur.

Odciać dopływ wody zimnej i gorącej!

I. Wymiana głowicy, zob. rys. [4].

1. Obrócić dźwignię (E) w lewo (armatura zamknięta).
2. Podważyć zatyczkę (C).
3. Zwolnić trzpień gwintowany (D) przy pomocy klucza 4mm do śrub z łbem o gnieździe sześciokątnym.
4. Zdjąć dźwignię (E).
5. Zdjąć ogranicznik temperatury (F).
6. Odkręcić śrubę (G) i zdjąć kompl. głowicę (H).
7. Wymienić kompl. głowicę (H).

Należy przestrzegać pozycji montażowej.

Należy zadbać o to, aby uszczelki głowicy zostały osadzone w wytoczeniach korpusu. Wkręcić śruby (G) i **na przemian równomiernie** dociągnąć.

II. Perlator strumienia wody (13 954) odkręcić i wyczyścić, zob. strona rozkładana I.

Montaż należy wykonać w odwrotnej kolejności.

Części zamienne, zob. rozkładana strona I (* = wyposażenie specjalne).

Pielęgnacja

Wskazówki dotyczące pielęgnacji tej armatury zamieszczono w załączonej instrukcji pielęgnacji.

نطاق الإستخدام

يمكن التشغيل مع: سخانات التخزين تحت ضغط والسخانات اللحظية ذات التحكم الحراري والسخانات اللحظية ذات التحكم الهيدروليكي.
لا يمكن التشغيل مع سخانات التخزين عديمة الضغط (سخانات المياه ذات دائرة مفتوحة)!

البيانات الفنية

- ضغط الإنسياب: 0,5 بار على الأقل - الموصى به 1 - 5 بار
- ضغط التشغيل: 10 بار كحد أقصى
- ضغط الإختبار: 16 بار
- عندما يكون ضغط الإنسياب أعلى من 5 بار ينبغي تركيب مخفض للضغط في الشبكة لتطابق قيم الضوضاء.
- ينبغي تحاشي تكوين فروق كبيرة في الضغط بين طرفي توصيل المياه الباردة والساخنة!
- معدل التدفق عند ضغط إنسياب قدره 3 بار: 8 لتر/دقيقة تقريباً
- درجة الحرارة: مدخل المياه الساخنة: 80 °م كحد أقصى
- الموصى بها للاقتصاد في إستهلاك الطاقة: 60 °م
- توصيلة المياه: بارد - يمين
- طول التثبيت: ساخن - يسار
- طول التثبيت: 60 مم كحد أقصى

التركيب

يتم شطف نظام شبكة المواسير جيداً قبل التركيب وبعده (يرجى مراعاة EN 806)!

التركيب والتوصيل، انظر الصفحة المطوية II، شكل [1]، و [2].
يرجى مراعاة الرسم على الصفحة المطوية I.

يجب أن يكون طرف توصيل المياه الباردة على اليمين وطرف توصيل المياه الساخنة على اليسار.

تركيب الفوهة المتحركة للمياه

يمكن ضبط مجال تحرك الفوهة من خلال الحاجز (A)، انظر الشكل [1].

تنجيبه: عند إزالة لوحة التثبيت (B) يمكنك تمديد طول التثبيت بمقدار 15 مم، انظر الشكل [2].

إفتح خطي تغذية المياه الباردة والساخنة وإفحص الوصلات من حيث إحكامها وعدم تسرب المياه منها!

إختبر تشغيل الخلاط، انظر الشكل [3].

تنجيبه!

لا تقم برفع الذراع حيث أن خلاط الأمان يفتح عن طريق تحريك الذراع إلى اليسار أو اليمين.

ترتفع درجة حرارة المياه تدريجياً عند تحريك الذراع من اليسار إلى اليمين من باردة إلى متوسطة إلى ساخنة.

محدد درجة الحرارة

عند التوريد يكون محدد درجة الحرارة الذي يعتبر عنصراً أساسياً في الخلاط موقوفاً عن العمل.

لإعادة التشغيل انظر فقرة "إستبدال الخرطوشة" بند ١ إلى ٤.

قم بإزالة محدد درجة الحرارة (F) وحسب درجة حرارة المياه القصوى المرغوبة قم بتحريكه إما باتجاه عقارب الساعة (درجة حرارة +) أو بعكس اتجاه عقارب الساعة (درجة حرارة -) وركبه مرة ثانية، انظر الشكل [4] و [5].

محدد كمية تدفق المياه

هذا الخلاط مزود بمحدد لكمية تدفق المياه. هكذا يمكن تحديد كمية تدفق المياه حسب رغبة المستخدم. وقد تم في المصنع ضبط أقصى معدل تدفق للمياه ممكن مسبقاً.

عند إستخدام سخانات مياه لحظية هيدروليكية فإنه ينصح بعدم إستخدام محدد كمية تدفق المياه.

لإعادة التشغيل انظر فقرة "إستبدال الخرطوشة" بند ١ إلى ٤، شكل [4] و [6].

تركيب الذراع، انظر الشكل [7].

بعد الإنتهاء من عملية ضبط معدل تدفق المياه ودرجة الحرارة يتم إعادة تركيب الذراع. وهنا يجب مراعاة العلامة A المتواجدة على الخرطوشة. ويتم تركيب الذراع بحيث يثبت البرغي (D) على المساحة المعلمة بحرف A.

الصيانة

يتم فحص كافة الأجزاء وتنظيفها وعند اللزوم استبدالها وتشحيمها بشحم خاص بالخلاطات .

اغلق خطي تغذية المياه الباردة والساخنة!

١) إستبدال الخرطوشة، انظر الشكل [4].

١- حرك الذراع (E) إلى اليسار (الخلاط مغلق).

٢- قم بإخراج السداة (C).

٣- قم بفك البرغي (D) بإستخدام مفتاح الن 4 مم.

٤- إنزع الذراع (E).

٥- إنزع محدد درجة الحرارة (F).

٦- فك البراغي (G) وارفع الخرطوشة (H) كاملة.

٧- إستبدل إما الخرطوشة (H) كاملة.

يرجى التأكد من خطوات التركيب السليم.

ويراعى هنا ضمان إرتكاز موانع التسرب للخرطوشة في التجويف الدائري للغلاف. وعند إعادة التركيب يتم ربط البراغي (G) على الختبادل وبشكل متجانس.

٢) قطعة تشكيل التدفق (13 954) يتم حله وإخراجه وتنظيفه، انظر الصفحة المطوية I.

التركيب يتم بالترتيب العكسي.

انظر الصفحة المطوية I (* = إضافات خاصة) فيما يتعلق بقطع الغيار.

الخدمة والصيانة

إرشادات الخدمة والصيانة الخاصة بهذا الخلاط يمكنكم الإطلاع عليها في إرشادات الخدمة والصيانة المرفقة.



Πεδίο εφαρμογής

Η λειτουργία είναι δυνατή με: συσσωρευτές πίεσης, θερμικά και υδραυλικά ελεγχόμενους ταχυθερμοσίφωνες. Η λειτουργία με συσσωρευτές χωρίς πίεση (ανοιχτοί θερμοσίφωνες) **δεν είναι** δυνατή.

Τεχνικά στοιχεία

- Πίεση ροής ελάχιστη 0,5 bar - συνιστώμενη 1 - 5 bar
- Πίεση λειτουργίας μέγιστη 10 bar
- Πίεση ελέγχου 16 bar

Σε πιέσεις ηρεμίας μεγαλύτερες από 5 bar θα πρέπει να τοποθετηθεί μια συσκευή μείωσης της πίεσης.

Αποφύγετε μεγαλύτερες διαφορές πίεσης μεταξύ της σύνδεσης ζεστού και κρύου νερού!

- Ροή με πίεση στα 3 bar: περ. 8 l/min
- Θερμοκρασία Είσοδος ζεστού νερού: μέγιστη 80 °C
Για εξοικονόμηση ενέργειας συνιστάται: 60 °C
- Σύνδεση στην παροχή νερού κρύο - δεξιά
ζεστό - αριστερά μέγιστο 60mm
- Μήκος στήριξης

Εγκατάσταση

Ξεπλύνετε καλά το σύστημα σωληνώσεων πριν και μετά την εγκατάσταση (σύμφωνα με τις προδιαγραφές EN 806)!

Τοποθέτηση και σύνδεση, βλ. αναδιπλούμενη σελίδα II, εικ. [1] και [2].

Προσέξτε το σχέδιο διαστάσεων στην αναδιπλούμενη σελίδα I.

Η σύνδεση με την παροχή κρύου νερού πρέπει να γίνει δεξιά, με την παροχή ζεστού νερού αριστερά.

Συναρμολογήστε την ταλαντούμενη απορροή.

Τα ταλαντούμενα εξαρτήματα μπορούν να τοποθετηθούν με τοιχοκόλληση (A), βλ. εικ. [1].

Παρατήρηση: Αν αφαιρέσετε την σταθεροποιητική πλάκα (B), μπορεί να αυξηθεί το μήκος στήριξης κατά 15mm, βλ. εικ. [2].

Ανοίξτε τις παροχές κρύου και ζεστού νερού και ελέγξτε τη στεγανότητα των συνδέσεων!

Ελέγξτε τη λειτουργία της μπαταρίας, βλ. εικ. [3].

Προσοχή

Μη ανασηκώνετε το μοχλό, η μπαταρία μείκτη ασφαλείας ανοίγει με το στρίψιμο του μοχλού.

Η θερμοκρασία του νερού αυξάνεται συνεχώς κατά το στρίψιμο του μοχλού από αριστερά προς τα δεξιά, από κρύο νερό μέσω μείκτη σε ζεστό νερό.

Αναστολέας θερμοκρασίας

Ο αναστολέας θερμοκρασίας που τοποθετείται από τη σειρά παραγωγής, στην παραδοτέα κατάστασή του είναι εκτός λειτουργίας.

Για την ενεργοποίηση βλ. "αντικατάσταση του μηχανισμού", παράγραφος 1 έως 4.

Βγάλτε τον αναστολέα θερμοκρασίας (F) και, ανάλογα με την επιθυμητή ανώτερη θερμοκρασία νερού, στρίψτε προς τη φορά δεικτών του ρολογιού (θερμοκρασία +) ή ενάντια της φοράς δεικτών του ρολογιού (θερμοκρασία -) και τοποθετήστε ξανά τον αναστολέα, βλ. εικ. [4] και [5].

Αναστολέας ροής

Αυτή η μπαταρία είναι εξοπλισμένη με έναν αναστολέα ροής. Έτσι παρέχεται η δυνατότητα μιας αδιαβάθμιτης μείωσης της ροής νερού. Από πλευράς εργοστασίου έχει ρυθμιστεί η ανώτατη δυνατή παροχή.

Δεν συνιστάται να συνδέεται ο αναστολέας ροής με υδραυλικούς ταχυθερμοσίφωνες.

Για την ενεργοποίηση βλ. "αντικατάσταση του μηχανισμού" παράγραφος 1 έως 4, εικ. [4] και [6].

Τοποθέτηση του μοχλού, βλ. εικ. [7].

Ύστερα από τη ρύθμιση της ροής και της θερμοκρασίας, τοποθετείται πάλι ο μοχλός. Επ' αυτού θα πρέπει να προσέξετε το σημάδι **A** πάνω στο μηχανισμό. Ο μοχλός τοποθετείται έτσι, ώστε η βίδα Allen (D) να βιδωθεί πάνω στην επιφάνεια η οποία σημαδεύεται με το **A**.

Συντήρηση

Ελέγξτε όλα τα εξαρτήματα, καθαρίστε τα και, εάν χρειάζεται, αλλάξτε τα και λιπάνετε με το ειδικό λιπαντικό για μπαταρίες.

Κλείστε την παροχή κρύου και ζεστού νερού!

I. Αντικατάσταση του μηχανισμού, βλ. εικ. [4].

1. Στρίψτε το μοχλό (E) προς τ' αριστερά (μπαταρία κλειστή).
2. Αφαιρέστε την τάπα (C).
3. Λασκάρτε τη βίδα Allen (D) με το κλειδί Allen 4mm.
4. Τραβήξτε το μοχλό (E).
5. Βγάλτε τον αναστολέα θερμοκρασίας (F).
6. Λασκάρτε τις βίδες (G) και βγάλτε το μηχανισμό (H).
7. Αντικαταστήστε το μηχανισμό (H) κομπλέ.

Προσέξτε τη θέση τοποθέτησης.

Επ' αυτού θα πρέπει να προσέξετε, ώστε τα λαστιχάκια του μηχανισμού να εφαρμόσουν στα σπειρώματα του περιβλήματος. Βιδώστε τις βίδες (G) και σφίξτε τες **σταυρωτά και ομοιόμορφα**.

II. Ξεβιδώστε το φίλτρο (13 954) και καθαρίστε το – βλέπε ανάπτυγμα I.

Επανασυναρμολογήστε ακολουθώντας αντίστροφη σειρά.

Ανταλλακτικά, βλ. αναδιπλούμενη σελίδα I (* = προαιρετικός εξοπλισμός).

Περιποίηση

Τις οδηγίες όσον αφορά την περιποίηση αυτής της μπαταρίας, μπορείτε να τις πάρετε από τις συνημμένες οδηγίες περιποίησης.

Oblast použití

Provoz je možný s: tlakovými zásobníky, hydraulicky a tepelně řízenými průtokovými ohřivači. Provoz s beztlakovými zásobníky (otevřenými zařízeními na přípravu teplé vody) **není** možný!

Technické údaje

- Proudový tlak: min. 0,5 baru - doporučeno 1 - 5 barů
- Provozní tlak max. 10 barů
- Zkušební tlak 16 barů

Při statických tlacích vyšších než 5 barů je nutno namontovat redukční ventil.

Je nutné zabránit vyšším tlakovým rozdílům mezi připojením studené a teplé vody!

- Průtok při proudovém tlaku 3 bary: cca 8 l/min
- Teplota
 - Vstup teplé vody: max. 80 °C
 - Pro úsporu energie se doporučuje: 60 °C
- Připojka vody
 - studená - vpravo
 - teplá - vlevo
- Upínací délka max. 60mm

Instalace

Potrubní systém před a po instalaci důkladně propláchněte (dodržujte normu EN 806)!

Montáž a připojení, viz skládací strana II, zobr. [1] a [2].

Dodržet kótované rozměry na skládací straně I.

Připojení studené vody se musí provést vpravo, připojení teplé vody vlevo.

Namontovat otočné výtokové hrdlo

Rozsah otáčení lze nastavit pomocí dorazu (A), viz zobr. [1].

Upozornění: Vyjmutím stabilizační desky (B) lze zvětšit upínací délku o 15mm, viz zobr. [2].

Otevřít přívod studené a teplé vody a přezkoušet těsnost spojů!

Přezkoušet funkci armatury, viz zobr. [3].

Pozor

Páku nezvedat nahoru, bezpečnostní směšovací baterie se otevře otočením páky.

Teplota vody se postupně zvyšuje při otáčení páky z levé strany doprava od studené vody přes smíšenou teplotu až po max. teplotu horké vody.

Omezovač teploty

Sériově zabudovaný omezovač teploty není při dodání v provozním stavu.

Ohledně aktivace viz "Výměna kartuše", bod 1 až 4.

Omezovač teploty (F) stáhnout a opět nasunout podle požadované maximální teploty vody - otočením ve směru pohybu hodinových ručků (teplota +), otočením proti směru pohybu hodinových ručků (teplota -), viz zobr. [4] a [5].

Omezovač průtokového množství

Tato armatura je vybavena omezovačem průtokového množství. Tím je umožněno plynulé omezování průtokového množství vody podle potřeby. Z výroby je seřízeno nejvyšší průtokové množství vody.

Omezovače průtokového množství se nedoporučuje použít ve spojení s hydraulickými průtokovými ohřivači.

Nastavení - viz "Výměna kartuše" bod 1 až 4, zobr. [4] a [6].

Montáž páky, viz zobr. [7].

Po nastavení průtoku a teploty páku opět namontovat. Přitom je třeba dát pozor na značku **A** na kartuši. Páku je třeba nasadit tak, aby se závitový kolík (D) mohl našroubovat na plochu označenou písmenem **A**.

Údržba

Všechny díly zkontrolovat a vyčistit, případně vyměnit a namazat speciálním mazivem pro armatury.

Uzavřít přívod studené a teplé vody!

I. Výměna kartuše, viz zobr. [4].

1. Páku (E) otočit doleva (armatura uzavřená).
2. Vypáčit zátku (C).
3. Závitový kolík (D) uvolnit klíčem na vnitřní šestihrany 4mm.
4. Stáhnout páku (E).
5. Stáhnout omezovač teploty (F).
6. Šrouby (G) uvolnit a kompletní kartuše (H) vyjmout.
7. Vyměnit kompletně kartuši (H).

Dodržet montážní polohu.

Je třeba dbát na to, aby těsnění kartuše zapadla do kruhových drážek tělesa. Zašroubovat šrouby (G) a **střídavě stejnoměrně** dotáhnout.

II. Laminární perlátor (13 954) vyšroubovat a vyčistit, viz skládací stranu I.

Montáž se provádí v obráceném pořadí.

Náhradní díly, viz skládací strana I (* = zvláštní příslušenství).

Údržba

Pokyny k údržbě této armatury jsou uvedeny v příloženém návodu k údržbě.

H

Felhasználási terület

Üzemeltetése lehetséges: Nyomás alatti melegvíztárolókkal, termikus és hidraulikus vezérelésű átfolyásos vízmelegítőkkel. Nyomás nélküli melegvíztárolókkal (nyílt üzemű vízmelegítőkkel) **nem** működtethető!

Műszaki adatok

- Áramlási nyomás min 0,5 bar - javasolt 1 - 5 bar
- Üzemi nyomás max. 10 bar
- Próbanyomás: 16 bar

5 bar feletti nyugalmi nyomás esetén szereljenek be nyomáscsökkentőt.

Kerüljék a hideg- és melegvíz-csatlakozások közötti nagyobb nyomáskülönbséget!

- Átfolyás 3 bar kifolyási nyomásnál: kb. 8 l/perc
- Hőmérséklet a melegvíz befolyónyílásánál: max. 80 °C
Energia megtakarítás céljából javasolt érték: 60 °C
- Csővezeték-csatlakozás: hideg - jobb meleg - bal max. 60mm
- Befogási hossz

Beszereles

A csővezeték a szerelés előtt és után is alaposan öblítse át (ügyeljen az EN 806 szabványra)!

Beszereles és csatlakoztatás, lásd II-as kihajtható oldal, [1] és [2]-as ábrák.

Ügyeljen az I-es kihajtható oldalon lévő méretrajzra.

A melegvíz csatlakoztatásának bal oldalon, a hidegvíz csatlakoztatásának jobb oldalon kell lennie.

Szereljék fel a lengőkaros kifolyót.

A kilengési terület az ütköztető (A) segítségével beállítható, lásd [1]-ess ábra.

Figyelmeztetés: A stabilizáló lemez (B) elmaradása miatt a befogási hosszúságot 15mm-rel meg lehet növelni, lásd a. [2]-es ábrát.

Nyissák meg a hideg- és a melegvíz hozzavezetést és ellenőrizték a bekötések tömítettségét!

Ellenőrizték a csaptelep működését, lásd [3]-as ábra.

Figyelem

A kart ne emeljük meg, a biztonsági keverő csaptelep a kar elforgatása által nyit.

A víz hőmérséklet fokozatosan növekszik a karnak balról jobbra történő elfordításával a hidegtől a keverten keresztül a forró irányába.

Hőfokkorlátozó

A gyárilag beépített hőfokkorlátozó gyárilag üzemben kívül van.

Az üzembe helyezéshez lásd "Patron cseréje" 1 - 4 pontokat.

Húzzák le a hőfokkorlátozót (F), és a kívánt legmagasabb hőmérsékletnek megfelelően az óramutató irányába (hőmérséklet +) vagy az ellenkező irányba (hőmérséklet -) forgassák el, majd újból dugják vissza a helyére, lásd a [4]-es és [5]-ös ábra.

Mennyiségkorlátozó

Ez a csaptelep mennyiségkorlátozóval rendelkezik. Ezáltal egy fokozatmentes egyéni átfolyó mennyiség korlátozás lehetséges. Gyárilag a lehető legnagyobb átfolyásra állították be.

Hidraulikusan vezérelt átfolyó-rendszerű vízmelegítőkkel nem javasoljuk a mennyiségkorlátozó használatát!

Az üzembe helyezéshez lásd a "Patron cseréje" 1 - 4 pontokat, [4]-es és [6]-os ábra.

A fogantyú szerelése, lásd [7]-os ábra.

Az átfolyó mennyiség és a hőmérséklet beállítása után a kart ismét fel kell szerelni. Ennek során a jelölésre **A** a patronon figyelni kell. A kart úgy kell felhelyezni, hogy a hernyócsavar (D) az **A**-val jelölt felületre legyen rácsavarozva.

Karbantartás

Ellenőrizték valamennyi alkatrészt, tisztítsák meg és esetleg cserélik ki, majd különleges csaptelep-zsírral zsírozzák be.

Hideg- és melegvíz hozzáfolyásának lezárása !

I. Patron cseréje, lásd a [4]-as ábrát.

1. A kart (E) fordítsa el balra (csaptelep zárva).
2. Emelje ki a dugaszt (C).
3. Lazítsa meg a hernyócsavart (D) 4mm-es imbuszkulccsal.
4. Húzza le a kart (E).
5. Húzza le a hőfokkorlátozót (F).
6. Oldja a csavart (G), majd vegye ki az egész patron (H).
7. Cserélje ki a telj. patron (H).

Meg kell figyelni a helyes szerelési pozíciót.

Ügyeljünk arra, hogy a patron tömítései illeszkedjenek a ház vájataiba. A csavarokat (G) csavarjuk be és **felváltva egyenletesen húzzuk meg** szorosra.

II. Csavarjuk ki és tisztítsuk meg a lamináris vízszűrő-szabályozót (13 954) ld. a I-es kihajtható oldalt.

A beszerelés ellentétes sorrendben történik.

Cserealkatrészek, lásd a I. kihajtható oldalon (* - speciális tartozékok).

Ápolás

A csaptelep ápolására vonatkozó útmutatást a mellékelt ápolási utasítás tartalmazza.

P

Campo de utilização

A sua utilização é possível com: termoacumuladores de pressão, esquentadores com comando térmico e esquentadores com comando hidráulico. **Não** é possível proceder à utilização com reservatórios sem pressão (aquecedores de água abertos).

Dados técnicos

- Pressão de caudal: mín. 0,5 bar
- recomendada 1 - 5 bar
- Pressão de serviço máx. 10 bar
- Pressão de teste 16 bar

Deve ser montado um redutor de pressão para pressões estáticas superiores a 5 bar.

Devem ser evitados grandes desequilíbrios de pressão entre as ligações de água fria e quente!

- Débito à pressão de caudal de 3 bar: aprox. 8 l/min
- Temperatura
Entrada de água quente: máx. 80 °C
Recomendada para poupar energia: 60 °C
- Ligação da água
fria - à direita
quente - à esquerda
- Comprimento do tubo máx. 60mm

Instalação

Antes e depois da instalação, enxaguar bem as tubagens (respeitar a norma EN 806)!

Montagem e ligação, ver página desdobrável II, fig. [1] e [2].

Consulte os desenhos cotados na página desdobrável I.

A ligação da água fria deverá ser feita à direita e a da água quente à esquerda.

Montar a bica giratória da misturadora

O campo do movimento giratório é ajustável através do batente (A), ver fig. [1].

Nota: Na ausência da placa de estabilização (B) o comprimento do tubo pode ser aumentado em 15mm, ver fig. [2].

Abriu a água fria e quente e verificar as ligações quanto a estanqueidade!

Verificar a função da misturadora, ver fig. [3].

Atenção

Não levantar o manípulo, a misturadora de segurança abre ao virar o manípulo.

A temperatura da água sobe continuamente ao virar o manípulo da esquerda para a direita, de água fria para água misturada e seguidamente água quente.

Limitador de temperatura

O limitador de temperatura, montado de série, encontra-se desactivado no momento da entrega.

Para activar, ver "Substituição do cartucho", pontos 1 a 4.

Retirar o limitador de temperatura (F) e voltar a montar de acordo com a temperatura máxima desejada, rodar no sentido dos ponteiros do relógio (temperatura +), rodar no sentido contrário ao dos ponteiros do relógio (temperatura -), ver fig. [4] e [5].

Limitador de caudal

Esta misturadora vem equipada com um limitador de caudal. Assim, é possível uma redução individual contínua do caudal. A regulação de origem foi feita para o caudal máximo.

Não é aconselhável a utilização de reguladores de caudal juntamente com esquentadores hidráulicos.

Para activar, ver "Substituição do cartucho" ponto 1 a 4, fig. [4] e [6].

Montagem do manípulo, ver fig. [7].

Após o ajuste do caudal e da temperatura dever-se-á montar novamente o manípulo. Dever-se-á ter em conta a marca **A** no cartucho. O manípulo é colocado de modo que a cavilha roscada (D) possa ser enroscada na superfície marcada com **A**.

Manutenção

Verificar, limpar, eventualmente substituir todas as peças e lubrificar com massa especial para misturadoras.

Fechar a água fria e quente!

I. Substituição do cartucho, ver fig. [4].

1. Virar o manípulo (E) para a esquerda (misturadora fechada).
2. Retirar o tampão (C).
3. Desapertar a cavilha roscada (D) com uma chave para parafusos sextavados internos 4mm.
4. Retirar o manípulo (E).
5. Retirar o limitador de temperatura (F).
6. Desapertar os parafusos (G) e retirar o cartucho (H) por completo.
7. Substituir o cartucho completo (H).

Prestar atenção à posição de montagem.

Prestar atenção para que as juntas do cartucho encaixem no corpo da misturadora. Enroscar os parafusos (G) e apertar **alternada e uniformemente**.

II. Desenroscar o emulsor laminar (13 954) e limpar, ver página desdobrável I.

A montagem é feita pela ordem inversa.

Peças sobresselentes, consulte a página desdobrável I (* = acessórios especiais).

Conservação

As instruções para a conservação desta misturadora constam das Instruções de conservação anexas.

TR

Kullanım sahası

Şunlarla kullanılması mümkündür: Basınçlı hidroforlar, termik ve hidrolik kumandalı ısıtıcılar. Basınçsız kaplarla (açık sıcak su hazırlayıcı) çalıştırmak mümkün değildir!

Teknik Veriler

- Akış basıncı en az 0,5 bar - tavsiye edilen 1 - 5 bar
- İşletme basıncı maks. 10 bar
- Kontrol basıncı 16 bar

Statik basıncın 5 barın üzerinde olması durumunda, bir basınç düşürücü takılmalıdır.

Soğuk ve sıcak su bağlantıları arasında yüksek basınç farklılıklarından kaçının!

- 3 bar akış basıncında debi yakl. 8 l/dak
- Isı Sıcak su girişi: maks. 80 °C
Enerji tasarrufu için tavsiye edilen: 60 °C
- Su bağlantısı soğuk - sağ sıcak - sol
- Bağlantı uzunluğu maks. 60mm

Montaj

Boru sistemini kurulumdan önce ve sonra su ile temizleyin (EN 806'ya dikkat edin)!

Montaj ve bağlantı, bakın Katlanır sayfa II, şekil [1] ve [2]

Katlanır sayfa l'deki ölçü işaretine dikkat edin.

Soğuk su bağlantısı sağa, sıcak su bağlantısı sola yapılmalıdır.

Döner çıkışın takılması

Dönme alanı (A) dayama ile ayarlanabilir, bakın şekil [1].

Açıklama: Stabilizasyon plakası (B) çıkartılarak bağlantı yüksekliği 15mm büyütülebilir, bakın şekil [2].

Soğuk ve sıcak su girişlerini açın ve tüm bağlantıların sızdırmaz olup olmadığını kontrol edin!

Armatürün fonksiyonunu kontrol edin, bakın şekil [3].

Dikkat

Kolu kaldırmayın, emniyetli karıştırma bataryası kolun hareketiyle açılır.

Soldan sağa hareket ettirirken su sıcaklığı artar, soğuktan, karıştırma pozisyonu üzerinden kaynar suya doğru devamlı artar.

Isı sınırlayıcısı

Standart olarak takılan ısı sınırlayıcısının fonksiyonu sevkiyat durumunda yoktur.

Faal hale getirmek için bakın, "Kartuşun değiştirilmesi", madde 1 den 4'e kadar.

Isı sınırlayıcısını (F) çekip çıkarın ve istenilen su ısısına ulaşmak için saat dönüş yönünde çevrildiğinde (Isı +), saat dönüş yönünün aksi istikametine çevrildiğinde (Isı -), tekrar takın, bakın şekil [4] ve [5].

Akım sınırlayıcısı

Bu armatür bir akım sınırlayıcısı ile donatılmıştır. Böylece kademesiz olarak bireysel akış miktarının (debi) sınırlanması mümkündür. Üretici tarafından mümkün olan en fazla akışa ayarlanmıştır.

Hidrolik kumandalı ısıtıcıların kullanılması durumunda, akış miktar sınırlayıcısının montajı tavsiye edilmez.

Faal hale getirmek için bakın "Kartuşun değiştirilmesi", madde 1 den 4'e kadar, şekil [4] ve [6].

Kolun montajı, bakın şekil [7].

Akış miktarının (debinin) ve sıcaklığın ayarlanmasından sonra kol tekrar monte edilir. Bu esnada kartuşun üzerindeki işarete **A** dikkat edilmelidir. Kol o şekilde oturtulmalıdır ki setuskur (D) **A** ile gösterilen yüzeye vidalanabilsin.

Bakım

Bütün parçaları kontrol edin, temizleyin, gerekirse değiştirin ve özel armatür gresi ile gresleyin.

Soğuk ve sıcak su girişini kapatın!

I. Kartuşun değiştirilmesi, bakın şekil [4].

1. Kolu (E) sola çevirin (Armatür kapanır).
2. Tapaları (C) çıkartın.
3. Setuskuru (D) 4mm lik imbus anahtar ile sökün.
4. Kolu (E) çıkarın.
5. Sıcaklık ayarlayıcısını (F) çıkarın.
6. Cıvatayı (G) sökün ve kartuşu (H) komple alın.
7. Kartuşu (H) komple değiştirin.

Montaj pozisyonuna dikkat edin.

Kartuş contalarının gövdedeki yuvalarına oturmasına dikkat edilmelidir. Vidaları (G) takın ve **karşılıklı olarak aynı ayarda** sıkın.

II. Akış düzenleyiciyi (Kabarcık yapıcı) (13 954) sökün ve temizleyin, bakın katlanır sayfa I.

Montaj aksi yönde sıra ile yapılır.

Yedek parça için, bakın katlanır sayfa I (* = Özel aksesuar).

Bakım

Bu armatürün bakımı ile ilgili gerekli açıklamalar için lütfen birlikte verilen bakım talimatına başvurunuz.

RUS

Область применения

Эксплуатация возможна с: накопителями, работающими под давлением; проточными водонагревателями с термическим и гидравлическим управлением. Эксплуатация с безнапорными накопителями (открытые водонагреватели) не предусмотрена!

Технические данные

- Давление воды: миним. 0,5 бар
- рекомендуется 1 - 5 бар
- Рабочее давление макс. 10 бар
- Испытательное давление 16 бар

При полном давлении потока свыше 5 бар необходимо установить редуктор давления.

Необходимо избегать больших перепадов давлений на подсоединениях холодной и горячей воды!

- Расход воды при давлении 3 бар: прибл. 8 л/мин
- Температура
Вход горячей воды: макс. 80 °C
Рекомендовано для экономии энергии: 60 °C
- Подключение воды
холодная - справа
горячая - слева
- Длина зажима макс. 60мм

Установка

Перед установкой и после установки тщательно промыть систему трубопроводов (соблюдать EN 806)!

Монтаж и подсоединение, см. складной лист II, рис. [1] и [2].

Учитывать данные на чертеже с размерами на складном листе I.

Подключение холодной воды должно производиться справа, а подключение горячей воды - слева.

Установка поворотного излива

Диапазон поворота устанавливается с помощью стопора (A), см. рис [1].

Примечание: Отказавшись от использования стабилизирующей пластины (B) можно увеличить длину зажима на 15мм, см. рис [2].

Открыть подачу холодной и горячей воды, проверить соединения на герметичность!

Проверка работы смесителя, см. рис. [3].

Внимание!

Не поднимать рычаг; включить смеситель с защитой от ожогов, отводя рычаг.

Температура воды непрерывно увеличивается при отводе рычага слева направо с переходом от холодной воды к смешанной до горячей.

Ограничитель температуры

Ограничитель температуры является серийной опцией и в новом смесителе находится в нейтральном положении.

Для приведения в действие - см. "Замена картриджа", пункты 1 - 4.

Снять ограничитель температуры (F) и в зависимости от желаемой максимальной температуры воды вращать по часовой стрелке (температура выше) или против часовой стрелки (температура ниже), затем вернуть ограничитель на место, см. рис. [4] и [5].

Ограничитель расхода

Настоящий смеситель оснащен устройством ограничения расхода. Тем самым, возможно индивидуальное бесступенчатое ограничение расхода. На заводе-изготовителе установлен максимальный уровень расхода.

Ограничитель расхода не рекомендуется использовать в системе с гидравлическими проточными водонагревателями.

Для приведения в действие - см. "Замена картриджа", пункты 1 - 4, рис. [4] и [6].

Монтаж рычага, см. рис. [7].

После установки расхода воды и температуры рычаг монтируется снова. При этом следует следить за маркировкой **A** на картридже. Рычаг устанавливается так, чтобы установочный винт (D) ввинчивался в обозначенную поверхность **A**.

Техническое обслуживание

Все детали проверить, очистить, при необходимости заменить и смазать специальной смазкой для арматуры.

Перекрыть подачу холодной и горячей воды!

I. Замена картриджа, см. рис. [4].

1. Отвести рычаг (E) влево (смеситель закрыт).
2. Вынуть пробку (C).
3. Ослабить установочный винт (D) шестигранным ключом на 4мм.
4. Снять рычаг (E).
5. Снять ограничитель температуры (F).
6. Ослабить винты (G) и снять картридж (H) в сборе.
7. Заменить картридж (H) в сборе.

Соблюдать монтажное положение.

Необходимо следить за тем, чтобы уплотнения картриджа вошли в выточки корпуса. Ввинтить винты (G) и **поочередно равномерно** затянуть их до отказа.

II. Ламинарный регулятор струи (13 954)

вывинтить и прочистить, см. складной лист I.

Монтаж производится в обратной последовательности.

Запасные части, см. складной лист I (* = специальная оснастка).

Уход

Указания по уходу за настоящим смесителем приведены в прилагаемом руководстве по уходу.

Oblasť použitia

Prevádzka je možná s: tlakovými zásobníkmi, tepelne a hydraulicky riadenými prietokovými ohrievačmi. Prevádzka s beztlakovými zásobníkmi (otvorenými ohrievačmi vody) **nie je** možná!

Technické údaje

- Hydraulický tlak: min. 0,5 baru
- doporučený 1 - 5 barov
 - Prevádzkový tlak max. 10 barov
 - Skúšobný tlak 16 barov
- Pri statických tlakoch vyšších než 5 barov je potrebné namontovať redukčný ventil.
- Je potrebné zabrániť vyšším tlakovým rozdielom medzi prípojkou studenej a teplej vody!
- Prietok pri hydraulickom tlaku 3 bary: cca. 8 l/min
 - Teplota
 - Na vstupe teplej vody: max. 80 °C
 - Za účelom úspory energie sa odporúča: 60 °C
 - Prípojka vody studená - vpravo
teplá - vľavo
max. 60mm
 - Upínacia dĺžka

Inštalácia

Potrubný systém pred a po inštalácii dôkladne prepláchnite (dodržiujte normu EN 806)!

Montáž a pripojenie, pozri skladáciu stranu II, obr. [1] a [2].

Dodržať pritom kótované rozmery na skladacej strane I.

Prípojka studenej vody musí byť vpravo, prípojka teplej vody vľavo.

Namontovať otočné výtokové hrdlo

Rozsah otáčania je možné nastaviť pomocou zarážky (A), pozri obr. [1].

Upozornenie: Vybrať stabilizačnej dosky (B) je možné zväčšiť upínaciu dĺžku o 15mm, pozri obr. [2].

Otvoriť prívod studenej a teplej vody a skontrolovať tesnosť spojov!

Skontrolovať funkciu armatúry, pozri obr. [3].

Pozor

Páku nenadvihovať, bezpečnostné zmiešavacie batérie sa otvárajú otočením páky.

Teplota vody sa postupne zvyšuje pri otáčaní páky zľava doprava od studenej vody cez zmiešanú teplotu až po max. teplotu teplej vody.

Obmedzovač teploty

Sériovo zabudovaný obmedzovač teploty je pri dodaní nefunkčný.

Ohľadne aktivácie pozri "Výmena kartuše", bod 1 až 4.

Obmedzovač teploty (F) stiahnuť, nastaviť podľa požadovanej maximálnej teploty - otáčaním v smere hodinových ručičiek (teplota +), otáčaním proti smeru hodinových ručičiek (teplota -) a znovu nasunúť, pozri obr. [4] a [5].

Obmedzovač prietokového množstva

Táto armatúra je vybavená obmedzovačom prietokového množstva. Tým je umožnené plynulé obmedzovanie prietokového množstva podľa potreby. Z výroby je nastavené najvyššie prietokové množstvo vody.

Obmedzovač prietokového množstva sa nedoporučuje použiť v spojení s hydraulickými prietokovými ohrievačmi.

Nastavenie pozri "Výmena kartuše" bod 1 až 4, obr. [4] a [6].

Montáž páky, pozri obr. [7].

Po nastavení prietokového množstva a teploty vody treba páku opäť namontovať. Pritom je treba dať pozor na značku **A** na kartuši. Páku je treba nasadiť tak, aby sa závitový kolík (D) mohol naskrutkovať na plochu označenú písmenom **A**.

Údržba

Všetky diely skontrolovať, očistiť, prípadne vymeniť a namazať špeciálnym tukom na armatúry.

Uzavrieť prívod studenej a teplej vody!

I. Výmena kartuše, pozri obr. [4].

1. Páku (E) otočiť doľava (armatúra zavretá).
2. Vypáčiť zátku (C).
3. Závitový kolík (D) uvoľniť imbusovým kľúčom 4mm.
4. Stiahnuť páku (E).
5. Stiahnuť obmedzovač teploty (F).
6. Uvoľniť skrutky (G) a vybrať kompletnú kartušu (H).
7. Vymeniť kompletnú kartušu (H).

Dodržať montážnu polohu.

Dôležité je pritom dbať na to, aby tesnenia kartuše zapadli do drážok telesa. Zaskrutkovať skrutky (G) a **striedavo, rovnomerne** dotiahnuť.

II. Laminárny perlátor (13 954) vyskrutkovať a vyčistiť, pozri skladáciu stranu I.

Montáž nasleduje v opačnom poradí.

Náhradné diely, pozri skladáciu stranu I (* = zvláštne príslušenstvo).

Údržba

Pokyny k údržbe tejto armatúry sú uvedené v priloženom návode na údržbu.