

43 813

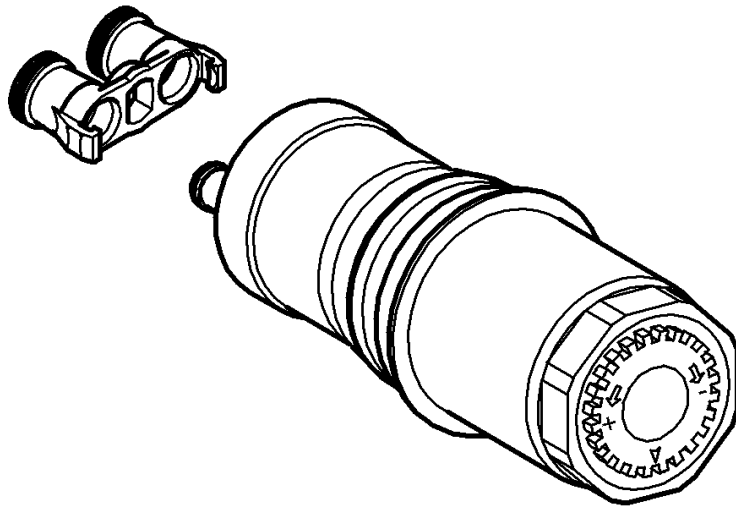

<b>D</b> .....1	<b>I</b> .....2	<b>N</b> .....3	<b>GR</b> .....5	<b>TR</b> .....6	<b>BG</b> .....7	<b>RO</b> .....9
<b>GB</b> .....1	<b>NL</b> .....2	<b>FIN</b> .....4	<b>CZ</b> .....5	<b>SK</b> .....6	<b>EST</b> .....8	<b>RUS</b> .....9
<b>F</b> .....1	<b>S</b> .....3	<b>PL</b> .....4	<b>H</b> .....5	<b>SLO</b> .....7	<b>LV</b> .....8	
<b>E</b> .....2	<b>DK</b> .....3	<b>UAE</b> .....4	<b>P</b> .....6	<b>HR</b> .....7	<b>LT</b> .....8	

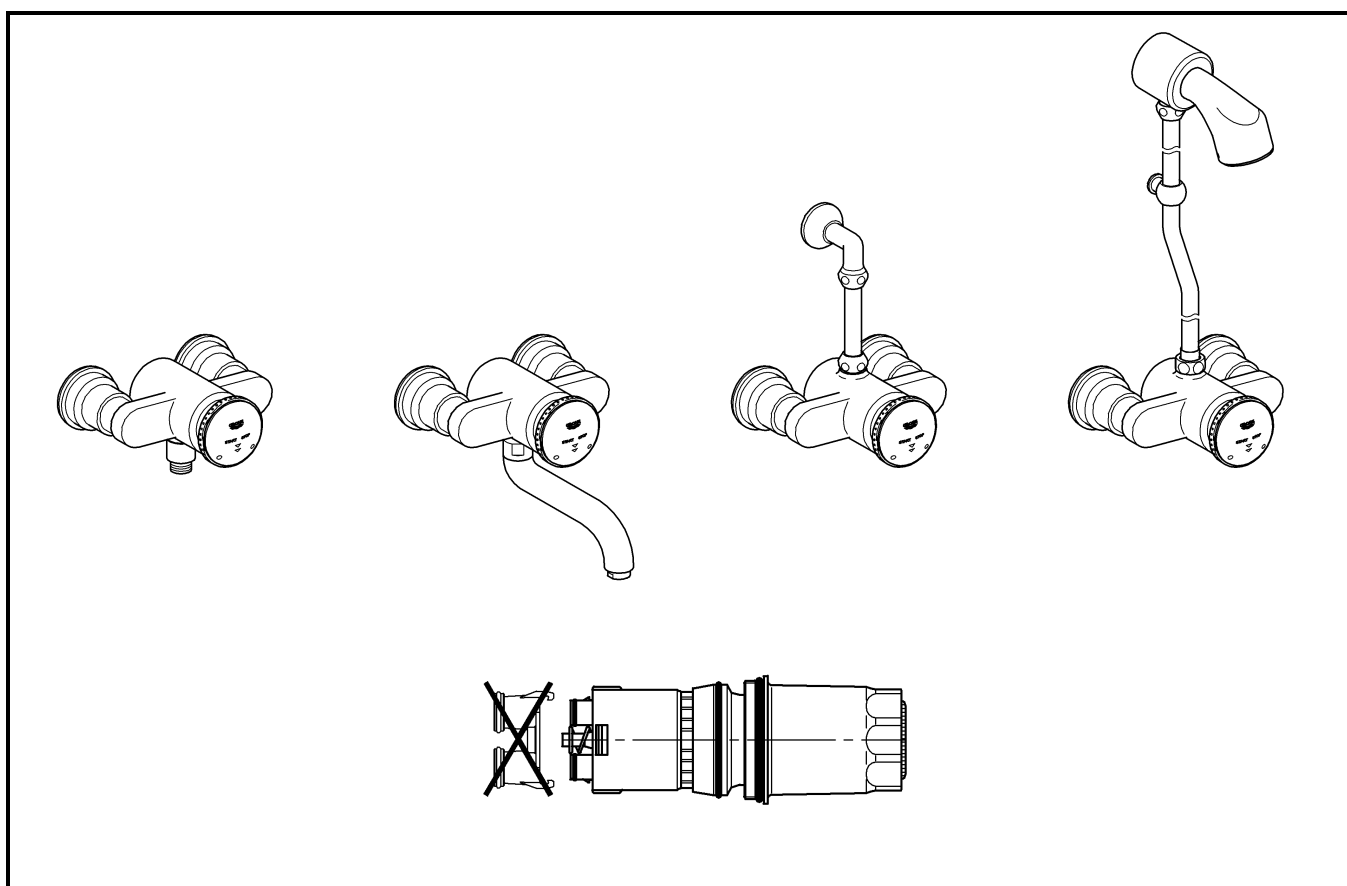
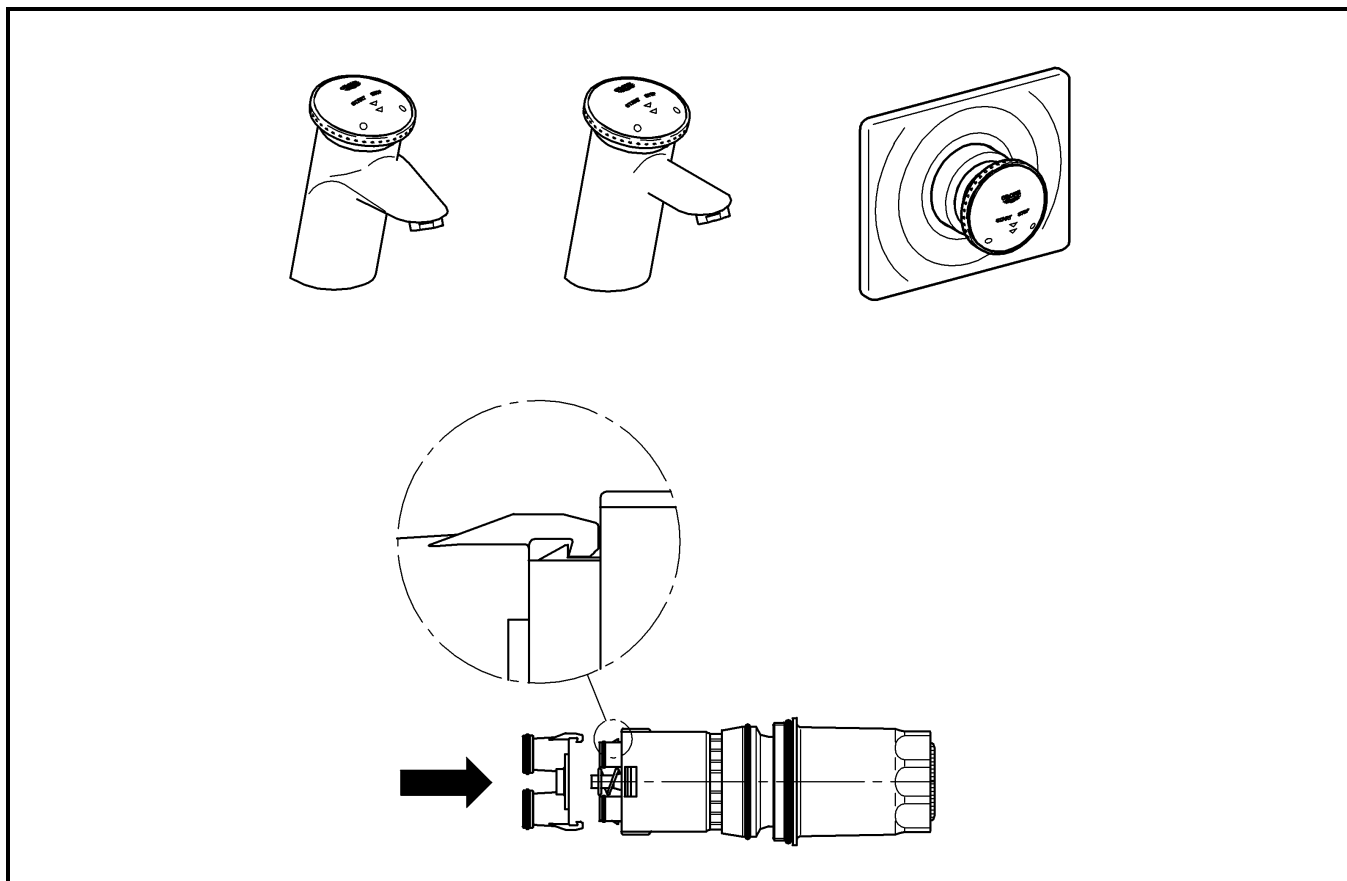

Bitte diese Anleitung an den Benutzer der Armatur weitergeben!  
Please pass these instructions on to the end user of the fitting.  
S.v.p remettre cette instruction à l'utilisateur de la robinetterie!

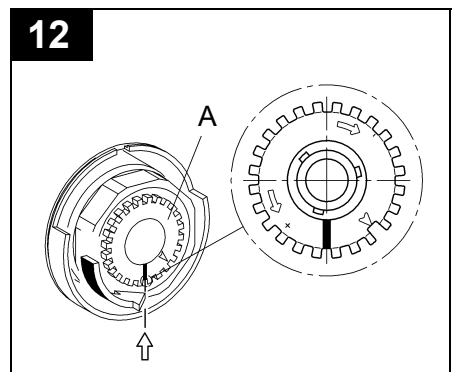
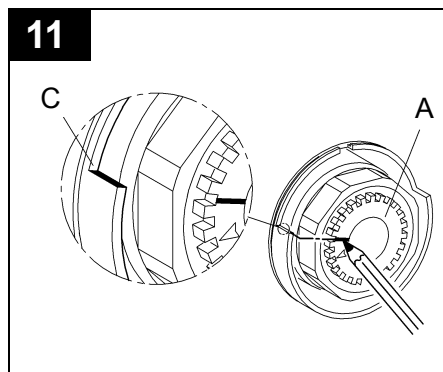
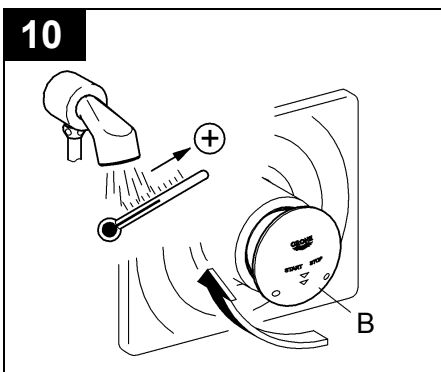
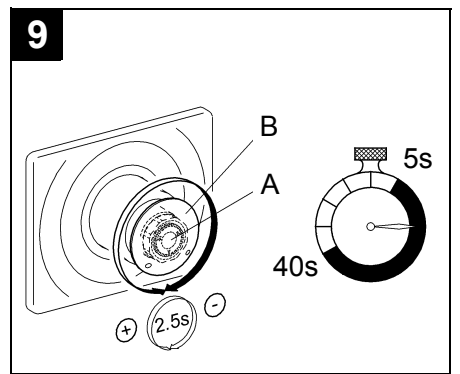
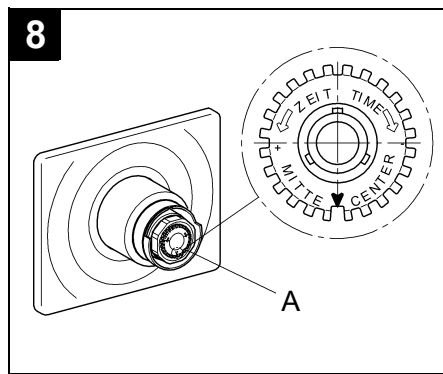
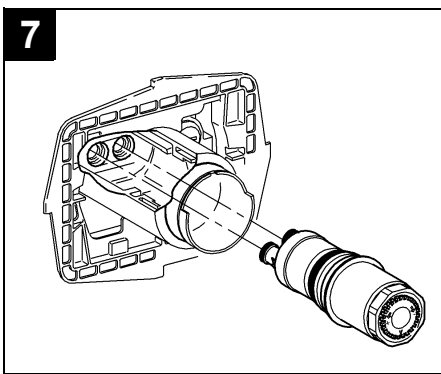
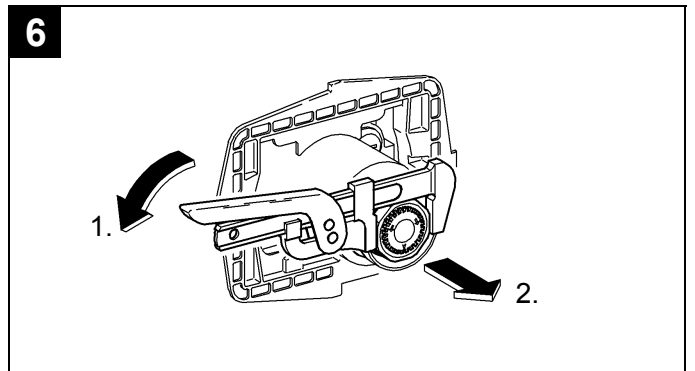
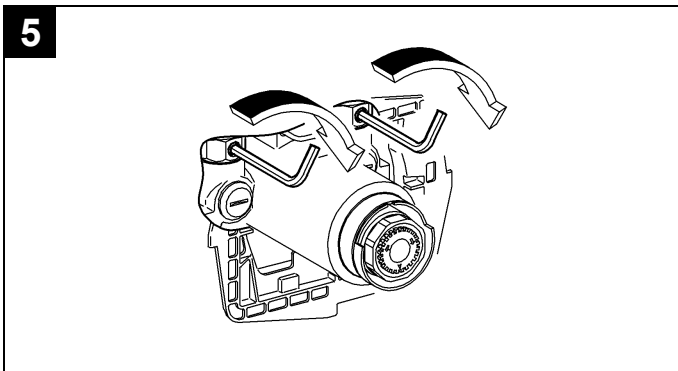
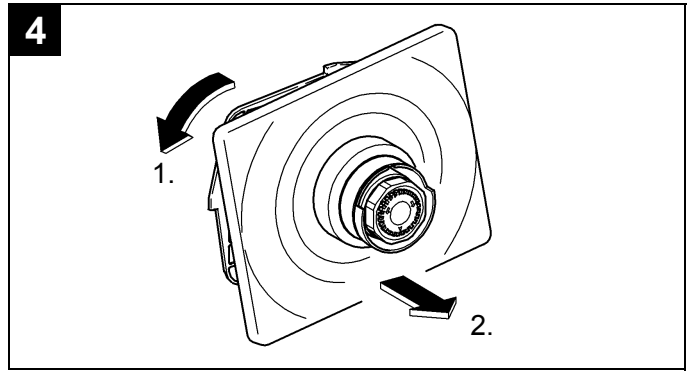
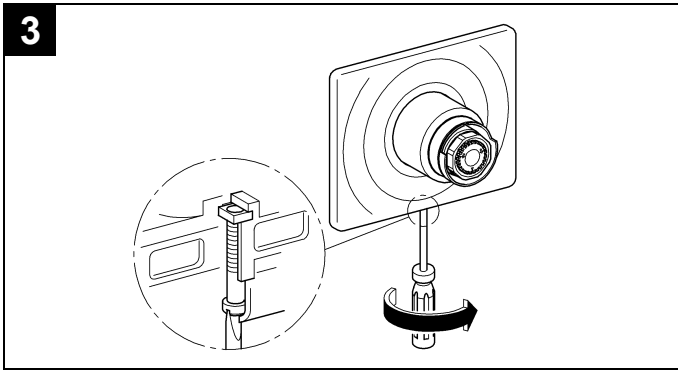
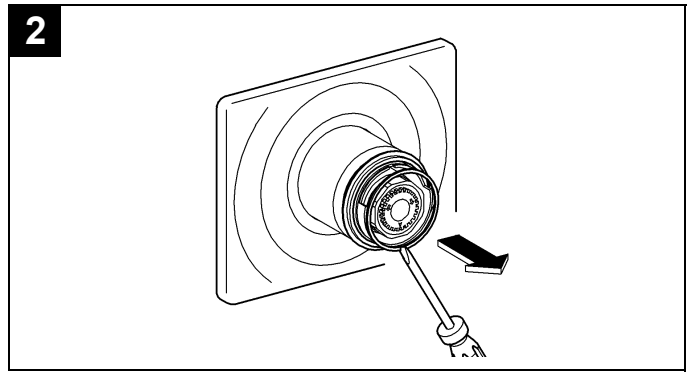
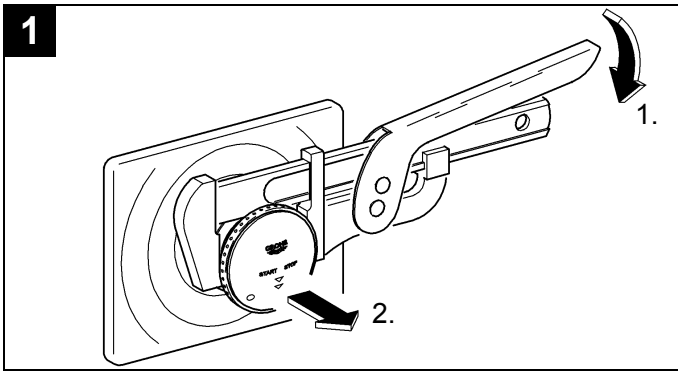

**D****Technische Daten**

- Fließdruck 1,5 - 5 bar
- Betriebsdruck max. 10 bar
- Prüfdruck 16 bar
- Durchfluss bei 3 bar Fließdruck: Waschtisch: ca. 6 l/min  
Brause: ca. 9 l/min
- Stufenlos einstellbare Wasserlaufzeit von 5 - 40 s  
(Werkseinstellung 15 s)

**Demontage**, siehe Klappseite II, Abb. [1] bis [5].  
Kalt- und Warmwasserzufuhr absperren, siehe Abb. [5].

**Austausch der Kartusche**, siehe Abb. [6] und [7].

**Einstellung der Wasserlaufzeit**, siehe Abb. [8] und [9].

- Zahnscheibe (A) ausrichten, siehe Abb. [8].  
Betätigungskappe (B) soweit aufsetzen, dass die Zahnscheibe (A) frei gedreht werden kann.  
Die Änderung der Wasserlaufzeit erfolgt stufenlos von 5 - 40 s (2,5 s bei vollständiger Umdrehung).

**Einstellung der gewünschten Maximaltemperatur**, siehe Abb. [8] und [10] bis [12].

- Zahnscheibe (A) ausrichten, siehe Abb. [8].
- Betätigungskappe (B) aufsetzen und gewünschte Maximaltemperatur einstellen, siehe Abb. [10].
- Betätigungskappe (B) abnehmen.
- Zahnscheibe (A) auf Höhe des linken Anschlags (C) markieren, siehe Abb. [11].
- Zahnscheibe (A) neu ausrichten, siehe Abb. [12].

**Montage** in umgekehrter Reihenfolge.

**GB****Technical data**

- Flow pressure 1.5 - 5 bar
- Operating pressure max. 10 bar
- Test pressure 16 bar
- Flow rate at 3 bar flow pressure: Wash basin: approx. 6 l/min  
Shower: approx. 9 l/min
- Infinitely variable water flow time from 5 - 40 s  
(factory setting: 15 s)

**Disassembly**, see fold-out page II, Figs. [1] to [5].  
Shut off the hot and cold water supply, see Fig. [5].

**Replacing the cartridge**, see Figs. [6] and [7].

**Setting the water flow time**, see Figs. [8] and [9].

- Align toothed disc (A), see Fig. [8].
- Attach pushbutton cap (B), ensuring that toothed disc (A) is still free to turn.  
Adjustment of water flow time is infinitely variable from 5 - 40 s (2.5 s for one complete rotation).

**Setting the desired maximum temperature**, see Figs. [8] and [10] to [12].

- Align toothed disc (A), see Fig. [8].
- Attach pushbutton cap (B) and set the desired maximum temperature, see Fig. [10].
- Remove pushbutton cap (B).
- Mark toothed disc (A) level with left stop (C), see Fig. [11].
- Realign toothed disc (A), see Fig. [12].

**Assemble**, in reverse order.

**F****Caractéristiques techniques**

- Pression dynamique 1,5 à 5 bars
- Pression de service 10 bars maxi.
- Pression d'épreuve 16 bars
- Débit à une pression dynamique de 3 bars: 6 l/min environ (lavabo)  
9 l/min environ (douchette)
- Durée d'écoulement de l'eau réglable en continu de 5 à 40 s (15 s par défaut)

**Démontage**, voir volet II, fig. [1] à [5].  
Couper l'alimentation d'eau chaude et d'eau froide, voir fig. [5].

**Remplacement de la cartouche**, voir fig. [6] et [7].

**Réglage de la durée de l'écoulement**, voir fig. [8] et [9].

- Ajuster la bague de robinet (A), voir fig. [8].
- Insérer le poussoir (B) de sorte à pouvoir encore faire tourner la bague de robinet (A).  
La modification de la durée d'écoulement se fait en continu entre 5 et 40 s (2,5 s en cas de rotation complète).

**Réglage la température maximale**, voir fig. [8] et [10] à [12].

- Ajuster la bague de robinet (A), voir fig. [8].
- Insérer le poussoir (B) et régler la température maxi., voir fig. [10].
- Retirer le poussoir (B).
- Repérer la bague de robinet (A) au niveau de la butée gauche (C), voir fig. [11].
- Ajuster la bague de robinet (A) neuve, voir fig. [12].

Le **montage** s'effectue dans l'ordre inverse de la dépose.

**E****Datos técnicos**

- Presión de trabajo 1,5 - 5 bares
- Presión de utilización max. 10 bares
- Presión de verificación 16 bares
- Caudal para una presión de trabajo de 3 bares:
  - Lavabo: aprox. 6 l/min
  - Ducha: aprox. 9 l/min
- Tiempo de salida del agua ajustable sin escalonamientos de 5 - 40 s (ajuste de fábrica 15 s)

**Desmontaje**, véase la página desplegable II, fig. [1] y [5].  
Cerrar las llaves de paso del agua fría y del agua caliente, véase la fig. [5].

**Sustitución del cartucho**, véase la fig. [6] y [7].

**Ajuste del tiempo de salida del agua**, véase la fig. [8] y [9].

- Alinear la arandela dentada (A), véase la fig. [8].
- Introducir la caperuza de accionamiento (B) de tal manera que la arandela dentada (A) pueda girar libremente. La modificación del tiempo de salida del agua ocurre sin escalonamientos de 5 - 40 s (2,5 s mediante giro completo).

**Ajuste de la temperatura máxima deseada**,

véase la fig. [8] y [10] hasta [12].

- Alinear la arandela dentada (A), véase la fig. [8].
- Colocar la caperuza de accionamiento (B) y ajustar la temperatura máxima deseada, véase la fig. [10].
- Extraer la caperuza de accionamiento (B).
- Marcar la arandela dentada (A) a la altura del tope izquierdo (C), véase la fig. [11].
- Efectuar una nueva alineación de la arandela dentada (A), véase la fig. [12].

**El montaje** se efectúa en el orden inverso.

**I****Dati tecnici**

- Pressione idraulica 1,5 - 5 bar
- Pressione di esercizio max. 10 bar
- Pressione di prova 16 bar
- Portata alla pressione idraulica di 3 bar:
  - Lavabo: ca. 6 l/min
  - Doccia: ca. 9 l/min
- Fuoriuscita continua dell'acqua regolabile tra 5 e 40 s (impostazione di fabbrica 15 s)

**Smontaggio**, vedere il risvolto di copertina II, fig. da [1] a [5].  
Interrompere l'entrata dell'acqua calda e fredda, vedere fig. [5].

**Sostituzione della cartuccia**, vedere figg. [6] e [7].

**Regolazione della fuoriuscita dell'acqua**,

vedere figg. [8] e [9].

- Allineamento della rondella dentata (A), vedere fig. [8].
- Montare il cappuccio di azionamento (B) in modo che la rondella dentata (A) possa essere facilmente ruotata. La modifica della durata di fuoriuscita dell'acqua avviene in modo continuo da 5 a 40 s (2,5 s con rotazione completa).

**Regolazione della temperatura massima desiderata**,

vedere figg. [8] e [10] fino a [12].

- Allineamento della rondella dentata (A), vedere fig. [8].
- Applicare il cappuccio di azionamento (B) e regolare la temperatura massima desiderata, vedere fig. [10].
- Staccare il cappuccio di azionamento (B).
- Marcare la rondella dentata (A) all'altezza della battuta sinistra (C), vedere fig. [11].
- Riallineamento della rondella dentata (A), vedere fig. [12].

Eseguire il **rimontaggio** in ordine inverso.

**NL****Technische gegevens**

- Stromingsdruk 1,5 - 5 bar
- Werkdruk max. 10 bar
- Testdruk 16 bar
- Capaciteit bij 3 bar stromingsdruk:
  - Wastafel: ca. 6 l/min
  - Douche: ca. 9 l/min
- Traploos instelbare waterlooptijd van 5 - 40 s (fabrieksinstelling 15 s)

**Demontage**, zie uitvouwbaar blad II, afb. [1] t/m [5].  
Koud- en warmwatertoevoer afsluiten, zie afb. [5].

**Vervangen van de kardoos**, zie afb. [6] en [7].

**Instellen van de waterlooptijd**, zie afb. [8] en [9].

- Tandwiel (A) uitlijnen, zie afb. [8].
- Bedieningskap (B) zover plaatsen dat het tandwiel (A) vrij kan worden gedraaid. De waterlooptijd wordt traploos gewijzigd van 5 - 40 s (2,5 s bij een volledige omwenteling).

**Instellen van de gewenste maximale temperatuur**,

zie afb. [8] en [10] t/m [12].

- Tandwiel (A) uitlijnen, zie afb. [8].
- Bedieningskap (B) plaatsen en gewenste maximale temperatuur instellen, zie afb. [10].
- Verwijder de bedieningskap (B).
- Tandwiel (A) ter hoogte van de linker aanslag (C) markeren, zie afb. [11].
- Tandwiel (A) opnieuw uitlijnen, zie afb. [12].

De onderdelen worden in omgekeerde volgorde **gemonteerd**.

**S****Tekniska data**

- Flödestryck 1,5 - 5 bar
- Arbetstryck max. 10 bar
- Testtryck 16 bar
- Kapacitet vid 3 bar flödestryck: Tvättställ: ca 6 l/min  
Dusch: ca 9 l/min
- Steglöst inställbart vattenflöde på 5 - 40 sek.  
(fabriksinställning 15 sek.)

**Demontering**, se utvecklingsidan II, fig [1] till [5].

Avstängning av kallvatten- och varmvattentillförsel, se fig. [5].

**Byte av patron**, se fig. [6] och [7].

**Inställning av vattenflöde**, se fig. [8] och [9].

- Justera kuggbrickan (A), se fig. [8].
- Sätt fast manöverhysan (B), tills kuggbrickan (A) kan vridas fritt.  
Ändringen av vattenflödet sker steglöst på 5 - 40 sek. (2,5 sek. vid helt varv).

**Inställning av önskad max. temperatur**, se fig. [8] och [10] till [12].

- Justera kuggbrickan (A), se fig. [8].
- Sätt fast manöverhysan (B) och ställ in önskad max. temperatur, se fig. [10].
- Ta bort manöverbrickan (B).
- Markera kuggbrickan (A) i höjd med det vänstra ändläget (C), se fig. [11].
- Justera kuggbrickan (A) på nytt, se fig. [12].

**Monteringen** sker i omvärd ordningsföljd.

**DK****Tekniske data**

- Tilgangstryk 1,5 - 5 bar
- Driftstryk maks. 10 bar
- Prøvetryk 16 bar
- Gennemstrømning ved 3 bar tilgangstryk: vaskekumme: ca. 6 l/min.  
bruser: ca. 9 l/min.
- Trinløst indstillet vandudløb fra 5 - 40 sek.  
(fabriksindstillingen er 15 sek.)

**Afmontering**, se foldeside II, ill. [1] til [5].

Luk for koldt- og varmtvandstilførslen, se ill. [5].

**Udskiftning af patron**, se ill. [6] og [7].

**Indstilling af vandudløb**, se ill. [8] og [9].

- Juster tandfjederskiven (A), se ill. [8].
- Sæt betjeningshætten (B) på så tandfjederskiven (A) frit kan drejes.  
Ændringen af vandudløbet sker trinnløst fra 5 - 40 sek. (2,5 sek. når der drejes helt om).

**Indstilling af den ønskede maksimale temperatur**, se ill. [8] og [10] til [12].

- Juster tandfjederskiven (A), se ill. [8].
- Sæt betjeningshætten (B) på og indstil den ønskede maksimale temperatur, se ill. [10].
- Tag betjeningshætten (B) af.
- Marker tandfjederskiven (A) på højde med det venstre stop (C), se ill. [11].
- Juster tandfjederskiven (A) igen, se ill. [12].

**Monteringen** foretages i omvendt rækkefølge.

**N****Tekniske data**

- Dynamisk tryk 1,5 - 5 bar
- Driftstryk maks. 10 bar
- Kontrolltryk 16 bar
- Gjennomstrømning ved 3 bar dynamisk tryk: Servant: ca. 6 l/min  
Dusj: ca. 9 l/min
- Trinnløst justerbar vannstrømmingstid på 5 - 40 s  
(innstilling fra fabrikk 15 s)

**Demontering**, se utbrettside II, bilde [1] til [5]. Steng kaldt- og varmtvannstilførselen, se bilde [5].

**Utskifting av patron**, se bilde [6] og [7].

**Justering av vannstrømningstiden**, se bilde [8] og [9].

- Juster låseskiven (A), se bilde [8].
- Sett på betjeningskappen (B) slik at låseskiven (A) akkurat kan dreies fritt.  
Vannstrømningstiden endres trinnløst i området 5 - 40 s (2,5 s ved full omdreining).

**Justering av ønsket maksimumstemperatur**, se bilde [8] og [10] til [12].

- Juster låseskiven (A), se bilde [8].
- Sett på betjeningskappen (B), og still inn ønsket maksimumstemperatur, se bilde [10].
- Ta av betjeningskappen (B).
- Marker låseskiven (A) på høyde med venstre anslag (C), se bilde [11].
- Juster låseskiven (A) på nytt, se bilde [12].

**Monteres** i motsatt rekkefølge.

**FIN****Tekniset tiedot**

- Virtauspaine 1,5 - 5 bar
- Käyttöpaine enint. 10 bar
- Testipaine 16 bar
- Läpivirtaus, kun virtauspaine on 3 baria:
  - Pesupöytä: n. 6 l/min
  - Suihku: n. 9 l/min
- Portaattomasti säädettävä vedenvirtausaika 5 - 40 s (tehdasasetus 15 s)

**Irrotus**, ks. kääntöpuolen sivu II, kuva [1] - [5].  
 Sulje kylmän ja lämpimän veden tulo, ks. kuva [5].

**Säätöosan vaihto**, ks. kuva [6] ja [7].

**Vedenvirtausajan säätö**, ks. kuva [8] ja [9].

- Kohdista hammaslevy (A), ks. kuva [8].
- Aseta käyttönuppi (B) paikalleen siten, että hammaslevyä (A) pystyy kiertämään vapaasti. Vedenvirtausajan muutos tapahtuu portaattomasti 5 - 40 s (täysi kierros 2,5 s).

**Halutun maksimilämpötilan säätö**, ks. kuva [8] ja [10] - [12].

- Kohdista hammaslevy (A), ks. kuva [8].
- Aseta käyttönuppi (B) paikalleen ja säädä haluamasi maksimilämpötila, ks. kuva [10].
- Ota käyttönuppi (B) pois.
- Merkitse hammaslevy (A) vasemman rajoittimen (C) korkeudelta, ks. kuva [11].
- Kohdista hammaslevy (A) uudelleen, ks. kuva [12].

Osat **asennetaan** päinvastaisessa järjestyksessä.

**PL****Dane techniczne**

- Ciśnienie przepływu 1,5 - 5 bar
- Ciśnienie robocze maks. 10 bar
- Ciśnienie kontrolne 16 bar
- Natężenie przepływu przy ciśnieniu 3 bar:
  - Umywalka: ok. 6 l/min
  - Prysznic: ok. 9 l/min
- Regulowany bezstopniowo czas przepływu wody wynosi 5 - 40 s (nastawa fabryczna 15 s)

**Demontaż**, zob. strona rozkładana II, rys. [1] - [5].  
 Zamknąć dopływ wody zimnej i ciepłej, zob. rys. [5].

**Wymiana głowicy**, zob. rys. [6] oraz [7].

**Regulacja czasu przepływu wody**, zob. rys. [8] oraz [9].

- Wyrównać tarczę zębatą (A), zob. rys. [8].
- Osadzić kołpak uruchamiający (B) tak, aby tarczą zębatą (A) można było swobodnie obracać. Zmiana czasu przepływu wody następuje bezstopniowo od 5 - 40 s (2,5 s przy pełnym obrocie).

**Regulacja żądanej temperatury maksymalnej**, zob. rys. [8] oraz [10] do [12].

- Wyrównać tarczę zębatą (A), zob. rys. [8].
- Osadzić kołpak uruchamiający (B) i ustawić żądaną temperaturę maksymalną, zob. rys. [10].
- Zdjąć kołpak uruchamiający (B).
- Zaznaczyć tarczę zębatą (A) na wysokości lewego ogranicznika (C), zob. rys. [11].
- Ponownie wyrównać tarczę zębatą (A), zob. rys. [12].

**Montaż** odbywa się w odwrotnej kolejności.

**UAE**

يتم تغيير زمن تدفق المياه بدون درجات من 40-5 ثانية (2.5 ثانية عند إجراء لفة كاملة).

**ضبط درجة الحرارة القصوى المرغوبة**

أنظر الشكل [8] و [10] إلى [12].

- قم بضبط القرص المسنن (A)، أنظر الشكل [8].
- قم بتركيب غطاء التثبيت (B) وضبط درجة الحرارة القصوى المرغوبة، أنظر الشكل [10].
- قم بإزالة غطاء التثبيت (B).
- قم بتعليم القرص المسنن (A) على إرتفاع الإيقاف الأيسر (C)، أنظر الشكل [11].
- قم بضبط القرص المسنن (A) مجدداً، أنظر الشكل [12].

**التركيب** يتم بالترتيب العكسي.

**البيانات الفنية**

- ضغط الإنسياب 5 - 1.5 بار
- ضغط التشغيل 10 بار كحد أقصى
- ضغط الإختبار 16 بار
- معدل التدفق عند ضغط إنسياب قدره 3 بار:

حوض الغسيل: 6 لتر/دقيقة تقريباً

المرشة (الدوش): 9 لتر/دقيقة تقريباً

- زمن تدفق للمياه قابل للضبط بدون درجات من 40-5 ثانية (القيمة المضبوطة مسبقاً في المصنع 15 ثانية)

**الفك**، أنظر الصفحة المطوية II، شكل [1] إلى [5].

أغلق خطي تغذية المياه الباردة والساخنة، أنظر الشكل [5].

**إستبدال الخرطوشة**، أنظر الشكل [6] و [7].

**ضبط زمن تدفق المياه**، أنظر الشكل [8] و [9].

• قم بضبط القرص المسنن (A)، أنظر الشكل [8].

• قم بتركيب غطاء التثبيت (B) بحيث يمكن لف القرص المسنن (A) بشكل حر.



### Τεχνικά στοιχεία

- Πίεση ροής 1,5 - 5 bar
- Πίεση λειτουργίας μέγιστη 10 bar
- Πίεση ελέγχου 16 bar
- Παροχή σε πίεση ροής 3 bar: Νιπτήρας: περ. 6 l/min  
Ντους: περ. 9 l/min
- Αδιαβάθητη ρύθμιση του χρόνου ροής του νερού από 5 - 40 δευτερόλεπτα (εργοστασιακή ρύθμιση 15 δευτερόλεπτα)

**Αποσυναρμολόγηση**, βλέπε αναδιπλούμενη σελίδα II, εικ. [1] έως [5].  
Κλείστε την παροχή κρύου και ζεστού νερού, βλέπε εικ. [5].

**Αντικατάσταση του μηχανισμού**, βλέπε εικ. [6] και [7].

**Ρύθμιση της διάρκειας ροής**, βλέπε εικ. [8] και [9].

- Ευθυγράμμιση οδοντωτού δίσκου (A), βλέπε εικ. [8].
- Τοποθετήστε το καπάκι ρύθμισης (B) έτσι, ώστε να μπορεί να περιστραφεί ελεύθερα ο οδοντωτός δίσκος (A). Η αλλαγή της διάρκειας ροής γίνεται αδιαβάθητα από 5 έως 40 δευτερόλεπτα (2,5 δευτερόλεπτα για κάθε πλήρη περιστροφή).

**Ρύθμιση της επιθυμητής μέγιστης θερμοκρασίας**, βλέπε εικ. [8] και [10] έως [12].

- Ευθυγράμμιση οδοντωτού δίσκου (A), βλέπε εικ. [8].
- Τοποθετήστε το καπάκι ρύθμισης (B) και ρυθμίστε την επιθυμητή μέγιστη θερμοκρασία, βλέπε εικ. [10].
- Αφαιρέστε το καπάκι ρύθμισης (B).
- Σημαδεύστε τον οδοντωτό δίσκο (A) στο ύψος του αριστερού τέρματος (C), βλέπε εικ. [11].
- Νέα ευθυγράμμιση οδοντωτού δίσκου (A), βλέπε εικ. [12].

**H συναρμολόγηση** πρέπει να γίνει με την αντίστροφη σειρά.



### Technické údaje

- Proudový tlak 1,5 - 5 barů
- Provozní tlak max. 10 barů
- Zkušební tlak 16 barů
- Průtok při proudovém tlaku 3 bary: Umyvadlo: cca 6 l/min  
Sprcha: cca 9 l/min
- Plynulé nastavení doby vytékání vody 5 - 40 s (nastavení z výroby 15 s)

**Demontáž**, viz skládací strana II, obr. [1] až [5].  
Uzavřete přívod studené a teplé vody, viz obr. [5].

**Výměna kartuše**, viz obr. [6] a [7].

**Nastavení doby vytékání vody**, viz obr. [8] a [9].

- Vystředte ozubený kroužek (A), viz obr. [8].
- Ovládací tlačítko (B) nasadte jen tak daleko, aby se dalo ozubeným kroužkem (A) ještě volně otáčet. Dobu vytékání vody lze měnit plynule od 5 - 40 s (2,5 s při jednom úplném otočení).

**Nastavení požadované maximální teploty vody**, viz obr. [8] a [10] až [12].

- Vystředte ozubený kroužek (A), viz obr. [8].
- Nasadte ovládací tlačítko (B) a nastavte požadovanou maximální teplotu vody, viz obr. [10].
- Vyjměte ovládací tlačítko (B).
- Ozubený kroužek (A) označte ve výši levé zarážky (C), viz obr. [11].
- Ozubený kroužek (A) nově vystředte, viz obr. [12].

**Montáž** se provádí v obráceném pořadí.



### Műszaki adatok

- Áramlási nyomás 1,5 - 5 bar
- Üzemi nyomás max. 10 bar
- Próbanyomás 16 bar
- Átfolyás 3 bar áramlási nyomásnál: Mosdó: kb. 6 l/perc  
Zuhany: kb. 9 l/perc
- Fokozatmentesen beállítható vízfolyási időtartam 5 - 40 mp között (gyári beállítás 15 mp)

**Szétszerelés**, lásd II. kihajtható oldal, [1]. - [5]. ábrák.  
Zárja le a hideg- és melegvíz hozzáférést, lásd [5]. ábra.

**Patron cseréje**, lásd [6]. és [7]. ábrák.

**Vízfolyási idő beállítása**, lásd [8]. és [9]. ábrák.

- igazítsa be az (A) fogazott tárcsát, lásd [8]. ábra.
- helyezze fel annyira a (B) működtető gombot, hogy az (A) fogazott tárcsa szabadon elfordítható legyen. A vízfolyási idő módosítása fokozatmentesen történik 5 - 40 mp között (2,5 mp teljes fordulatnál).

**A kívánt maximális hőmérséklet beállítása**, lásd [8]. és [10]. - [12]. ábrák.

- igazítsa be az (A) fogazott tárcsát, lásd [8]. ábra.
- helyezze fel a (B) működtető gombot és állítsa be a kívánt maximális hőmérsékletet, lásd [10]. ábra.
- vegye le az (B) működtető gombot.
- jelölje meg az (A) fogazott tárcsát a (C) bal oldali ütköző magasságában, lásd [11]. ábra.
- igazítsa be újra az (A) fogazott tárcsát, lásd [12]. ábra.

**Az összeszerelés** fordított sorrendben történik.



**P****Dados Técnicos**

- Pressão de caudal 1,5 - 5 bar
- Pressão de serviço máx. 10 bar
- Pressão de teste 16 bar
- Débito a 3 bar de pressão de caudal:
  - Lavatório: cerca de 6 l/min
  - Chuveiro: cerca de 9 l/min
- Regulação gradual do período de abertura da água de 5 - 40 s (regulação de fábrica 15 s)

**Desmontagem**, ver página desdobrável II, fig. [1] a [5].  
Fechar a entrada da água fria e da água quente, ver fig. [5].

**Substituição do cartucho**, ver fig. [6] e [7].

**Regulação do período de abertura da água**, ver fig. [8] e [9].

- Alinhar o disco dentado (A), ver fig. [8].
- Colocar a tampa de accionamento (B) até à posição em que o disco dentado (A) possa ser rodado livremente. A modificação do período de abertura da água faz-se gradualmente, de 5 - 40 s (2,5 s a cada volta completa).

**Regulação da temperatura máxima desejada**, ver fig. [8] e [10] até [12].

- Alinhar o disco dentado (A), ver fig. [8].
- Colocar a tampa de accionamento (B) e regular a temperatura máxima desejada, ver fig. [10].
- Retirar a tampa de accionamento (B).
- Marcar o disco dentado (A) à altura do batente esquerdo (C), ver fig. [11].
- Voltar a alinhar o disco dentado (A), ver fig. [12].

A **montagem**, é feita pela ordem inversa.

**TR****Teknik Veriler**

- Akış basıncı 1,5 - 5 bar
- İşletme basıncı maks. 10 bar
- Kontrol basıncı 16 bar
- 3 bar akış basıncında akış:
  - Lavabo: yakl. 6 l/dak
  - Duş: yakl. 9 l/dak
- Kademesiz ayarlanabilen su akış süresi, 5 - 40 s (Fabrika ayarı 15 s)

**Demonte**, bkz. katlanır sayfa II, şekil [1] ila [5].  
Soğuk ve sıcak su vanasını kapatın, bkz şekil [5].

**Kartuşların değiştirilmesi**, bkz. şekil [6] ve [7].

**Su akış süresinin ayarı**, bkz. şekil [8] ve [9].

- Dişli diski (A) düzenle, bkz. şekil. [8].
- Kumanda başlığını (B) dişli disk (A) serbest döndürülebilir hale gelene kadar yerleştirin. Su akma süresinin değişimi kademesiz olarak 5 - 40 s arasında değişir (tam döndürmede 2,5 s).

**İstenen maksimum sıcaklığın ayarı**,

- bkz. şekil [8] ve [10] ila [12].
- Dişli diski (A) düzenle, bkz. şekil. [8].
- Kumanda başlığını (B) yerleştirin ve istenen maksimum sıcaklığı ayarlayın, bkz. şekil [10].
- Kumanda başlığını (B) alın.
- Dişli diski (A) üst dayamanın (C) yüksekliğine göre işaretleyin, bkz. şekil. [11].
- Dişli diski (A) yeniden düzenle, bkz. şekil. [12].

**Montajı** ters sıralamayla uygulayın.

**SK****Technické údaje**

- Hydraulický tlak 1,5 - 5 barov
- Prevádzkový tlak max. 10 barov
- Skúšobný tlak 16 barov
- Prietok pri hydraulickom tlaku 3 bary:
  - Umývadlo: cca 6 l/min
  - Sprcha: cca 9 l/min
- Plynulé nastavenie doby vytekania vody 5 - 40 s (nastavenie z výroby 15 s)

**Demontáž**, pozri skladáciu stranu II, obr. [1] až [5].  
Uzavrite prívod studenej a teplej vody, pozri obr. [5].

**Výmena kartuše**, pozri obr. [6] a [7].

**Nastavenie doby vytekania vody**, pozri obr. [8] a [9].

- Vystredte ozubený krúžok (A), pozri obr. [8].
- Ovládacie tlačidlo (B) nasadte len tak ďaleko, aby sa dalo ozubeným krúžkom (A) voľne otáčať. Doby vytekania vody je možné meniť plynulo od 5 - 40 s (2,5 s pri jednom úplnom otočení).

**Nastavenie požadovanej maximálnej teploty vody**, pozri obr. [8] a [10] až [12].

- Vystredte ozubený krúžok (A), pozri obr. [8].
- Nasadte ovládacie tlačidlo (B) a nastavte požadovanú maximálnu teplotu vody, pozri obr. [10].
- Vytiahnite ovládacie tlačidlo (B).
- Ozubený krúžok (A) označte vo výške ľavej zarážky (C), pozri obr. [11].
- Ozubený krúžok (A) opäť vystredte, pozri obr. [12].

**Montáž** nasleduje v opačnom poradí.

**SLO****Tehnični podatki**

- Pretočni tlak 1,5 - 5 bar
- Delovni tlak največ 10 bar
- Preskusni tlak 16 bar
- Pretok pri pretočnem tlaku 3 bar: Umivalnik: ca. 6 l/min  
Prha: ca. 9 l/min
- Brezstopenjska nastavitvev časa pretoka od 5 - 40 sek.  
(tovarniška nastavitvev 15 sek.)

**Demontaža**, glej zložljivo stran II, sl. [1] do [5].  
Zaprte dotok hladne in tople vode, glej sl. [5].

**Zamenjava kartuše**, glej sl. [6] in [7].

**Nastavitvev časovnega intervala pretoka vode**,

glej sl. [8] in [9].

- Izravnajte zobniško ploščo (A) glej sl. [8].
- Pridržite upravljalni pokrovček (B) toliko časa, da se zobniška ploščica (A) lahko prosto vrti. Sprememba intervala pretoka vode se izvede brezstopenjsko od 5 - 40 sek. (2,5 sek. pri celotnem zasuku).

**Nastavitvev zelene maks. temperature**, glej sl. [8] in [10] do [12].

- Izravnajte zobniško ploščo (A) glej sl. [8].
- Namestite upravljalni pokrovček (B) in nastavite zeleno maks. temperaturo, glej sl. [10].
- Odstranite upravljalni pokrovček (B).
- Označite zobniško ploščo (A) na višini levega omejitelja (C), glej sl. [11].
- Ponovno izravnajte zobniško ploščo (A) glej sl. [12].

**Montaža** v obratnem vrstnem redu.

**HR****Tehnički podaci**

- Hidraulički tlak 1,5 - 5 bara
- Radni tlak maks. 10 bara
- Ispitni tlak 16 bara
- Protok pri hidrauličkom tlaku od 3 bara: Umivaonik: oko 6 l/min  
Tuš: oko 9 l/min
- Tok vode podesiv u intervalima od 5 do 40 s  
(tvorničko podešenje 15 s)

**Demontiranje**, pogledajte preklapnu stranicu II, sl. [1] do [5].  
Zatvoriti dovod hladne i tople vode, pogledajte sl. [5].

**Zamjena kartuše**, pogledajte sl. [6] i [7].

**Podešavanje trajanja toka vode**, pogledajte sl. [8] i [9].

- Poravnati mehanizam za usmjeravanje (A), pogledajte sl. [8].
- Prekidač (B) montirati na takvoj udaljenosti da mehanizam za usmjeravanje (A) bude moguće slobodno okretati. Promjena trajanja toka vode događa se kontinuirano u razmaku od 5 do 40 s (2,5 s ako je mehanizam potpuno odvrnut).

**Podešavanje željene maksimalne temperature**, pogledajte sl. [8] i [10] do [12].

- Poravnati mehanizam za usmjeravanje (A), pogledajte sl. [8].
- Montirati prekidač (B) i podesiti željenu maksimalnu temperaturu, pogledajte sl. [10].
- Skinite prekidač (B).
- Mehanizam za usmjeravanje (A) markirati u visini lijevog graničnika (C), pogledajte sl. [11].
- Iznova poravnati mehanizam za usmjeravanje (A), pogledajte sl. [12].

**Montaža** se obavlja obrnutim redoslijedom.

**BG****Технически данни**

- Налягане на потока 1,5 - 5 бара
- Работно налягане макс. 10 бара
- Испитвателно налягане 16 бара
- Разход при 3 бара налягане на потока: Арматура за мивка: около 6 л/мин.  
Душ: около 9 л/мин.
- Настройка продължителността на потока на водата от 5 - 40 сек.  
(настройка в завода 15 сек.)

**Демонтаж**, виж страница II, фиг. [1] до [5].  
Прекъснете подаването на студена и топла вода,  
виж фиг. [5].

**Подмяна на картуша**, виж фиг. [6] и [7].

**Настройка на продължителността на потока на водата**, виж фиг. [8] и [9].

- Настройте назъбената шайба (A), виж фиг. [8].
- Поставете пусковата капачка (B) така, че назъбената шайба (A) да може свободно да се върти. Промяна на продължителността на потока на водата от 5 - 40 сек. (2,5 сек. на пълен оборот).

**Настройка на желаната макс. температура**, виж фиг. [8] и [10] до [12].

- Настройте назъбената шайба (A), виж фиг. [8].
- Поставете пусковата капачка (B) отгоре и настройте желаната макс. температура, виж фиг. [10].
- Свалете пусковата капачка (B).
- Назъбената шайба (A) на височината на левия ограничител (C), виж фиг. [11].
- Настройте отново назъбената шайба (A), виж фиг. [12].

**Монтажът** се извършва в обратна последователност.

**EST****Tehnilised andmed**

- Veesurve 1,5–5 baari
- Surve töörežiimis maksimaalselt 10 baari
- Testimissurve: 16 baari
- Läbivool 3-baarise veesurve korral: valamu: ca 6 l/min  
dušš: ca 9 l/min
- Sujuvalt reguleeritav veevoolu aeg 5–40 s  
(tehases seadistatud 15 s peale)

**Demontaaž**, vt voldiku II lk, jooniseid [1] ja [5].  
Sulgege külma ja kuumu vee juurdevool, vt joonist [5].

**Keraamilise sisu vahetus**, vt joonised [6] ja [7].

**Veevoolu aja seadistamine**, vt jooniseid [8] ja [9].

- Rihtige hammasseibi (A), vt joonist [8].
- Seadke nupp (B) selliselt peale, et saate hammasseibi (A) vabalt keerata.  
Veevoolu aja muutmine toimub sujuvalt vahemikus 5–40 s (täispööre vastab 2,5 s).

**Soovitud maksimumtempeatuuri seadistamine**, vt jooniseid [8] ja [10] kuni [12].

- Rihtige hammasseibi (A), vt joonist [8].
- Asetage nupp (B) peale ja seadistage soovitud maksimumtemperatuur, vt joonist [10].
- Eemaldage nupp (B).
- Seadke hammasseib (A) vasaku piiraja (C) kõrgusele, vt joonist [11].
- Rihtige hammasseibi (A) uuesti, vt joonist [12].

**Kokkupanemiseks** tehke toimingud vastupidises järjekorras.

**LV****Tehnisie dati**

- Hidrauliskais spiediens no 1,5 līdz 5 bar
- Maksimālais darbības spiediens 10 bar
- Pārbaudes spiediens 16 bar
- Caurtece pie 3 bar hidrauliskā spiediena:  
Mazgājamaš galds: aptuveni 6 l/min  
Duša: aptuveni 9 l/min
- Ūdens tecēšanas laiks iestādāms no 5 - 40 s  
(rūpnīcas iestatījums 15 s)

**Demontāža**, skatiet II atvērumu, [1.] līdz [5.] attēlu.  
Noslēdziet aukstā un siltā ūdens padevi, skatiet [5.] attēlu

**Patronas nomaiņa**, skatiet [6.] un [7.] attēlus.

**Ūdens plūšanas laika iestatīšana**, skatiet [8.] un [9.] attēlu.

- Zobrata (A) iestatīšana, skatiet [8.] attēlu.
- Ūdens palaišanas taustiņu (B) uzlieciet tik tālu, lai zobratu (A) iespējams brīvi pagriezt.  
Ūdens tecēšanas laika maiņa notiek pakāpeniski no 5 - 40 s (2,5 s pilna apgrieziena laikā).

**Vēlamās maksimum temperatūras iestatīšana**, skatiet [8.] un [10.] līdz [12.] attēlu.

- Zobrata (A) iestatīšana, skatiet [8.] attēlu.
- Uzlieciet ūdens palaišanas taustiņu (B) un iestatiet vēlamo maksimum ūdens temperatūru, skatiet [10.] attēlu.
- Ūdens palaišanas taustiņa (B) noņemšana.
- Atzīmējiet zobratu (A) kreisās puses atdures (C) augstumā markieren, skatiet [11.] attēlu.
- Zobrata (A) iestatīšana no jauna, skatiet [12.] attēlu.

**Montāža** Salieciet pretējā secībā.

**LT****Techniniai duomenys**

- Vandens slėgis 1,5–5 bar
- Darbinis slėgis maks. 10 bar
- Bandomasis slėgis 16 bar
- Prataka esant 3 barų vandens slėgiui:  
Praustuvas: apie 6 l/min.  
Dušas: apie 9 l/min.
- Tolygus vandens tekėjimo trukmės nuo 5 iki 40 s  
nustatymas (gamykloje nustatyta 15 s)

**Išmontavimas**, žr. II atlenkiamąjį puslapį, [1] ir [5] pav.  
Užsukite šalto ir karšto vandens sklendes, žr. [5] pav.

**Įdėklo keitimas**, žr. [6] ir [7] pav.

**Vandens tekėjimo trukmės nustatymas**, žr. [8] ir [9] pav.

- Dantytojo disko (A) nustatymas, žr. [8] pav.
- Paleidimo gaubtelį (B) uždėkite taip, kad dantytojo diską (A) būtų galima lengvai sukti.  
Vandens tekėjimo trukmę galima keisti nuo 5 iki 40 s (2,5 s iki galo pasukus).

**Pageidaujamos didžiausios temperatūros nustatymas**, žr. [8] ir [10]–[12] pav.

- Dantytojo disko (A) nustatymas, žr. [8] pav.
- Uždėkite paleidimo gaubtelį (B) ir nustatykite pageidaujamą didžiausią temperatūrą, žr. [10] pav.
- Nuimkite paleidimo gaubtelį (B).
- Dantytojo diską (A) pažymėkite pagal kairiojo ribotuvo aukštį (C), žr. [11] pav.
- Iš naujo nustatykite dantytojo diską (A), žr. [12] pav.

**Montuojama** atvirkštine tvarka.

**RO**

### Specificații tehnice

- Presiunea de curgere 1,5 - 5 bar
- Presiunea de lucru max. 10 bar
- Presiunea de încercare 16 bar
- Debitul la presiunea de curgere de 3 bar:  
Chiuveță: cca. 6 l/min  
Duș: cca. 9 l/min
- Durată de curgere reglabilă continuu între 5 și 40 s (reglaj din fabrică 15 s)

**Demontare;** a se vedea pagina pliantă II, fig. [1] până la [5].  
Închideți alimentarea cu apă rece și caldă; a se vedea fig. [5].

**Înlocuirea cartușului;** a se vedea fig. [6] și [7].

**Reglajul duratei de curgere a apei;** a se vedea fig. [8] și [9].

- Se reglează discul dințat (A); a se vedea fig. [8].
- Se așează capacul de acționare (B) în așa fel, încât discul dințat (A) să se poată roti liber.
- Modificarea duratei de curgere a apei se face continuu, de la 5 până la 40 s (2,5 s la rotire completă).

**Reglajul temperaturii maxime dorite;** a se vedea fig. [8] și [10] până la [12].

- Se reglează discul dințat (A); a se vedea fig. [8].
- Se așează capacul de acționare (B) și se reglează temperatura maximă dorită; a se vedea fig. [10].
- Se scoate capacul de acționare (B).
- Se marchează discul dințat (A) la înălțimea opritorului din stânga (C); a se vedea fig. [11].
- Se reglează din nou discul dințat (A); a se vedea fig. [12].

**Montarea;** se face în ordine inversă.

**RUS**

### Технические данные

- Давление воды 1,5 - 5 бар
- Рабочее давление макс. 10 бар
- Испытательное давление 16 бар
- Расход при давлении воды 3 бар:  
Умывальник: прибл. 6 л/мин  
Душ: прибл. 9 л/мин
- Бесступенчатое регулирование подачи воды 5 - 40 сек.  
(заводская установка 15 сек.)

**Демонтаж,** см. складной лист II, рис. [1] - [5].  
Перекрыть подачу холодной и горячей воды, см. рис. [5].

**Смена картриджа,** см. рис. [6] и [7].

**Регулирование подачи воды,** см. рис. [8] и [9].

- Выставить зубчатый диск (A), см. рис. [8].
- Установить кнопку переключения (B) так, чтобы зубчатый диск (A) можно было свободно поворачивать. Изменение подачи воды производится бесступенчато 5 - 40 сек. (2,5 сек. при полном обороте).

**Установка требуемой максимальной температуры,** см. рис. [8] и [10] - [12].

- Выставить зубчатый диск (A), см. рис. [8].
- Надеть кнопку переключения (B) и установить требуемую максимальную температуру, см. рис. [10].
- Снять кнопку переключения (B).
- Замаркировать зубчатый диск (A) на уровне левого упора (C), см. рис. [11].
- Снова выставить зубчатый диск (A), см. рис. [12].

**Монтаж** производится в обратной последовательности.