

## Секция пластинчатого рекуператора UTR PRN и PRP

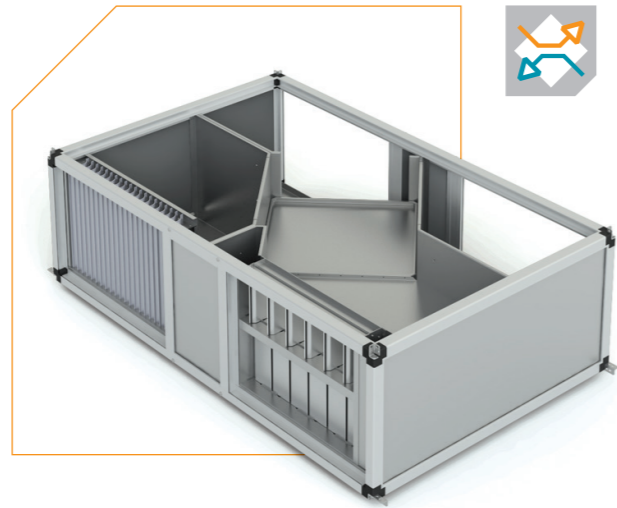

> Два типа секций пластинчатых рекуператоров: напольного исполнения (PRN, во всех типоразмерах) и подвесного исполнения (PRP, до типоразмера 70-40 включительно).

> Снижение энергетических затрат за счёт использования теплоты вытяжного воздуха (КПД утилизации тепла до 70%).

> Поверхность теплообмена образована пакетом специально спрофилированных алюминиевых пластин толщиной 0,2 мм.

> Оснащён байпасом для защиты от обмерзания рекуператора.

> Оснащён пластиковым каплеуловителем.

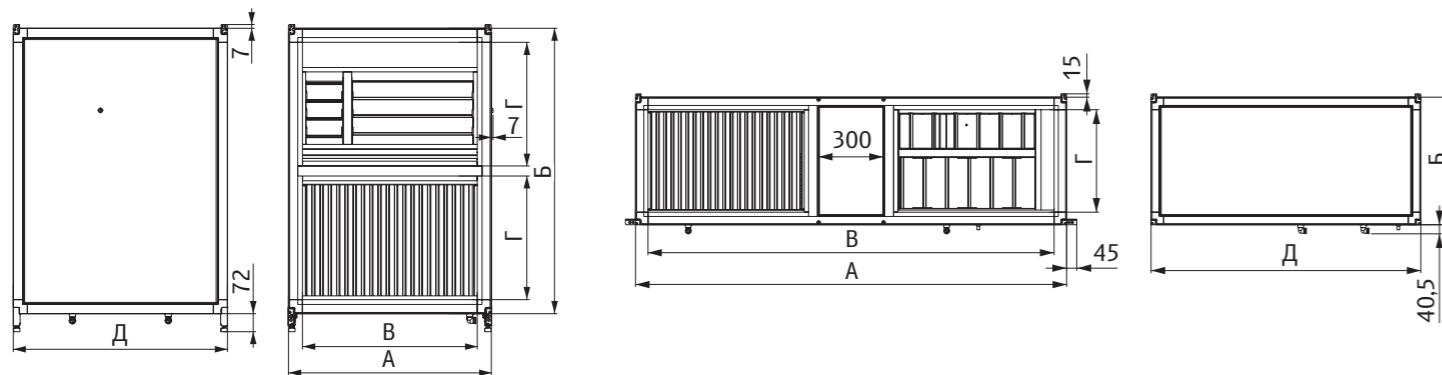

| Типоразмер | Напольные рекуператоры UTR PRN |       |       |       |       |           |
|------------|--------------------------------|-------|-------|-------|-------|-----------|
|            | A, мм                          | Б, мм | В, мм | Г, мм | Д, мм | Масса, кг |
| 50-25      | 710                            | 940   | 635   | 395   | 690   | 58        |
| 50-30      | 710                            | 1040  | 635   | 445   | 855   | 71        |
| 60-30      | 810                            | 1040  | 735   | 445   | 855   | 79        |
| 60-35      | 810                            | 1140  | 735   | 495   | 855   | 82        |
| 70-40      | 910                            | 1240  | 835   | 545   | 1020  | 115       |
| 80-50      | 1010                           | 1440  | 935   | 645   | 1020  | 135       |
| 90-50      | 1125                           | 1480  | 1050  | 645   | 1330  | 164       |
| 100-50     | 1225                           | 1480  | 1150  | 665   | 1330  | 175       |

| Типоразмер | Подвесные рекуператоры UTR PRP |       |       |       |       |           |
|------------|--------------------------------|-------|-------|-------|-------|-----------|
|            | A, мм                          | Б, мм | В, мм | Г, мм | Д, мм | Масса, кг |
| 50-25      | 1725                           | 470   | 1650  | 395   | 1065  | 108       |
| 50-30      | 1725                           | 520   | 1650  | 445   | 1065  | 110       |
| 60-30      | 1925                           | 520   | 1850  | 445   | 1205  | 135       |
| 60-35      | 1925                           | 570   | 1850  | 495   | 1205  | 141       |
| 70-40      | 2125                           | 620   | 2050  | 545   | 1265  | 150       |

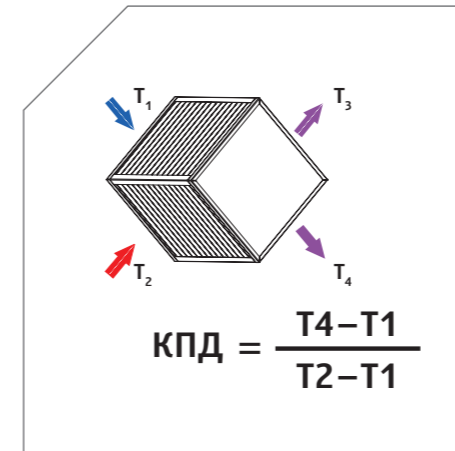

- > T1 – температура наружного воздуха
- > T2 – температура вытяжного воздуха
- > T3 – температура выбрасываемого воздуха
- > T4 – температура приточного воздуха

### Напольные

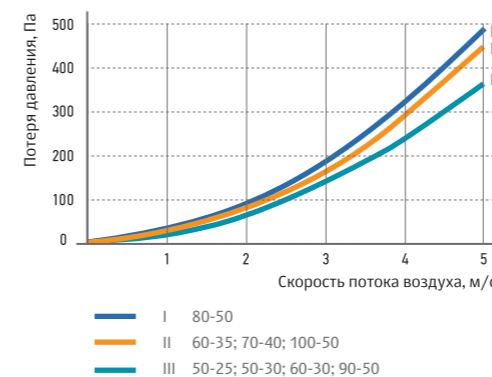

### Подвесные

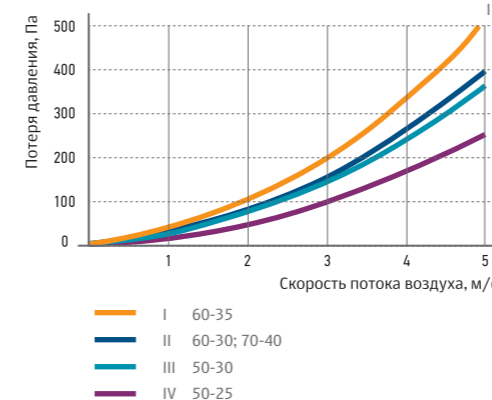

## Экономическое обоснование преимущества использования теплоутилизаторов

Приточно-вытяжная установка с водяным нагревом и фреоновым охлаждением производительностью 4000 м³/ч на базе UTR 70-40

| Оборудование                   | Вариант без теплоутилизатора |  |
|--------------------------------|------------------------------|--|
|                                | Стоимость, тыс. руб.         |  |
| Установка без теплоутилизатора | 145                          |  |
| ККБ, Q <sub>х</sub> = 16,8 кВт | 169                          |  |
| <b>Итого</b>                   | <b>314</b>                   |  |

| Оборудование                       | Вариант с роторным регенератором |  |
|------------------------------------|----------------------------------|--|
|                                    | Стоимость, тыс. руб.             |  |
| Установка с роторным регенератором | 226                              |  |
| ККБ, Q <sub>х</sub> = 11,8 кВт     | 143                              |  |
| <b>Итого</b>                       | <b>369</b>                       |  |

| Эксплуатационные расходы                                 | Вариант без теплоутилизатора                                | Вариант с роторным регенератором |
|--|---|----------------------------------|
|  | Расход эл. энергии на нагреватель (октябрь – апрель), кВт*ч | 68 500                           |
| Потребляемая эл. мощность вентиляторов, кВт              | 1,3   | 2,3                              |
| Расход электроэнергии вентиляторами (за год), кВт*ч      | 5694  | 10 074                           |
| Эл. мощность ККБ, кВт                                    | 4,5   | 3,1                              |
| Расход электроэнергии ККБ (июнь – август), кВт*ч         | 4860  | 3348                             |
| Стоимость эл. энергии, тыс. руб.                         | 140   | 43                               |
| Экономия от эксплуатации теплоутилизатора, тыс. руб./год | —   | 97                               |