

Секция карманного фильтра UTR FKRM



> Для блоков карманных фильтров используются фильтрующие вставки типа WFR следующих классов очистки:

- грубой — EU3;
- тонкой — EU5, EU7, EU8, EU9;
- высокоэффективной — H11, H12, H13, H14.

> Материал фильтрующих вставок — химическое волокно, обладающее значительной пылеемкостью и развитой поверхностью фильтрации.

> Сервисные панели быстроразъемны, оснащены ручками. Крепление к каркасу прижимами.

> Замена фильтрующих вставок через любую панель, как слева/справа, так и сверху/снизу.

> Фильтрующие вставки поставляются отдельно.

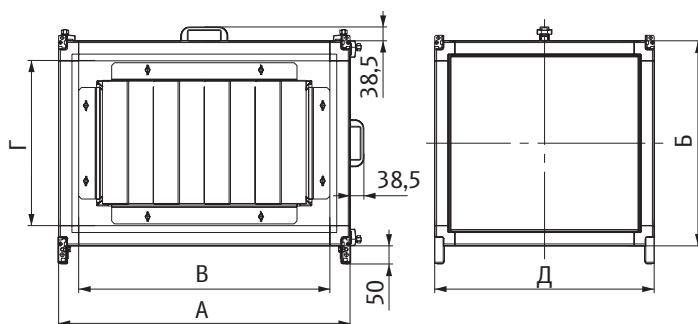

Типоразмер	Типоразмер					Масса, кг
	А, мм	Б, мм	В, мм	Г, мм	Д, мм	
50–25	710	470	635	395	610	21
50–30	710	520	635	445	610	22
60–30	810	520	735	445	610	24
60–35	810	570	735	495	610	26
70–40	910	620	835	545	710	29
80–50	1010	720	935	645	840	37
90–50	1125	740	1050	645	840	41
100–50	1225	740	1150	665	840	44

