

# КЛАПАНЫ ЗАПОРНЫЕ ПРЯМОТОЧНЫЕ ТИТАНОВЫЕ

ДИАМЕТР УСЛОВНОГО ПРОХОДА: 250, 300 мм.

УСЛОВНОЕ ДАВЛЕНИЕ: 1,0 МПа.

ТЕХНИЧЕСКИЕ ТРЕБОВАНИЯ И СТАНДАРТЫ: ТУ 26-07-1124-76.

РАБОЧАЯ СРЕДА: жидкие и газообразные неагрессивные и агрессивные среды.

ТЕМПЕРАТУРА РАБОЧЕЙ СРЕДЫ: до + 200°C.

НАЗНАЧЕНИЕ: применяются в качестве запорного устройства.

КЛАСС ГЕРМЕТИЧНОСТИ ПО ГОСТ 9544-2015: «А».

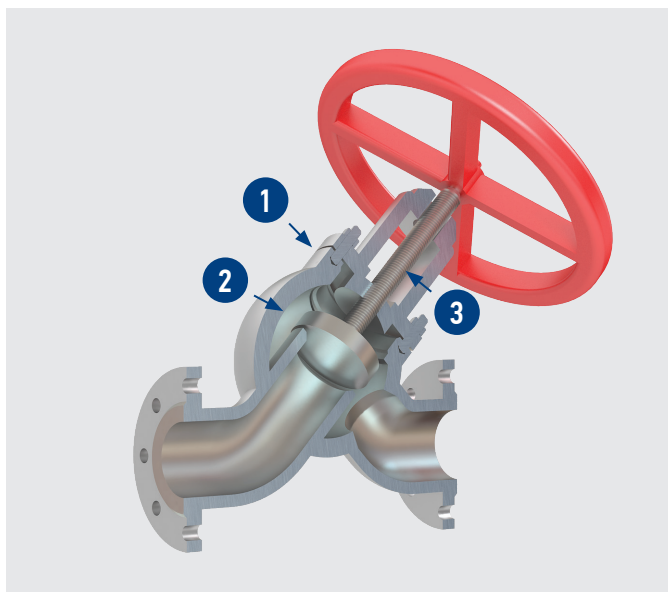

1. Разборная конструкция корпуса повышает степень ремонтпригодности клапана.

2. Для полного открытия/закрытия клапана достаточно небольшого хода золотника. За счет этого изделия имеют меньшую габаритную высоту по сравнению с задвижками, предназначенными для аналогичных параметров рабочей среды.

3. Поступательное движение шпинделя обеспечивает возможность быстрого перемещения золотника клапана, а использование резьбы позволяет применять малые усилия на маховике.

Простота и надежность конструкции клапанов обеспечивают длительный срок службы изделия и требуемые показатели герметичности при закрытом положении затвора.

## МАТЕРИАЛЫ ОСНОВНЫХ ДЕТАЛЕЙ

НАИМЕНОВАНИЕ ДЕТАЛИ	МАТЕРИАЛ ПО ГОСТ
Корпус	Титановый сплав ВТ-1-0
Золотник	Титановый сплав ВТ-1-0
Шпиндель	Титановый сплав ВТ3-1
Стойка	Сталь Ст3 или В.Ст.3сп
Кольцо уплотнительное (сальник), манжета, набивка	Фторопласт-4
Втулка	Латунь ЛС59-1

Уплотнение в затворе осуществляется по схеме «металл-фторопласт».

Герметичность затворов по отношению к внешней среде в соединении «корпус-стойка» обеспечивается прокладкой из фторопласта.

**КЛИМАТИЧЕСКОЕ ИСПОЛНЕНИЕ ПО ГОСТ 15150** ➤ «У» (температура окружающего воздуха от - 40°C до + 40°C);  
➤ «ХЛ» (температура окружающего воздуха от - 60°C до + 40°C);  
➤ «УХЛ» (температура окружающего воздуха от - 60°C до + 40°C).

Категория размещения - 1 по ГОСТ 15150. По требованию заказчика возможно изготовление изделий в иных климатических исполнениях.

**УСТАНОВОЧНОЕ ПОЛОЖЕНИЕ** на горизонтальном, наклонном, вертикальном трубопроводе - любое.  
Направление рабочей среды - под золотник, согласно маркировке на корпусе.

**ПОКАЗАТЕЛИ НАДЕЖНОСТИ** ➤ назначенный срок службы - 10 лет;  
➤ полный средний ресурс - 3 000 циклов.

**ГАРАНТИЙНЫЙ СРОК ЭКСПЛУАТАЦИИ** 24 месяца со дня ввода в эксплуатацию.

**НАРАБОТКА НА ОТКАЗ** не менее 800 циклов в пределах гарантийного срока.

DN, мм	PN, МПа	ОБОЗНАЧЕНИЕ	ТАБЛИЦА-ФИГУРА	ПЕРЕПАД ДАВЛЕНИЯ, ΔР, МПа	РАБОЧАЯ СРЕДА, ТЕМПЕРАТУРА, °С	ПРИСОЕДИНЕНИЕ К ТРУБОПРОВОДУ*	ПРИВОДНОЕ УСТРОЙСТВО, НАИМЕНОВАНИЕ
250	1,0	ПТ21006-250	13тн1п	PN	Жидкие и газообразные неагрессивные и агрессивные среды ≤ 200	Фланцевое	Ручной привод (маховик)
300		ПТ21006-300		PN			

\* Присоединительные фланцы арматуры могут изготавливаться по ГОСТ 33259-2015, ГОСТ Р 54432-2011, ГОСТ 12815-80, ASME B16.5, а также по иным стандартам, указанным заказчиком. По требованию заказчика фланцевые исполнения могут поставляться в комплекте с ответными деталями (фланцы, прокладки, крепежные детали).

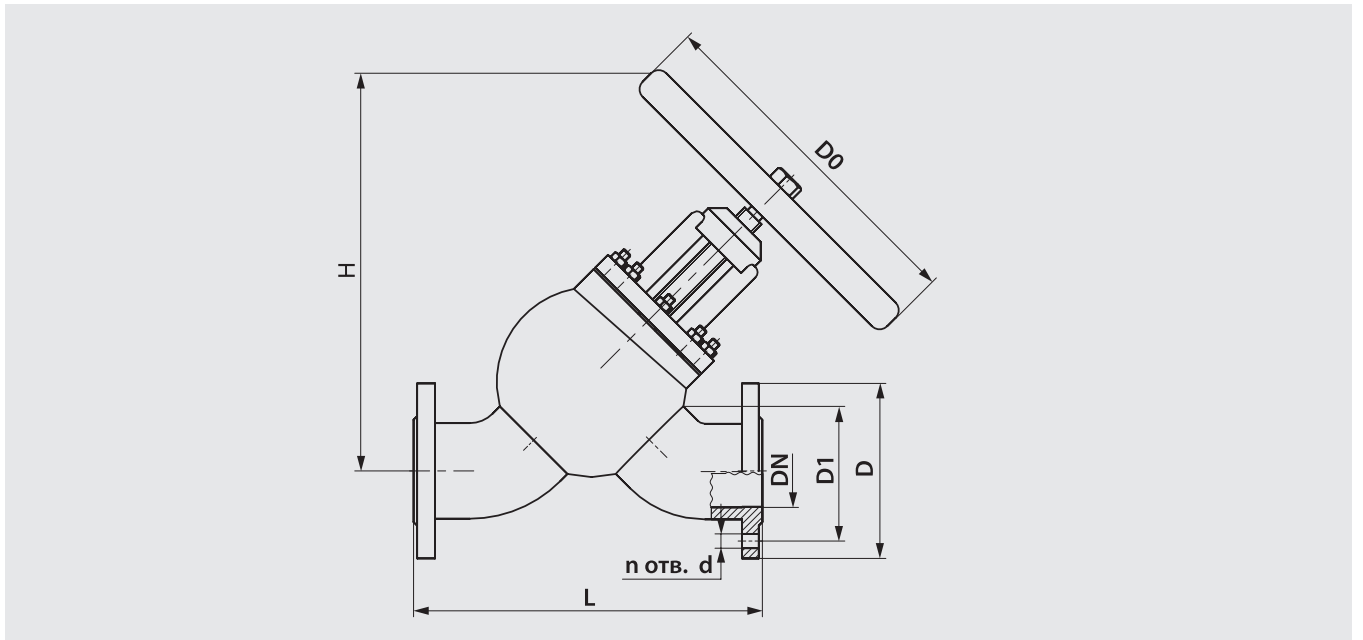

DN, мм	PN, МПа	ТАБЛИЦА-ФИГУРА	ОБОЗНАЧЕНИЕ ПО ЧЕРТЕЖУ	РАЗМЕРЫ, мм							МАССА, кг
				L	D	D1	n	d	H	D0	
250	1,0	13тн1п	ПТ21006-250	600	390	350	12	22	755	640	105
300			ПТ21006-300	660	440	400			840		135

- КОМПЛЕКТ ПОСТАВКИ:**
- полностью собранный клапан со всеми деталями, узлами и комплектующими изделиями в соответствии со спецификацией;
  - комплект быстроизнашиваемых деталей, инструментов и принадлежностей, деталей и узлов с ограниченным сроком службы, необходимых для эксплуатации и технического обслуживания, в соответствии с ведомостью ЗИП, оговариваемый при оформлении договора на поставку;
  - комплект эксплуатационной и разрешительной документации.

- ДОПОЛНИТЕЛЬНАЯ КОМПЛЕКТАЦИЯ:**
- ответные фланцы с крепежными деталями и прокладками;
  - термочехол.
- (необходимость поставки указать при заказе)