

# Стальные шаровые краны

сварка/сварка, ГОСТ, DN 300-600

- Корпус: Сталь P235GH (1.0345)  
DN 600 - DN800 Сталь, P355 NL1 (1.0566)/ GP240GH (1.0619)
- Шар: Нержавеющая сталь X5CrNi18-10 (1.4301)
- Шток: Нержавеющая сталь X8CrNiS18-9 (1.4305)
- Уплотнение штока: FPM
- Уплотнение шара: PTFE+C
- Управление: Могут быть укомплектованы ручным редуктором, электрическим или гидравлическим приводом



## Условия работы

-40 °C - +250 °C

При температуре ниже -20 °C - обратитесь на завод-производитель

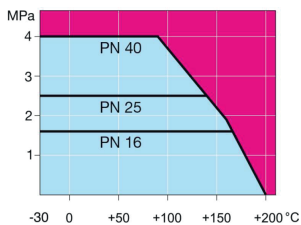

Не для пара

DN 300 - 500

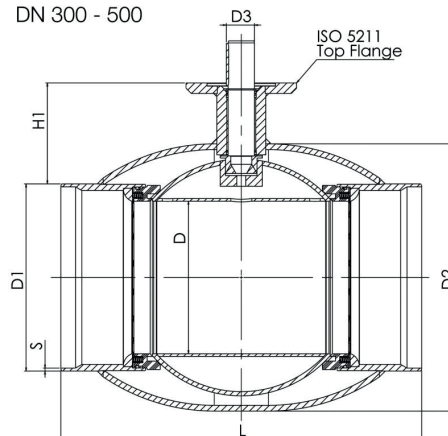

DN 600

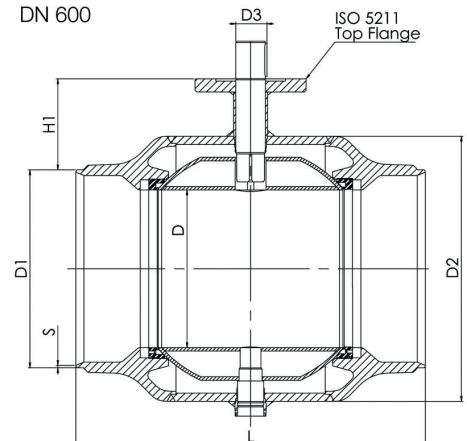

DN	PN	Артикул	D	D1	D2	D3	H1	L	S	ISO 5211	кг
300	25	100 300/GS	250	325	457	50	133	550	5,6	F16	110
350	25	100 350/GS	290	377	508	50	181	686	5,6	F16	170
400	25	100 400/GS	340	426	610	70	232	762	7	F25	250
500	25	100 500/GS	390	530	660	90	248	914	7	F30	400
600	25	100 600/GS	489	630	813	90	265	1065	11	F30	997