

Стальные шаровые краны с редукторами и приводами

сварка/сварка, ГОСТ, DN 100-600 , С ручным редуктором

Характеристики

Корпус: До DN 500 Сталь, EN 10217-2 P235GH (1.0345)
 DN 600 Сталь, P355 NL1 (1.0566)/GP240GH 1.0619)
 Шар: Нержавеющая сталь, EN X5CrNi18-10 (1.4301)
 Шток: Нержавеющая сталь, EN X8CrNiS18-9 (1.4305)
 Уплотнения штока: FPM
 Уплотнения шара: PTFE+C
 Укомплектован ручным редуктором марки ProGear.
 Дополнительная информация о редукторе:
 Комплектация: www.vexve.com/actuators.



Условия работы

-30°C - +200°C

При температуре ниже 0 °C - обратитесь на завод-производитель.

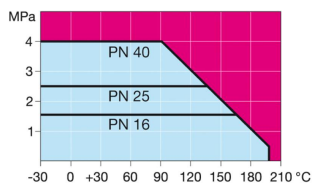

Не для пара

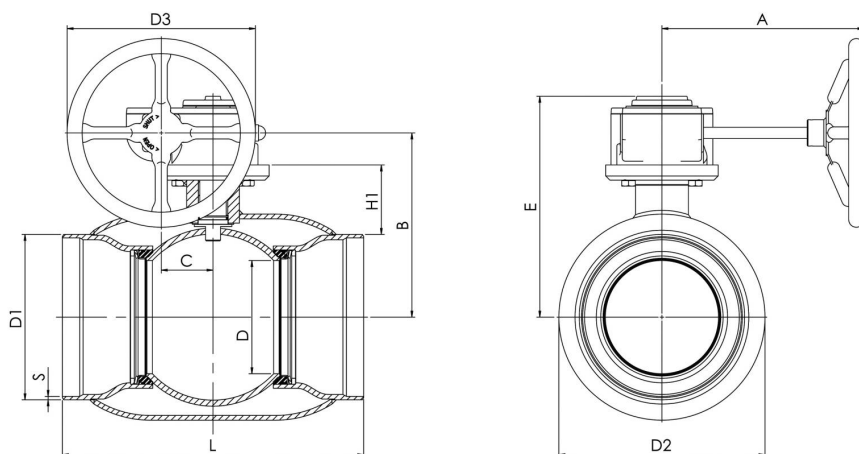

DN	PN	Артикул	D	D1	D2	D3	S	H1	A	L	B	C	E	Kv	Kg
100	25	104 100/GS	80	108	168,3	125	3,6	108	178	325	199	53	240	470	12,6
125	25	104 125/GS	100	133	177,8	200	4	108	217	325	212	53	253	830	18
150	25	104 150/GS	125	159	219,1	200	4,5	114	217	350	232	53	273	1150	23
200	25	104 200/GS	150	219	273	250	4,5	92	268	400	244	69	293	1750	49
250	25	104 250/GS	200	273	355,6	300	5	108	301	530	294	97	345	3200	94
300	25	104 300/GS	250	325	457	600	5,6	133	424	550	349	138	422	4600	152
350	25	104 350/GS	290	377	508	600	5,6	181	424	686	424	138	498	9600	212
400	25	104 400/GS	340	426	610	500	7	232	444	762	500	138	573	13300	293
500	25	104 500/GS	390	530	660	500	7	248	475	914	577	180	648	18700	467
600	25	104 600/GS	489	630	813	500	11	265	475	1065	644	180	715	32000	1025