

## Мембранный разделитель с фланцевым присоединением Для целлюлозно-бумажной промышленности Модель 990.23

WIKA типовой лист DS 99.34



другие сертификаты  
приведены на стр. 9

### Применение

- Высоковязкие, отверждающиеся или насыщенные взвесью среды
- Производство пульпы
- Переработка макулатуры

### Особенности

- Поворотный фланцевый держатель
- Версии с коленом 90° и демпфером для поглощения вибраций



Мембранный разделитель с фланцевым присоединением, модель 990.23

### Описание

Мембранные разделители используются для защиты приборов измерения давления в применениях со сложными средами. В системах мембранных разделителей диафрагма разделяет измерительный прибор и измеряемую среду.

Давление к измерительному прибору передается через заполняющую жидкость, находящуюся в системе мембранного разделителя.

Для удовлетворения повышенных требований заказчиков поставляется широкий выбор конструкций, материалов и заполняющих жидкостей.

Более подробная техническая информация о мембранных разделителях и системах мембранных разделителей приведена в IN 00.06 "Применение, принцип действия, конструкция".

Мембранный разделитель модели 990.23 специально предназначены для использования в целлюлозно-бумажном производстве или переработке макулатуры.

Монтаж мембранного разделителя на измерительном приборе может производиться напрямую, через охлаждающий элемент (при высоких температурах) или через гибкий капилляр. Опционально имеются колена и демпферы для поглощения вибраций.

WIKA предлагает широкий выбор материалов, причем верхняя часть корпуса мембранного разделителя и детали, контактирующие с измеряемой средой, могут быть выполнены как из одного, так и разных материалов. Кроме того, детали, контактирующие с измеряемой средой, могут поставляться с покрытием.

## Технические характеристики

Модель 990.23	Стандартно	Опционально
Диапазон давления	От 0 ... 0,6 до 0 ... 40 бар (от 0 ... 8,7 до 0 ... 580 ф/кв. дюйм)	
Степень чистоты деталей, контактирующих с измеряемой средой	Обезжирено по ASTM G93-03 уровень E (стандарт WIKA) и ISO 15001 (< 1000 мг/м <sup>2</sup> )	<ul style="list-style-type: none"> <li>■ Обезжирено по ASTM G93-03 уровень D и ISO 15001 (&lt; 220 мг/м<sup>2</sup>)</li> <li>■ Обезжирено по ASTM G93-03 уровень C и ISO 15001 (&lt; 66 мг/м<sup>2</sup>)</li> </ul>
Происхождение деталей, контактирующих с измеряемой средой	Международный	<ul style="list-style-type: none"> <li>■ ЕС</li> <li>■ Швейцария</li> <li>■ США</li> </ul>
Длина удлинителя	6,5 мм (0,256 дюйма)	17 мм (0,669 дюйма)
Присоединение измерительного прибора	Соосное приварное соединение	Соосное приварное соединение с резьбой G ½, G ¼, ½ NPT или ¼ NPT (внутренняя резьба)
Тип монтажа	Прямой монтаж	<ul style="list-style-type: none"> <li>■ Трубное колено 90°, поворотное на 180°</li> <li>■ Трубное колено 90°, фиксированное</li> <li>■ Трубное колено 90° и демпфер, поворотный на 180°</li> <li>■ Трубное колено 90° и демпфер, фиксированный</li> <li>■ Капилляр</li> <li>■ Охлаждающий элемент</li> </ul>
Фланец держателя	Нержавеющая сталь 316L	-
Дополнительное оборудование	-	<ul style="list-style-type: none"> <li>■ Приварной штуцер для монтажа на технологической линии, см. типовой лист AC 09.20</li> <li>■ Уплотнение, пербулан</li> </ul>

## Комбинации материалов

Верхняя часть корпуса мембранного разделителя	Детали, контактирующие с измеряемой средой	Максимально допустимая температура процесса <sup>1)</sup> в °C (°F)
Нержавеющая сталь 1.4404 (316L)	Нержавеющая сталь 1.4404 / 1.4435 (316L), стандартная версия	400 (752)
	Керамическое покрытие wikaramic®	
	Покрытие ПФА (перфторалкоксил), FDA	260 (500)
	Покрытие ПФА (перфторалкоксил), антистатическое	
	Покрытие ECTFE	150 (302)
Нержавеющая сталь 1.4435 (316L)	Нержавеющая сталь 1.4435 (316L)	400 (752)
Нержавеющая сталь 1.4541 (321)	Нержавеющая сталь 1.4541 (321)	
Нержавеющая сталь 1.4571 (316Ti)	Нержавеющая сталь 1.4571 (316Ti)	
Дуплекс 2205 (1.4462)	Дуплекс 2205 (1.4462)	300 (572)
Монель 400 (2.4360)	Монель 400 (2.4360)	400 (752)

1) Максимально допустимая температура процесса ограничена типом соединения и свойствами заполняющей жидкости.

По запросу для конкретных температур процесса поставляются другие комбинации

Пример: Мембранный разделитель модели 990.23

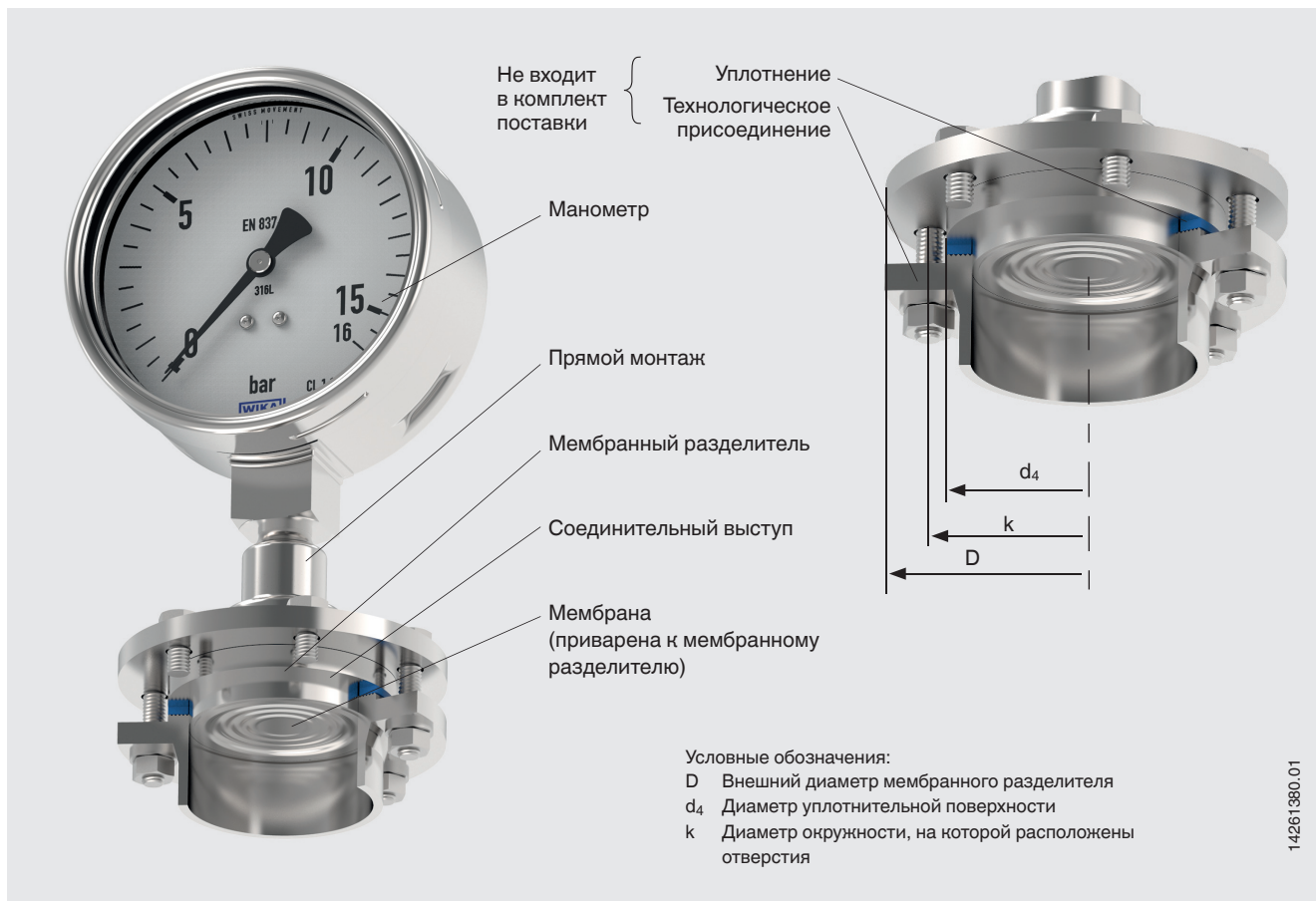

## Стандартная версия

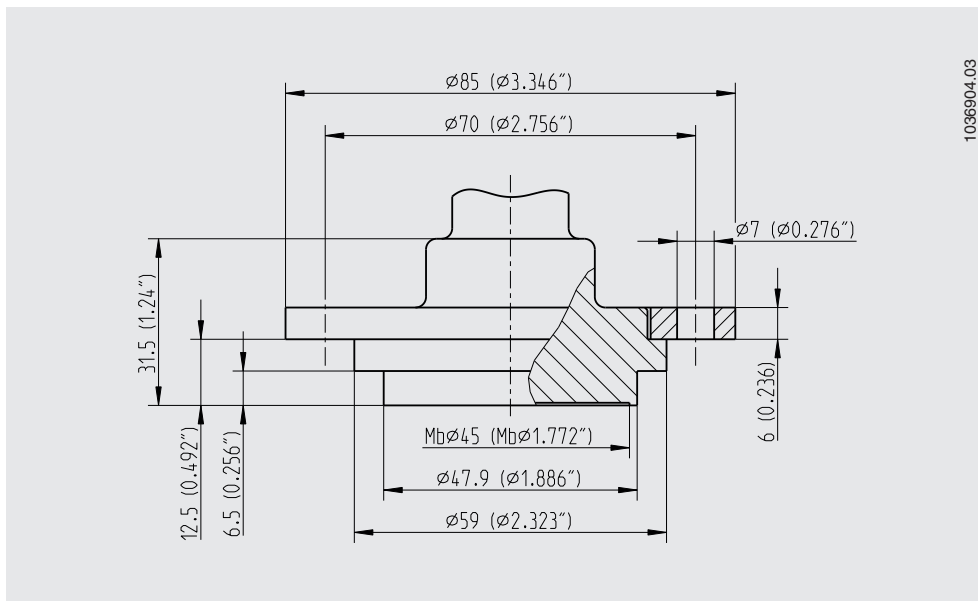

## Версия с коленом 90°

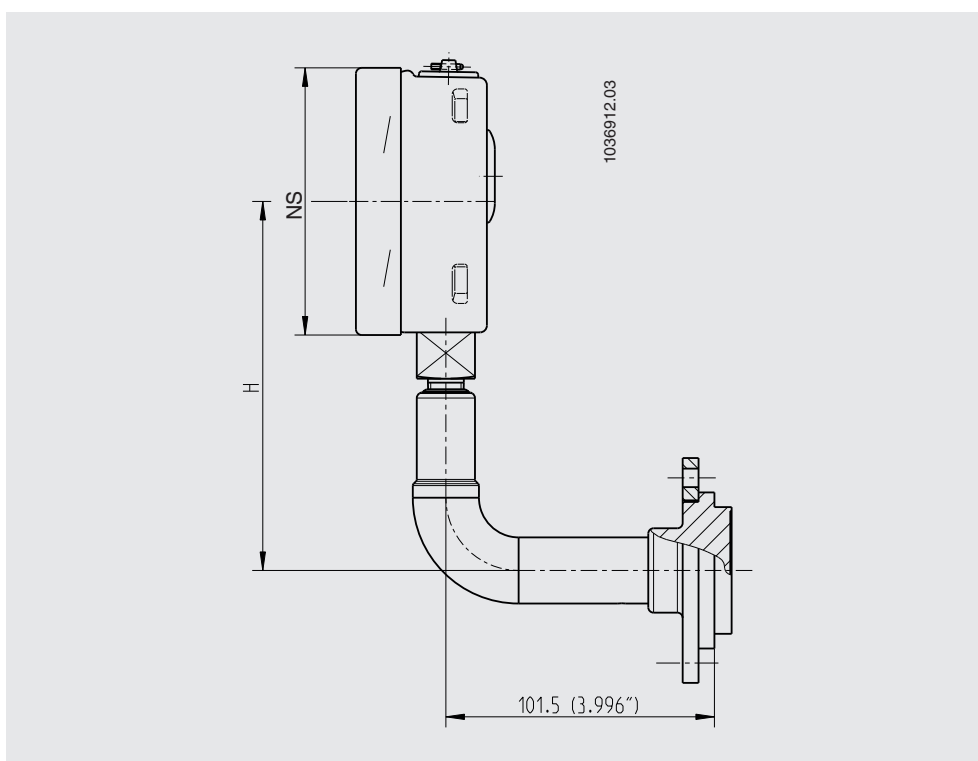

Размеры в мм (дюймах)	
Ном. диаметр	H
63 (2,48)	120 (4,724)
100 (3,937)	140 (5,512)
160 (6,299)	170 (6,693)

**Версия с коленом 90° и демпфером для поглощения вибраций**  
 (только для манометров с гидрозаполнением и номинальным диаметром до 100 мм)

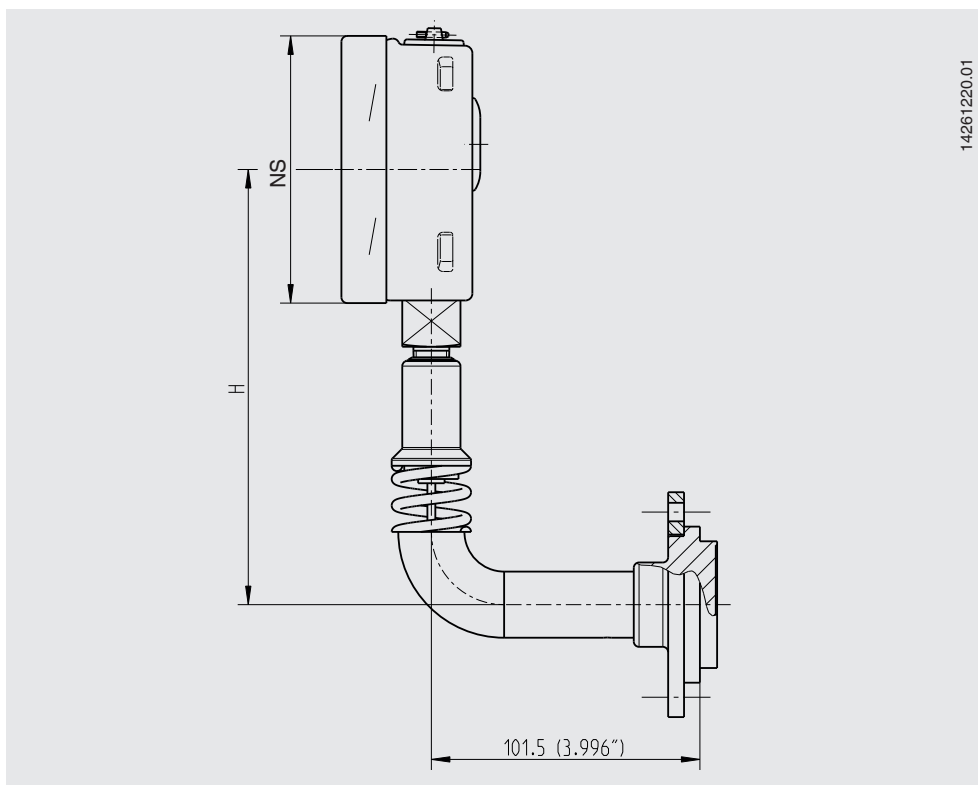

14261220.01

Размеры в мм (дюймах)	
Ном. диаметр	H
63 (2,48)	145 (5,709)
100 (3,937)	165 (6,496)
160 (6,299)	195 (7,677)

**Версия с коленом 90° и демпфером для поглощения вибраций, поворотная**  
 (только для манометров с гидрозаполнением и номинальным диаметром до 100 мм)

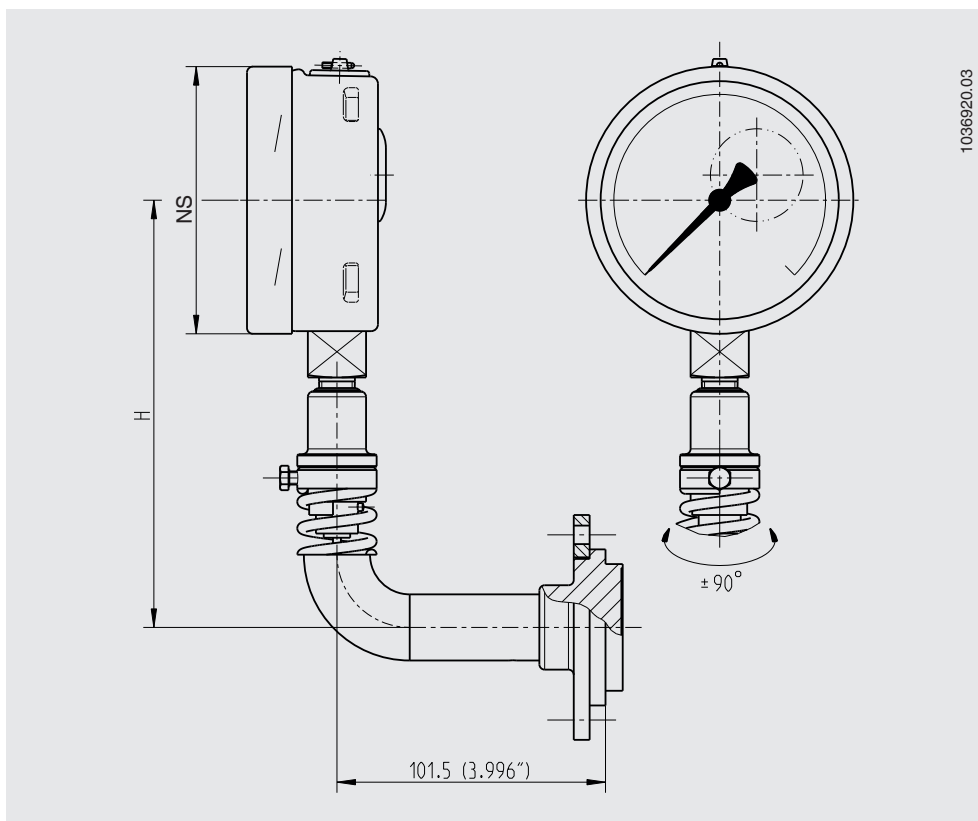

1036920.03

Размеры в мм (дюймах)	
Ном. диаметр	H
63 (2,48)	142 (5,591)
100 (3,937)	162 (6,378)
160 (6,299)	192 (7,559)

## Нормативные документы

Логотип	Описание	Страна
	<b>ЕАС (опция)</b> Директива по оборудованию, работающему под давлением	Евразийское экономическое сообщество
-	<b>СРН</b> Безопасность (например, электробезопасность, перегрузка по давлению и т.д.)	Канада
-	<b>МЧС (опция)</b> Разрешение на выполнение пусконаладочных работ	Казахстан

## Сертификаты (опция)

- Протокол 2.2 по EN 10204 (например, современный уровень производства, сертификат качества материала, точность показаний для систем мембранных разделителей и т.д.)
- Сертификат 3.1 по EN 10204 (например, сертификат качества материала металлических частей, контактирующих с измеряемой средой, точность показаний для систем мембранных разделителей и т.д.)

Нормативные документы и сертификаты приведены на веб-сайте

### Информация для заказа

Мембранный разделитель:

Модель мембранного разделителя / Технологическое присоединение (номинальное давление) / Материалы (верхняя часть корпуса, уплотнительная поверхность, мембрана, уплотнение) / Степень чистоты деталей, контактирующих с измеряемой средой / Происхождение деталей, контактирующих с измеряемой средой / Конструкция по NACE / Присоединение измерительного прибора / Сертификаты / Крепежные детали / Дополнительное оборудование

Система мембранных разделителей:

Модель мембранного разделителя / Модель прибора измерения давления (согласно типовому листу) / Монтаж (прямой монтаж, через охлаждающий элемент, капилляр) / Тип монтажа (коллено, демпфер) / Материалы (верхняя часть корпуса, уплотнительная поверхность, мембрана) / Мин. и макс. температура процесса / Мин. и макс. температура окружающей среды / Заполняющая жидкость / Сертификаты / Перепад высот / Степень чистоты деталей, контактирующих с измеряемой средой / Происхождение деталей, контактирующих с измеряемой средой / Дополнительное оборудование

© 04/2008 WIKA Alexander Wiegand SE & Co. KG, все права защищены.  
Спецификации, приведенные в данном документе, отражают техническое состояние изделия на момент публикации данного документа.  
Возможны технические изменения характеристик и материалов.