

Мембранный разделитель с фланцевым присоединением Резьбового типа с удлиненной мембраной, для работы с карбамидом Модель 990.49

WIKА типовой лист DS 99.46

Применение

- Агрессивная, кристаллизующаяся, коррозионная или горячая измеряемая среда
- Производство минеральных удобрений
- Производство мочевины
- Трубопроводы или резервуары с толстыми стенками или имеющие слой изоляции

Особенности

- Резьбовой мембранный разделитель с удлиненной приварной мембраной
- Специальный стальной сплав, совместимый с процессом синтеза мочевины
- Размеры в соответствии со стандартом Snamprogetti¹⁾



Мембранный разделитель с фланцевым присоединением, модель 990.49

Описание

Мембранные разделители применяются для защиты приборов измерения давления, используемых для работы со сложными измеряемыми средами. В системах мембранных разделителей мембрана отделяет измерительный прибор от измеряемой среды. Давление передается к измерительному прибору через заполняющую жидкость, находящуюся внутри системы мембранного разделителя.

Широкий выбор конструкций, материалов и заполняющих жидкостей удовлетворяют даже самым сложным требованиям заказчиков.

Более подробная техническая информация о мембранных разделителях и системах мембранных разделителей приведена в IN 00.06 "Применение, принцип работы, конструкции".

Мембранный разделитель модели 990.49 предназначен для вкручивания в резьбовой фланец. Благодаря удлиненной мембране мембранный разделитель может использоваться в конструкциях трубопроводов и резервуаров, имеющих толстые стенки или слой изоляции.

Мембранный разделитель может устанавливаться на измерительный прибор непосредственно, а для высокотемпературных применений - через охлаждающий элемент или гибкий капилляр.

Для данной модели WIKА предлагает специальный стальной сплав, который в основном используется на предприятиях, занимающихся производством минеральных удобрений.

1) Snamprogetti® является зарегистрированной торговой маркой Saipem S.p.a.

Технические характеристики

Модель 990.49	Стандартно	Опционально
Пределные эксплуатационные значения давления/ температуры	<ul style="list-style-type: none"> ■ 221 бар [3205 ф/кв. дюйм] / 250 °C [482 °F] ■ 268 бар [3887 ф/кв. дюйм] / 160 °C [320 °F] ■ 292 бар [4235 ф/кв. дюйм] / 80 °C [176 °F] 	по запросу
Материал	см. конструкционные материалы на странице 3	Испытание материалов в соответствии со спецификацией Snapprogetti® CR.UR.510, версия 3 компании RTM BREDA S.r.l.
Степень чистоты частей, контактирующих с измеряемой средой	Обезжиривание в соответствии с ASTM G93-03, уровень F стандарта WIKA (< 1000 мг/м ²)	<ul style="list-style-type: none"> ■ Обезжиривание в соответствии с ASTM G93-03 уровень D и ISO 15001 (< 220 мг/м²) ■ Обезжиривание в соответствии с ASTM G93-03 уровень C и ISO 15001 (< 66 мг/м²)
Сертификат происхождения частей, контактирующих с измеряемой средой	Международный	<ul style="list-style-type: none"> ■ ЕС ■ Швейцария ■ США
Присоединение измерительного прибора	Осевой переходник	Осевой переходник с G ½, G ¼, ½ NPT или ¼ NPT (внутренняя резьба)
Тип монтажа	Непосредственный монтаж	<ul style="list-style-type: none"> ■ Капилляр¹⁾ ■ Охлаждающий элемент
Резьбовой фланец	-	Нержавеющая сталь 1.4435 (316L)
Работа с вакуумом (см. IN 00.25)	Базовый режим	<ul style="list-style-type: none"> ■ Режим премиум ■ Расширенный режим
Монтажный кронштейн для прибора (только для опции с капилляром)	-	<ul style="list-style-type: none"> ■ Форма Н в соответствии с DIN 16281, 100 мм, алюминий, черный цвет ■ Форма Н в соответствии с DIN 16281, 100 мм, нержавеющая сталь ■ Кронштейн для монтажа на трубе, для труб Ø 20 ... 80 мм, сталь (см. типовой лист AC 09.07)

1) Ограничен длиной макс. 2 метра

Пример: мембранный разделитель модели 990.49 с установленным реле давления и опциональным резьбовым фланцем

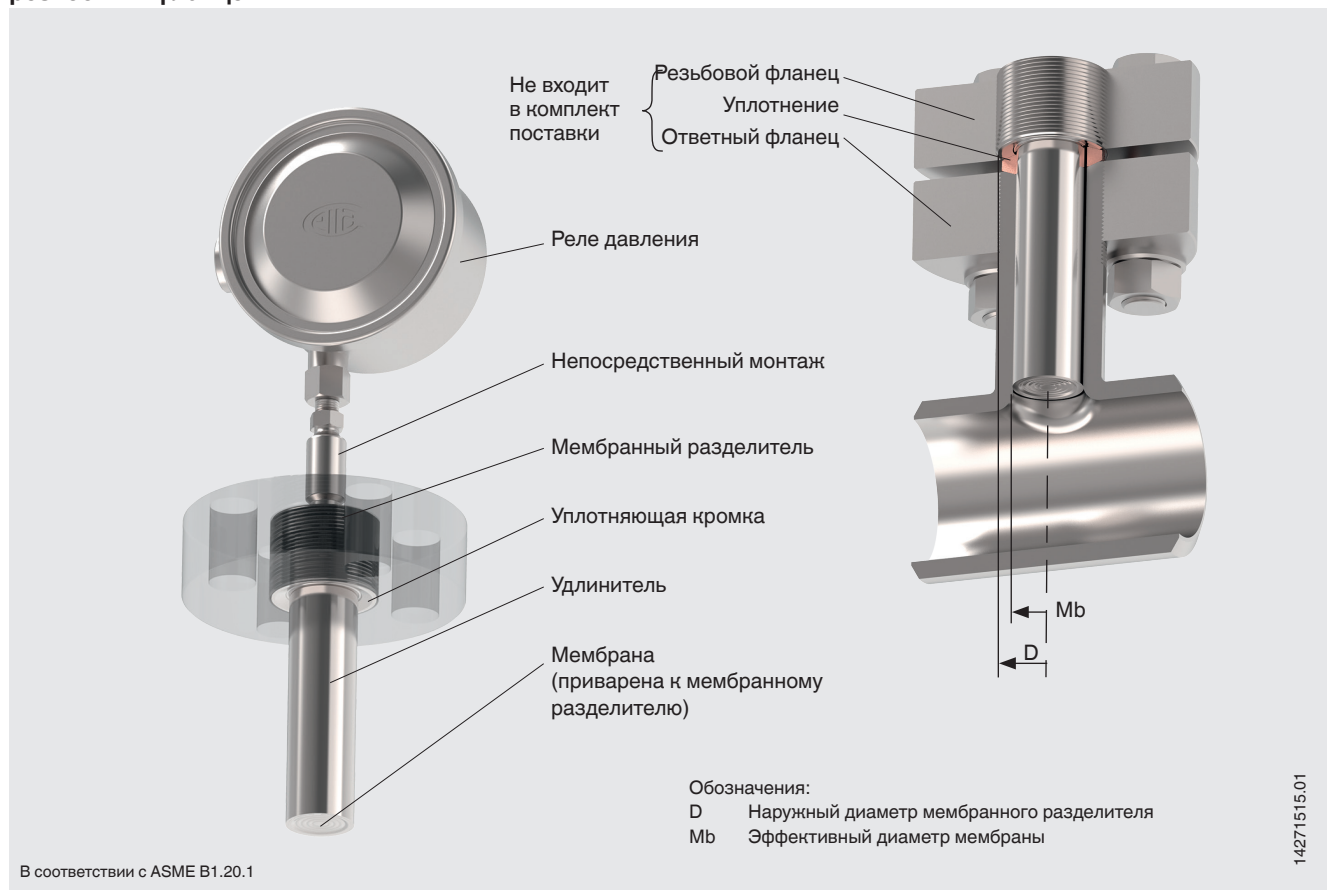

Размеры, мм [дюймы]

Резьбовое присоединение в соответствии с трубной резьбой NPSM, ASME B1.20.1

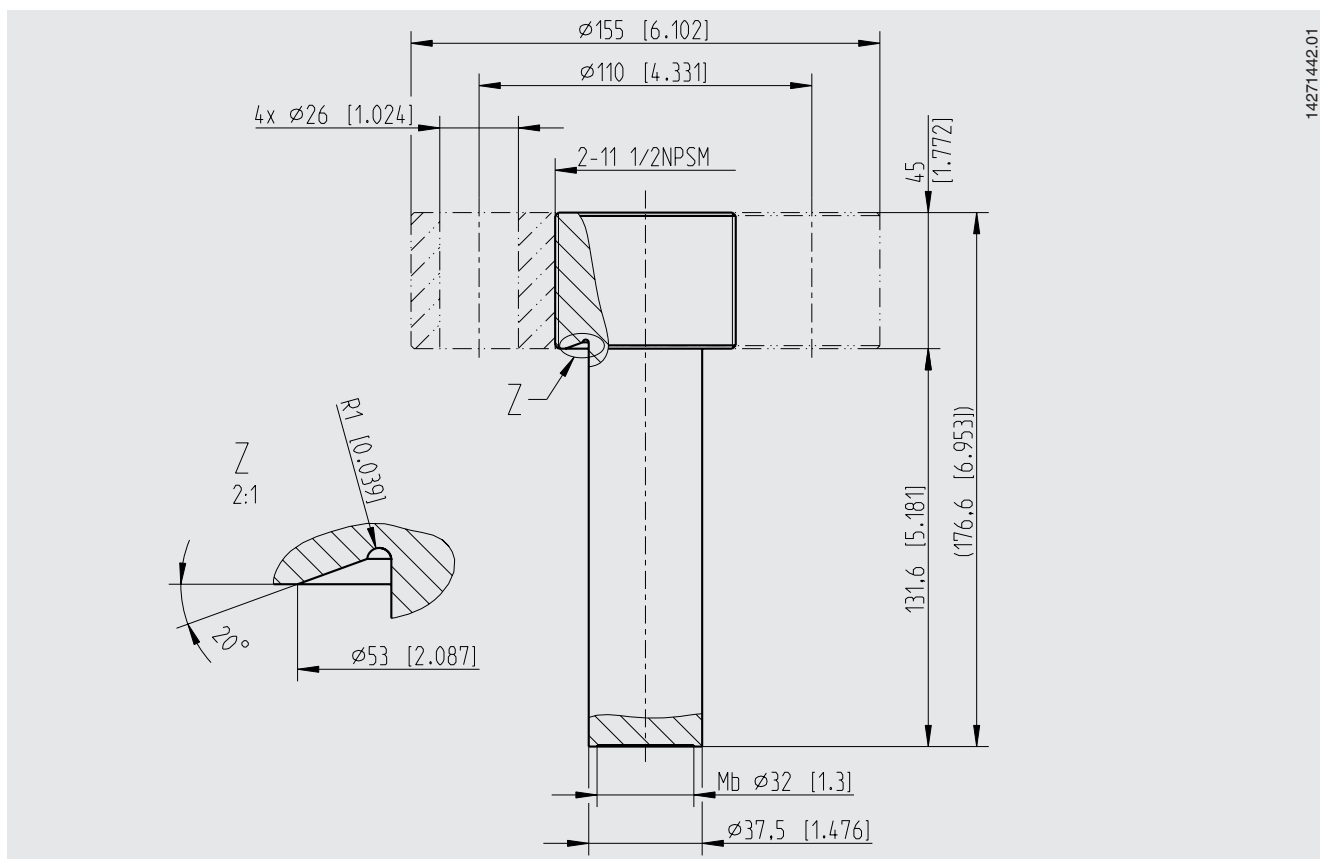

Другие размеры по запросу

Конструкционные материалы

Мембранный разделитель	Максимально допустимая температура технологического процесса ¹⁾ в °C [°F]
Нержавеющая сталь 1.4466 ²⁾	400 [752]

1) Максимально допустимая температура технологического процесса ограничивается используемым методом сварки и типом заполняющей жидкости в системе.

2) Материал мембраны аналогичен 1.4466, однако с содержанием марганца ≤ 4,5 % вместо ≤ 2 %

Другие сочетания материалов по запросу

Технические характеристики (опция)

- Протокол 2.2 в соответствии с EN 10204 (например, современный уровень производства, сертификат качества на материалы, точность индикации систем мембранных разделителей)
- Сертификат 3.1 в соответствии с EN 10204 (например, сертификат качества на материалы, используемые в частях, контактирующих с измеряемой средой, точность индикации систем мембранных разделителей)

Нормативные документы и сертификаты приведены на веб-сайте

Информация для заказа

Мембранный разделитель:

Модель мембранного разделителя / Технологическое присоединение (стандарт, номинальная ширина, номинальное давление) / Материал / Степень чистоты частей, контактирующих с измеряемой средой / Сертификат происхождения частей, контактирующих с измеряемой средой / Присоединение измерительного прибора / Сертификаты

Система мембранного разделителя:

Модель мембранного разделителя / Модель прибора измерения давления (в соответствии с типовым листом) / Монтаж (непосредственный монтаж, через охлаждающий элемент, капилляр) / Материал / Мин. и макс. температура технологического процесса / Мин. и макс. температура окружающей среды / Работа с вакуумом/ Заполняющая жидкость / Сертификаты / Перепад высот / Степень чистоты частей, контактирующих с измеряемой средой / Сертификат происхождения частей, контактирующих с измеряемой средой / Монтажный кронштейн для прибора / Технологическое присоединение (стандарт, номинальная ширина)

© 04/2018 WIKA Alexander Wiegand SE & Co. KG, все права защищены.
Спецификации, приведенные в данном документе, отражают техническое состояние изделия на момент публикации данного документа.
Возможны технические изменения характеристик и материалов/

