

Трубка Вентури

Модель FLC-VT-BAR, цельноточеная

Модель FLC-VT-WS, сварная из листовой стали

WIKA типовой лист FL 10.04

Применение

- Энергетика
- Добыча и переработка нефти
- Очистка сточных вод и водоснабжение
- Переработка и транспортировка газа
- Химическая и нефтехимическая отрасли промышленности

Особенности

- Подходит для измерения расхода жидкостей, газов и пара
- Погрешность $\leq \pm 0,5\%$ от фактического расхода
- Воспроизводимость измерений 0,1 %
- Вносит самую низкую потерю давления из всех первичных средств измерения давления
- Калибровка выполняется по запросу

Описание

Высокая степень восстановления давления и пониженные требования к трубе выше и ниже по потоку

Трубка Вентури является надежным, простым с работе устройством, требующим минимального технического обслуживания. Трубки Вентури особенно хорошо подходят для измерения чистых жидкостей и газов.

Основным преимуществом трубки Вентури по сравнению с другими устройствами для измерения дифференциального давления являются высокая степень восстановления давления и пониженные требования к трубе выше и ниже по потоку.

Выше по потоку устройство состоит из плавно уменьшающегося в диаметре конического сопла, проходя через которое среда в трубе ускоряется. Со стороны ниже по потоку расположена секция диффузора, диаметр которого постепенно увеличивается, что позволяет практически полностью восстановить значение давления.



Рис. сверху: Цельноточеная

Рис. внизу: Сварная из листовой стали

Измерение расхода с низкими значениями дифференциального давления

Трубка Вентури особенно хорошо подходит для измерения в системах с малыми значениями дифференциального давления благодаря тому, что выходное давление практически полностью восстанавливается.

Небольшая потеря давления позволяет снизить стоимость перекачки жидкости до минимума.

Общие технические данные

Конструкция

Конструкция рассчитывается в соответствии со следующими стандартами

- ISO 5167-4
- ASME MFC3

Номинальный диаметр и типоразмер трубы

Все номинальные размеры доступны в соответствии с соответствующим стандартом.

Типоразмер трубы должен указываться заказчиком.

Диаметры 2 ... 48" (50 ... 1200 мм) являются стандартными, большие диаметры доступны по запросу.

Номинальное значение давления

Поставляются в соответствии со всеми действующими стандартами.

Материалы

Доступен широкий выбор материалов.

Варианты монтажа

Приварной встык

Воротниковый фланец

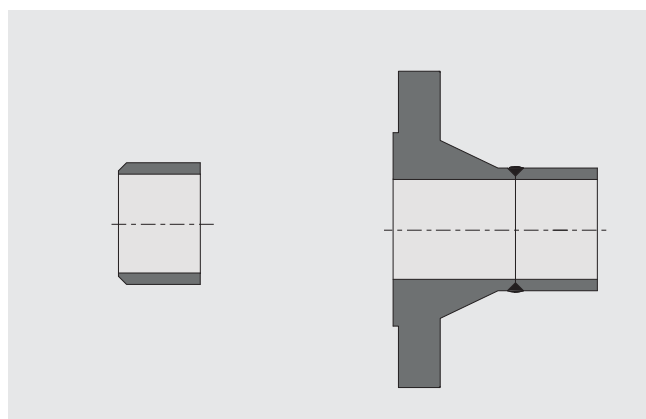

Уплотняющие поверхности для фланцевого исполнения

Соединительный выступ (RF)

Под круглую прокладку (дополнительно)

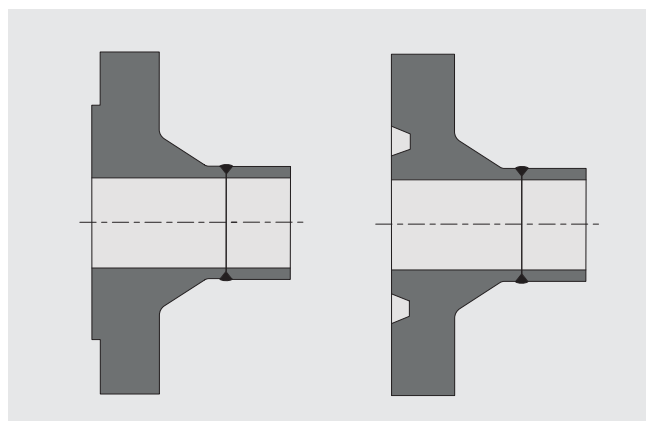

Отводы для отбора давления

Наилучшее решение зависит от конкретного применения и создается в индивидуальном порядке.

Патрубок NPT / приварной штуцер

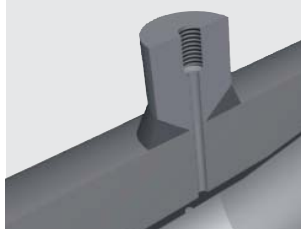

Патрубок с фланцевыми концами

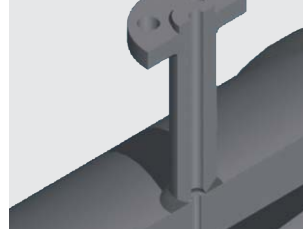

Патрубок кольцевой камеры, приварное кольцо

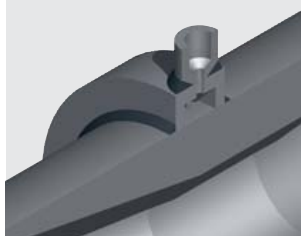

Патрубок кольцевой камеры, из отрезков трубы

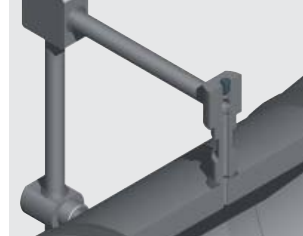

Трубка Вентури, модель FLC-VT-BAR, цельноточеная

Описание

Трубка Вентури модели FLC-VT-BAR изготавливается из цельной заготовки. В данной модели конические участки, т.е. горловина и цилиндрическая часть, протачиваются в прутковой заготовке.

Коэффициент расхода (β)

0,4 ... 0,75

Число Рейнольдса

$2 \times 10^5 \dots 1 \times 10^6$

Номинальный диаметр

50 ... 250 мм

Погрешность

$\leq \pm 0,5 \%$ от полного диапазона расхода

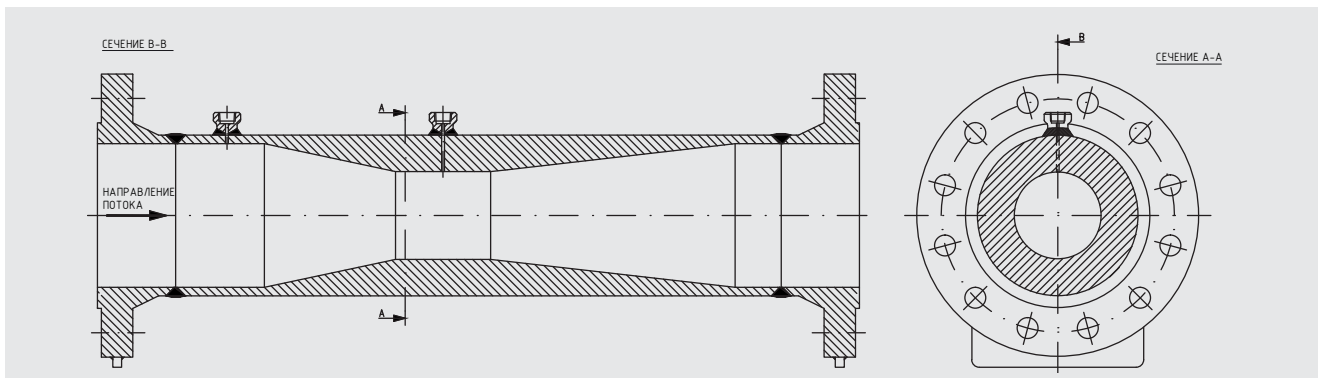

Трубка Вентури, модель FLC-VT-WS, сварная из листовой стали

Описание

Модель FLC-VT-WS является классической трубкой Вентури, которая сваривается из листовой стали. Для малых номинальных размеров горловина вытачивается из цельной болванки.

Коэффициент расхода (β)

0,4 ... 0,7

Число Рейнольдса

$2 \times 10^5 \dots 1 \times 10^6$

Номинальный диаметр

200 ... 1200 мм

Погрешность

$\leq \pm 1,5 \%$ от полного диапазона расхода

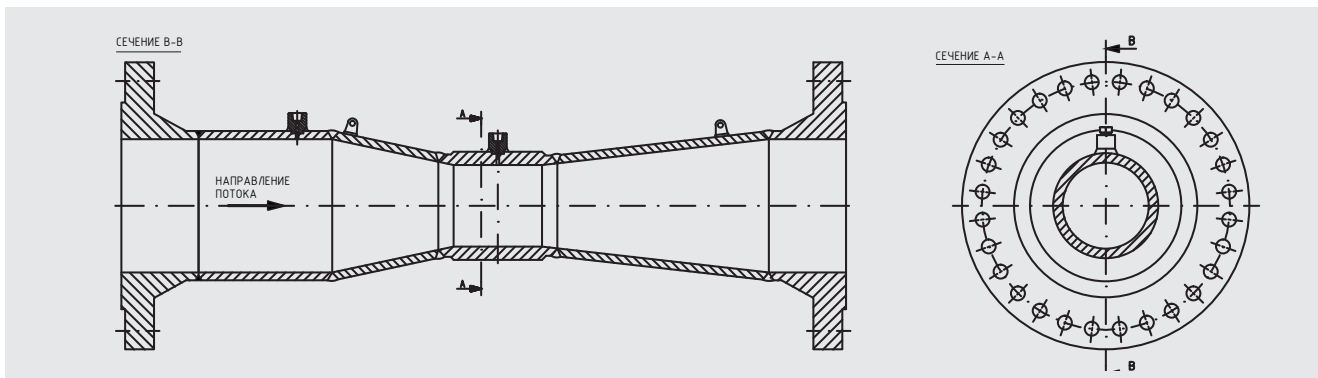

Информация для заказа

Модель / Номинальный диаметр / Типоразмер трубы / Номинальное значение давления / Уплотняющая поверхность / Отводы для отбора давления / Материал

© 06/2013 WIKA Alexander Wiegand SE & Co. KG, все права защищены.
Технические характеристики, указанные в данном документе, были актуальны на момент его публикации.
Компания оставляет за собой право вносить изменения в технические характеристики и материалы своей продукции.