

性能曲線図 PUMP PERFORMANCE CURVES

TYPE 名称 Submersible Sand Pump MODEL 型式 NKZ3-100H FREQUENCY 周波数 50 Hz

CUSTOMER'S NAME 御注文先 殿
EQUIPMENT TITLE 機器名称 NO.

	標準仕様 STANDARD SPECIFICATIONS	御注文仕様 REQUIRED SPECIFICATIONS
口径 : DISCHARGE BORE	100 mm	mm
全揚程 : TOTAL HEAD	25 m	m
吐出し量 : CAPACITY	1.0 m ³ /min	m ³ /min
出力 : MOTOR OUTPUT	11 kW	kW
相×電圧 : PHASE × VOLTAGE	3 φ × V	φ × V
電流 : CURRENT	A	A
極数: POLES / 回転数: REVOLUTION	4 P / S. S. 1500 min ⁻¹	P / min ⁻¹
始動方式 : STARTING METHOD	Direct on line	
絶縁階級 : INSULATION CLASS	B	

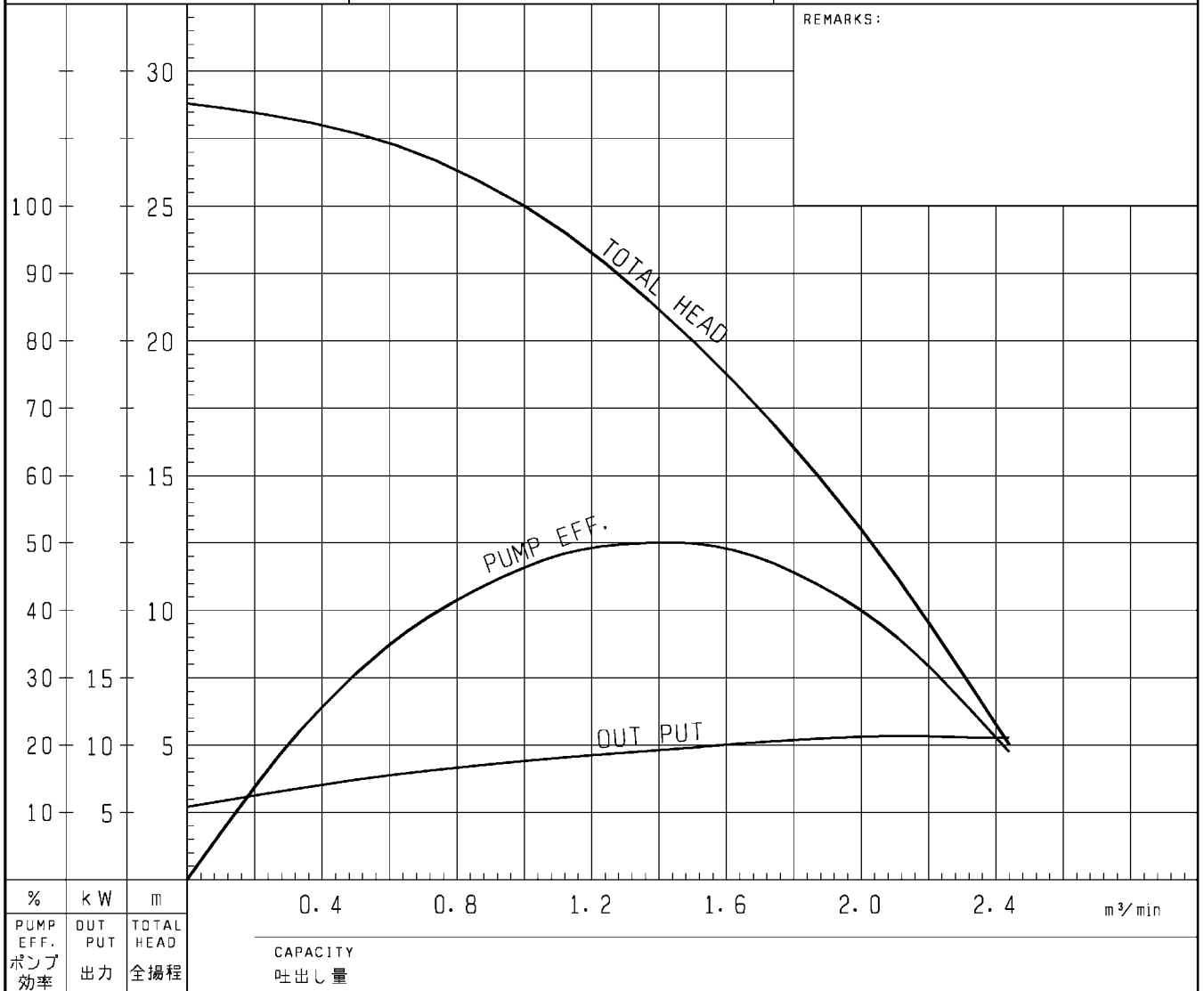

外形寸法図	DIMENSION DRAWING	No.	No.	A-01132-2
TYPE 名称	Submersible Sand Pump	MODEL 型式	NKZ3-80H, NKZ3-100H	

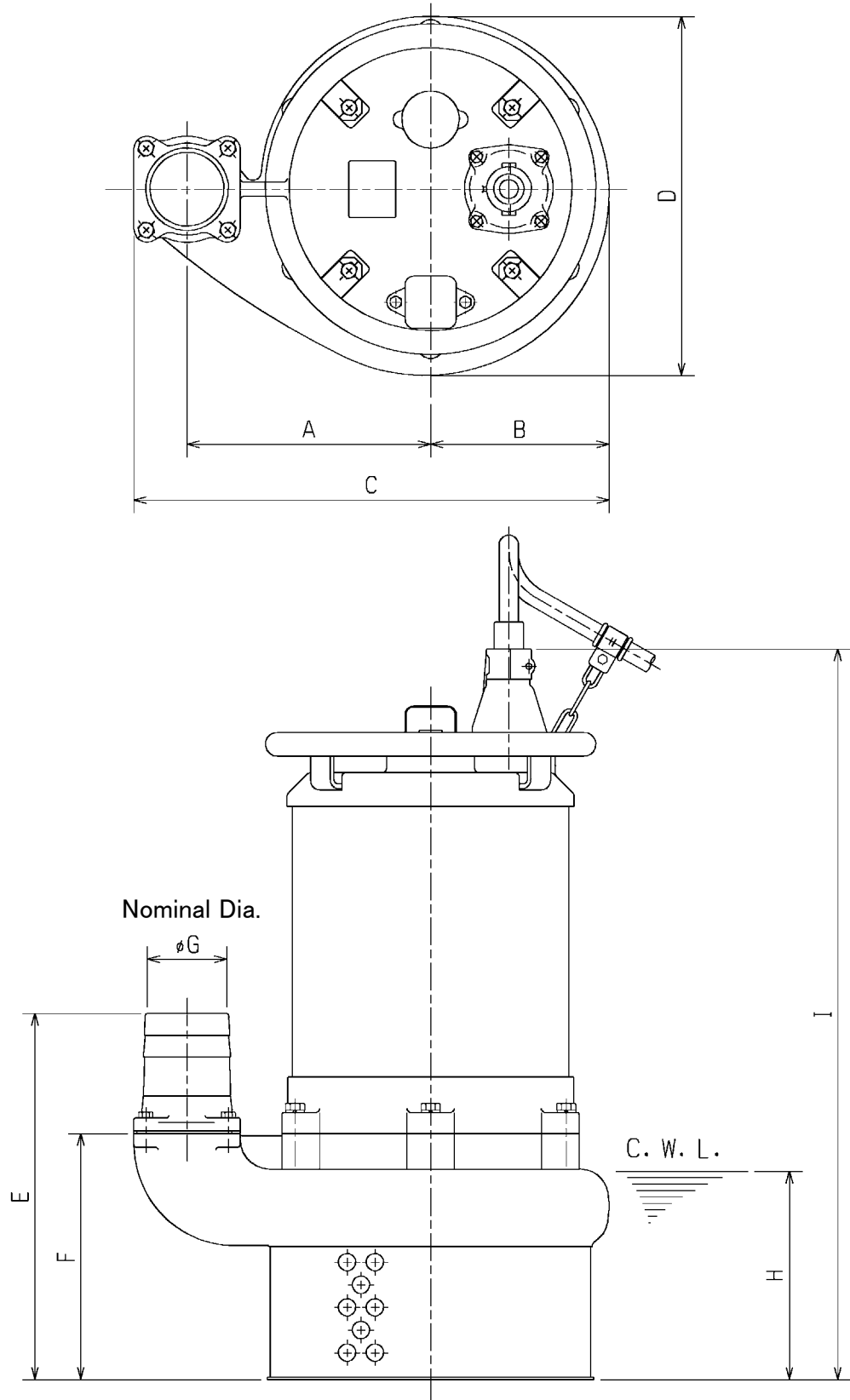

C.W.L. : Continuous Running Water Level

型式	A	B	C	D	E	F	ϕG	H	I
NKZ3-80H	230	200	491	401	387	264	80	220	754
NKZ3-100H	280	206	547	414	422	284	100	240	841

構造図	SECTIONAL DRAWING	No.	No. A-07478-1
TYPE 名称	Submersible Sand Pump	MODEL 型式	NKZ3-80H, NKZ3-100H

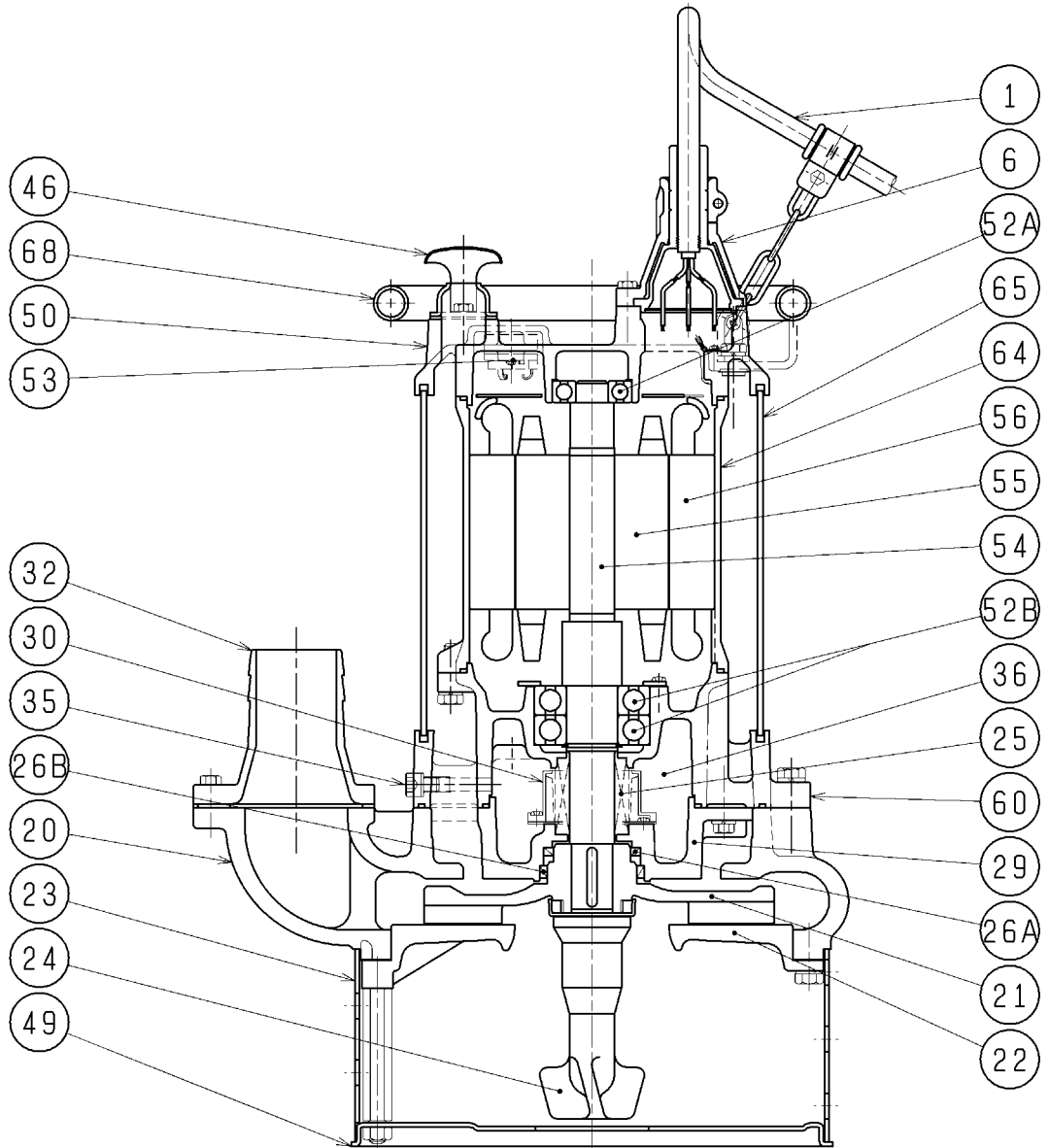

御注文仕様			

	※1	※2	※3
5.5 kW	3.5 mm ²	6305ZZC3	6308ZZD2C3
11 kW	8 mm ²	6307ZZC3	6310ZZD2C3

品番	品名	個数	材質 / 備考	品番	品名	個数	材質 / 備考
1	キャブタイヤケーブル	1	2PNCT・F 4c×8m ※1	46	エアバルブ	1	SPC
6	スタッフィングボックス	1	FC200	49	底板	1	SPC
20	ポンプケーシング	1	FC200	50	モータブラケット	1	FC150
21	羽根車	1	HiCrFC	52A	上部軸受	1	※2
22	サクシオンカバー	1	FCD700 焼入	52B	下部軸受	1	※3
23	ストレーナ	1	SPC	53	モータ保護装置	1	
24	攪拌羽根	1	FCD700	54	主軸	1	SUS420J2
25	メカニカルシール	1	H-35	55	回転子	1	
26A	オイルシール	1	VC60756	56	固定子	1	
26B	オイルシール	1	DD718195	60	ベアリングハウジング	1	FC150
29	オイルケーシング	1	FC200	64	モータフレーム	1	FC150
30	オイルリフター	1	樹脂	65	アウトカバー	1	SS400
32	ホースカップリング	1	FC200	68	ハンドル	1	SGP
35	注油プラグ	1	SUS304				
36	潤滑油		タービン油 VG32				

EXPLANATION FOR SECTIONAL DRAWING
MODEL : NKZ3-100H

NO.	NAME OF PARTS	MATERIAL	Q'TY
1	Cabtyre Cable	Chloroprene Sheath	1
6	Stuffing Box	Gray Iron Casting	1
20	Pump Casing	Gray Iron Casting	1
21	Impeller	Hi-Chrom Iron Casting	1
22	Suction Cover	Ductile Iron Casting	1
23	Strainer	Steel Plate	1
24	Agitator	Ductile Iron Casting	1
25	Mechanical Seal	SiC H-35	1
26A	Oil Seal	VC-60756	1
26B	Oil Seal	DD-718195	1
29	Oil Casing	Gray Iron Casting	1
30	Oil Lifter	Resin	1
32	Hose Coupling	Gray Iron Casting	1
35	Oil Plug	Stainless Steel 304	1
36	Lubricant	Turbine Oil (ISO VG32)	
46	Air Valve	Steel Plate	1
49	Bottom Plate	Steel Plate	1
50	Motor Bracket	Gray Iron Casting	1
52A	Upper Bearing	6307ZZC3	1
52B	Lower Bearing	6310ZZD2C3	1
53	Motor Protector		1
54	Shaft	Stainless Steel 420	1
55	Rotor		1
56	Stator		1
60	Bearing Housing	Gray Iron Casting	1
64	Motor Frame	Gray Iron Casting	1
65	Outer Cover	Structure Steel	1
68	Handle	Carbon Steel Pipe	1

TSURUMI MANUFACTURING CO., LTD.