

avrorra-arm.ru
+7 (495) 956-62-18

NO.
図番

A-04197-2

予想性能曲線図 PUMP PERFORMANCE CURVES

TYPE DEEP WELL PRE-DEWATERING SUBMERSIBLE PUMP
名称 ディープウェル用水中ポンプ

MODEL LH311W -50
型式

FREQUENCY 50 Hz
周波数

CUSTOMER'S NAME

御注文先

殿

EQUIPMENT TITLE

機器名称

NO.

	標準仕様 STANDARD SPECIFICATIONS	御注文仕様 REQUIRED SPECIFICATIONS
口径 : DISCHARGE BORE	80 mm	mm
全揚程 : TOTAL HEAD	59 m	m
吐出量 : CAPACITY	0.5 m ³ /min	m ³ /min
出力 : MOTOR OUTPUT	11 kW	kW
相×電圧 : PHASE×VOLTAGE	3 φ× V	φ× V
電流 : CURRENT	A	A
極数: POLES / 回転数: REVOLUTION	2 P / S. S. 3000 min ⁻¹	P / min ⁻¹
始動方式 : STARTING METHOD	じか入始動 DIRECT ON LINE	
絶縁階級 : INSULATION CLASS	B	

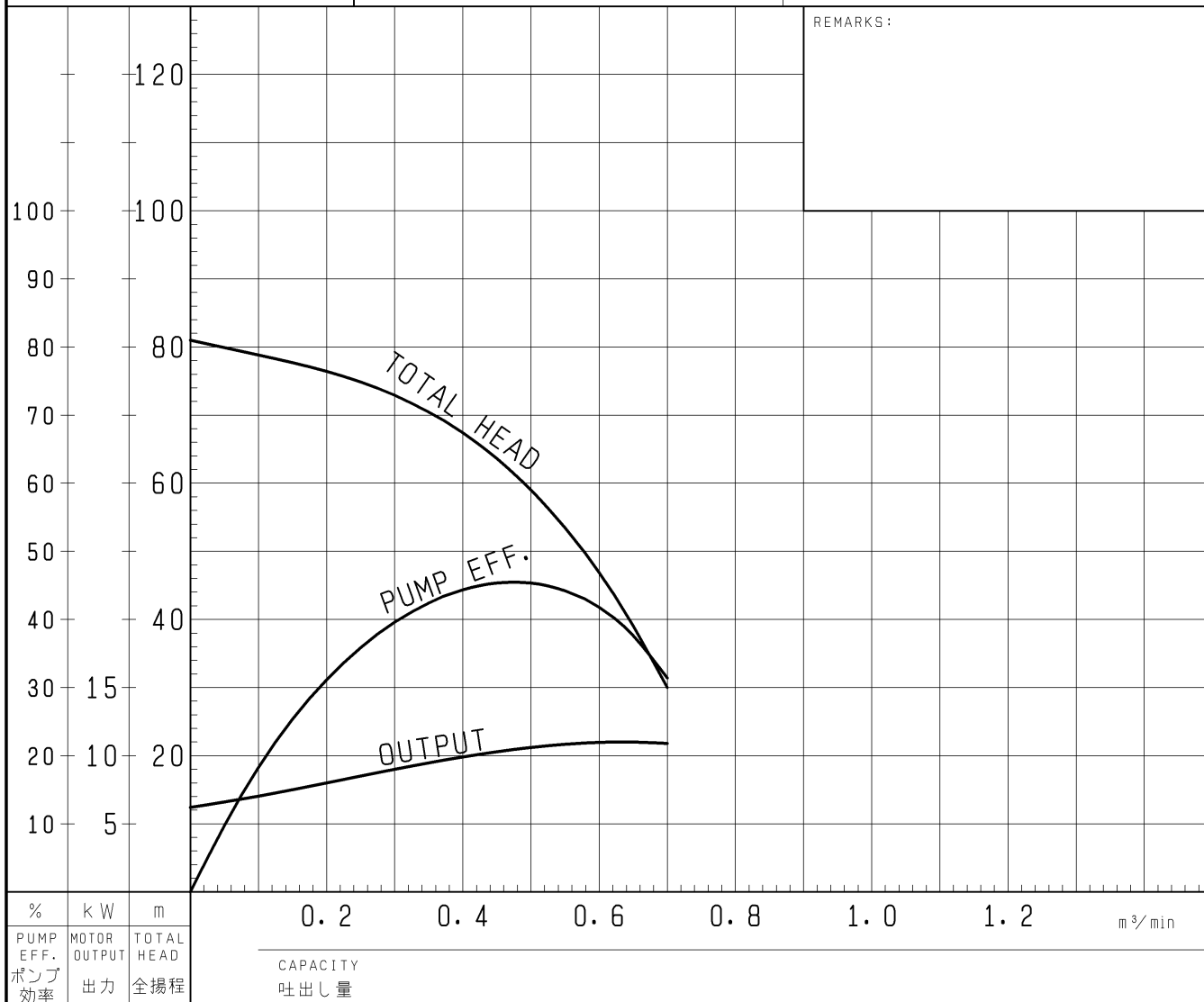

株式会社 鶴見製作所

TSURUMI MFG. CO., LTD.

外形寸法図	DIMENSION DRAWING	No.	No. A-04204-2
TYPE DEEP WELL PRE-DEWATERING SUBMERSIBLE PUMP ディープウェル用水中ポンプ		MODEL	LH311W -50/60

概算質量(※)
130kg

※ケーブルは除く

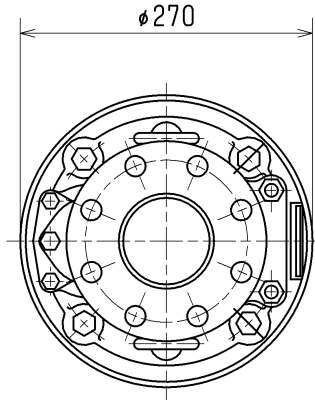

JIS10K フランジ (Flange)
呼び径 (Nominal Dia.) $\phi 80$

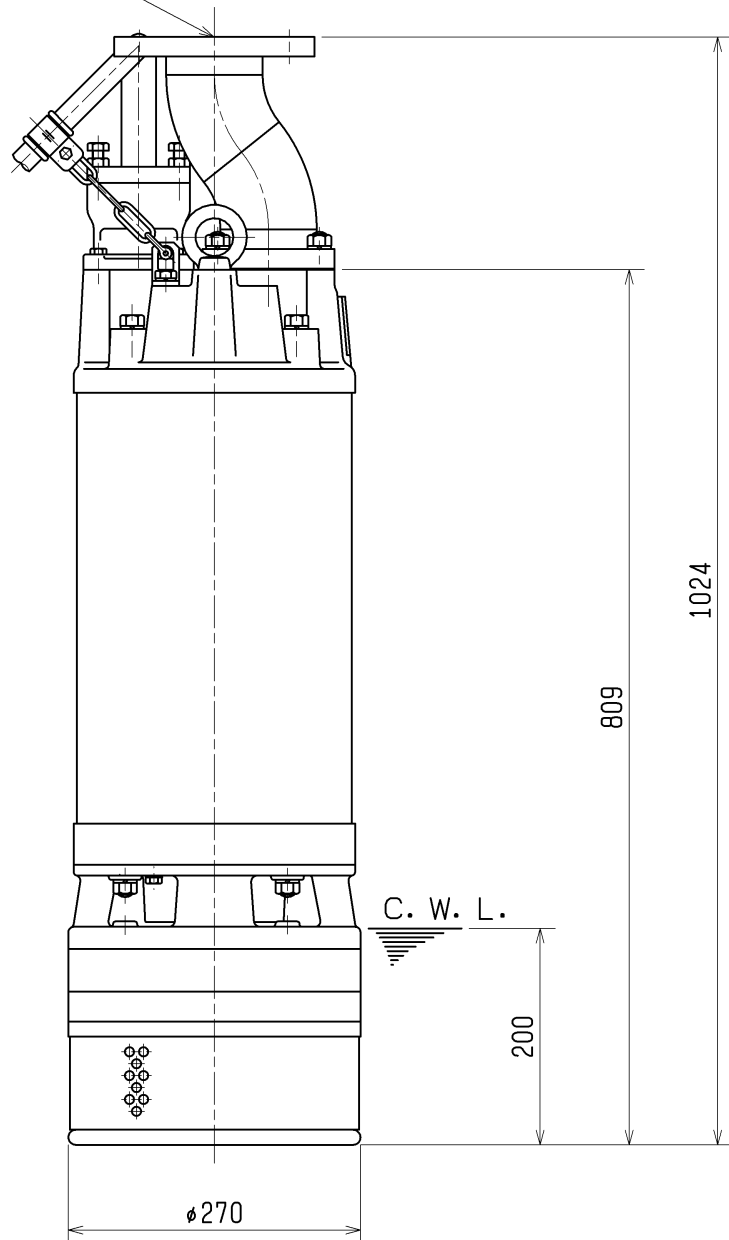

C. W. L. : 連続運転最低水位

Continuous Running Water Level

構造図	SECTIONAL DRAWING	No.	No. A-04207-9
TYPE	DEEP WELL PRE-DEWATERING SUBMERSIBLE PUMP	MODEL	LH311W- 50/60
名称	ディープウェル用水中ポンプ	型式	

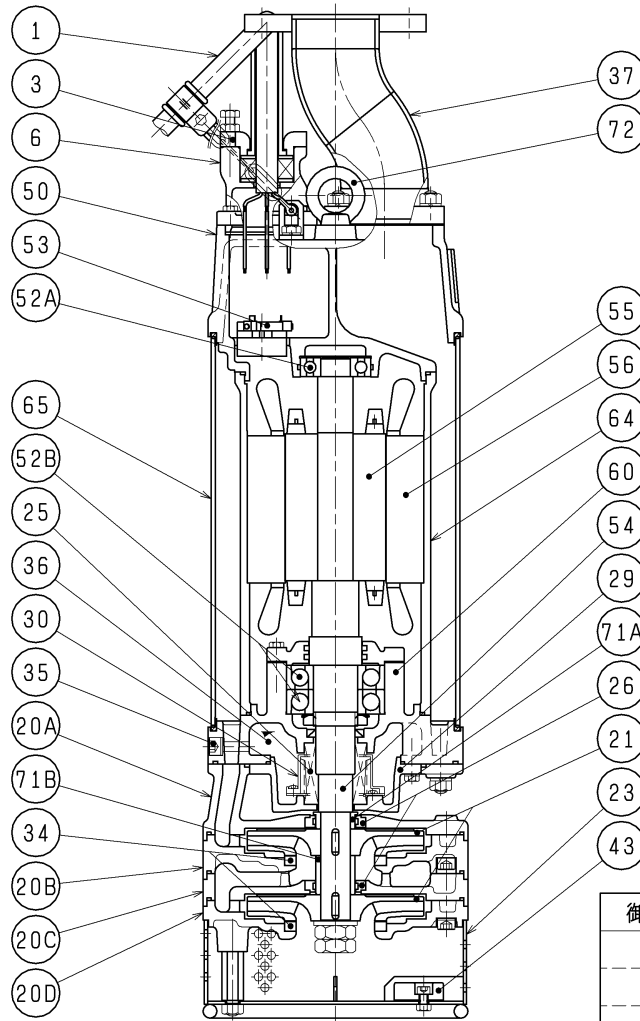

御注文仕様	REQ. SPECIFICATION

※ the wetted part

品番 No.	品名 DESCRIPTION	個数 QTY	材質 / 備考 MATERIAL / NOTE	品番 No.	品名 DESCRIPTION	個数 QTY	材質 / 備考 MATERIAL / NOTE
1	キャブタイヤケーブル Cabtyre Cable	1	2PNCT・F 4c×8mm ² ×15m Chloroprene Sheath	37	吐出し管 Discharge Pipe	1	SGP+SS400 Carbon Steel & Structrue Steel
3	グランド Gland	1	FC200 Gray Iron Casting	43	流電陽極 Cathodic Protection Plate	2	ZN Zinc
6	スタフingボックス Stuffing Box	1	FC200 Gray Iron Casting	50	モータブラケット Motor Bracket	1	FC200 Gray Iron Casting
20A	上部ポンプケーシング Upper Pump Casing	1	FCD450 Ductile Iron Casting	52A	上部軸受 Upper Bearing	1	6306ZZC3
20B	下部ポンプケーシング Lower Pump Casing	1	FC200 Gray Iron Casting	52B	下部軸受 Lower Bearing	1	7309DBC3
20C	上部ポンプケーシング Upper Pump Casing	1	FC200 Gray Iron Casting	53	モータ保護装置 Motor Protector	1	
20D	下部ポンプケーシング Lower Pump Casing	1	FC200 Gray Iron Casting	54	主軸 Shaft	1	SUS420J2 (接液部) Stainless Steel 420J2(※)
21	羽根車 Impeller	2	HiCrFC Chromium Iron Casting	55	回転子 Rotor	1	
23	ストレーナスタンド Strainer Stand	1	SS400 Structure Steel	56	固定子 Stator	1	
25	メカニカルシール Mechanical Seal	1	HT-3540N	60	ベアリングハウジング Bearing Housing	1	FC200 Gray Iron Casting
26	ラビリンスリング Labyrinth Ring	2	SUS304 Stainless Steel 304	64	モータフレーム Motor Frame	1	FC200 Gray Iron Casting
29	オイルケーシング Oil Casing	1	FCD450 Ductile Iron Casting	65	アウトカバー Outer Cover	1	SS400 Structure Steel
30	オイルリフター Oil Lifter	1	樹脂 Plastic	71A	上部軸スリーブ Upper Shaft Sleeve	1	SUS403 Stainless Steel 403
34	マウスリング Mouth Ring	2	HiCrFC Chromium Iron Casting	71B	下部軸スリーブ Lower Shaft Sleeve	1	SUS403 Stainless Steel 403
35	注油プラグ Oil Plug	1	SUS304 Stainless Steel 304	72	吊りボルト Eyebolt	2	SUS304 Stainless Steel 304
36	潤滑油 Lubricant		タービン油 VG32 Turbine Oil (ISO VG32)				