

構造図	SECTIONAL DRAWING	No.	No.	A-04434-8
TYPE 名称	DEEP WELL PRE-DEWATERING SUBMERSIBLE PUMP ディープウェル用水中ポンプ	MODEL 型式	LH322W -51/61	

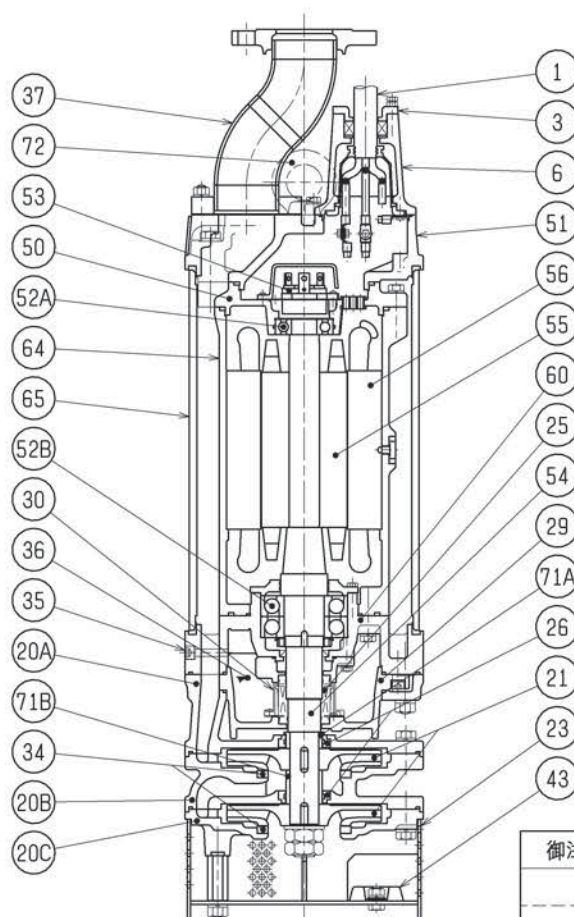

御注文仕様	REQ. SPECIFICATION

※ the wetted part

品番 No.	品名 DESCRIPTION	個数 QTY	材質 / 備考 MATERIAL / NOTE	品番 No.	品名 DESCRIPTION	個数 QTY	材質 / 備考 MATERIAL / NOTE
1	キャブタイヤケーブル Cabletyre Cable	1	2PNC・F 4c×22mm <sup>2</sup> ×15m Chloroprene Sheath	43	流電陽極 Cathodic Protection Plate	2	AL Aluminium Alloy
3	グランド Gland	1	FC200 Gray Iron Casting	50	モータブラケット Motor Bracket	1	FC200 Gray Iron Casting
6	スタッフィングボックス Stuffing Box	1	FC200 Gray Iron Casting	51	ヘッドカバー Head Cover	1	FC200 Gray Iron Casting
20A	上部ポンプケーシング Upper Pump Casing	1	FC200 Gray Iron Casting	52A	上部軸受 Upper Bearing	1	6307ZZC3
20B	中間ポンプケーシング Middle Pump Casing	1	FC200 Gray Iron Casting	52B	下部軸受 Lower Bearing	1	7311DBC3
20C	下部ポンプケーシング Lower Pump Casing	1	FC200 Gray Iron Casting	53	モータ保護装置 Motor Protector	1	
21	羽根車 Impeller	2	HiCrFC Chromium Iron Casting	54	主軸 Shaft	1	SUS420J2 (接液部) Stainless Steel 420J2(※)
23	ストレーナスタンド Strainer Stand	1	SS400 Structure Steel	55	回転子 Rotor	1	
25	メカニカルシール Mechanical Seal	1	HT-4550N	56	固定子 Stator	1	
26	ラビリンスリング Labyrinth Ring	2	SUS304 Stainless Steel 304	60	ベアリングハウジング Bearing Housing	1	FC200 Gray Iron Casting
29	オイルケーシング Oil Casing	1	FC200 Gray Iron Casting	64	モータフレーム Motor Frame	1	FC200 Gray Iron Casting
30	オイルリフター Oil Lifter	1	樹脂 Plastic	65	アウトカバー Outer Cover	1	STPG Carbon Steel Pipe
34	マウスリング Mouth Ring	2	HiCrFC Chromium Iron Casting	71A	上部軸スリーブ Upper Shaft Sleeve	1	SUS403 Stainless Steel 403
35	注油プラグ Oil Plug	3	SUS304 Stainless Steel 304	71B	下部軸スリーブ Lower Shaft Sleeve	1	SUS403 Stainless Steel 403
36	潤滑油 Lubricant		タービン油 VG32 Turbine Oil (ISO VG32)	72	吊りボルト Eyebolt	2	SUS304 Stainless Steel 304
37	吐出し管 Discharge Pipe	1	SGP+SS400 Carbon Steel & Structure Steel				